

Panasonic

Hybrydowa centrala abonencka IP-PBX

Instrukcja obsługi

Model **KX-TDA30/KX-TDA100/KX-TDA200**



Dziękujemy, że zdecydowali się Państwo na zakup hybrydowej centrali abonenckiej IP-PBX Panasonic KX-TDA30/KX-TDA100/KX-TDA200.

Prosimy, by przed rozpoczęciem korzystania z produktu dokładnie zapoznali się Państwo z niniejszą instrukcją i zachowali ją z myślą o przyszłym użytkowaniu.

KX-TDA30/KX-TDA100/KX-TDA200: wersja 1.1

Przegląd funkcji

Call Centre

Niniejsza centrala PBX może ustanawiać Grupy Dystrybucji Połączeń Przychodzących (Grupy ICD), za pośrednictwem których możliwe jest odbieranie znacznej liczby telefonów od klientów zewnętrznych. Posiadacz jednego z numerów wewnętrznych może działać jako osoba nadzorująca i monitorować pozostałych członków grupy.



1.8 Korzystanie z Call Centre (str. 113)

Integracja poczty głosowej

Możesz przekazywać swoje połączenia do systemu przetwarzania głosu i pozwolić dzwoniącym abonentom na zostawianie wiadomości w Twojej skrzynce pocztowej, gdy nie możesz odbierać połączeń.



1.9.3 Gdy podłączony jest System Poczty Głosowej (str. 123)

System bezprzewodowy

Niniejsza centrala PBX opcjonalnie obsługuje System Aparatów Przenośnych (AP). AP mogą być używane w systemie wraz z innymi telefonami przewodowymi.



Dodatek (str. 183)

Tryb PC Phone/PC Console

Niniejsza centrala PBX obsługuje tryb PC Phone/PC Console, gdy Twój komputer jest podłączony do niektórych telefonów Panasonic za pośrednictwem interfejsu USB. Tryb PC Phone/PC Console zapewnia funkcje zaawansowanej kontroli i nadzoru nad Twoją centralą PBX.

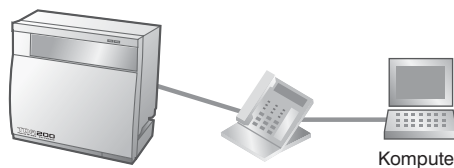

Zapytaj swojego dystrybutora

Łatwość obsługi

Jeżeli korzystasz z niektórych telefonów Panasonic wyposażonych w klawisz nawigacyjny/pokrętło Jog Dial oraz wyświetlacz, uzyskujesz łatwy dostęp do wybieranych funkcji. Jeżeli Twój model wyposażony jest w lampkę, będziesz również informowany o połączeniach przychodzących lub oczekujących wiadomościach.

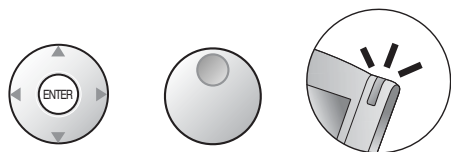

Przycisk nawigacyjny Pokrętło Jog Dial Lampka Wiadomość/Rozmowa

1.1 Zanim zaczniesz używać telefonów (str. 12)

Rejestr połączeń (Rejestrowanie szczegółów dotyczących połączeń w stacji)

Niniejsza centrala PBX może rejestrować lub drukować informacje o połączeniach: datę, godzinę, nr wewnętrzny, nr wybrany, czas trwania itp.

Data	Godzina	Nr wew.
01/02/02	10:03AM	1230
01/02/02	11:07AM	2230

Zapytaj swojego dystrybutora

W niniejszej instrukcji:

Telefon Systemowy oznaczany jest skrótem TS.

Telefon obsługujący Pojedynczą Linie Analogową oznaczany jest skrótem ATJ.

Bezprzewodowy aparat przenośny DECT oznaczany jest skrótem AP.

Telefon Systemowy z Wyświetlaczem oznaczany jest skrótem TSzW.

Końcówki oznaczeń modeli zostały pominięte.

Ilustracje przedstawiające centralę bazują na modelu KX-TDA200.

Często stosowane są poniższe symbole:



Wskazówki



Warunki

Istotne informacje

OSTRZEŻENIA

- **TO URZĄDZENIE MOŻE BYĆ INSTALOWANE I SERWISOWANE WYŁĄCZNIE PRZEZ WYKWALIFIKOWANYCH PRACOWNIKÓW OBSŁUGI.**
- **GDY WYSTĄPI AWARIA POWODUJĄCA ODSŁONIĘCIE JAKICHKOLWIEK CZĘŚCI WEWNĘTRZNYCH, NATYCHMIAST ODŁĄCZ PRZEWÓD ZASILAJĄCY I SKONTAKTUJ SIĘ Z SERWISEM.**
- **ODŁĄCZ PRZEWÓD TELEKOMUNIKACYJNY PRZED ODŁĄCZENIEM PRZEWODU ZASILAJĄCEGO, ZANIM PRZENIESIESZ SPRZĘT. PODŁĄCZAJĄC GO PONOWNIE, NAJPIERW PODŁĄCZ ZASILANIE.**
- **TO URZĄDZENIE JEST WYPOSAŻONE WE WTYCZKĘ Z UZIEMIENIEM. ZE WZGLĘDÓW BEZPIECZEŃSTWA WTYCZKA TA MUSI BYĆ PODŁĄCZANA WYŁĄCZNIE DO ZAINSTALOWANEGO ZGODNIE Z PRZEPISAMI GNIAZDA WYPOSAŻONEGO W UZIEMIENIE.**
- **PRZEWÓD ZASILAJĄCY WYKORZYSTYWANY JEST W CHARAKTERZE GŁÓWNEGO URZĄDZENIA ROZŁĄCZAJĄCEGO. UPEWNIJ SIĘ, ŻE GNIAZDO/ WTYCZKA SĄ UMIESZCZONE/ZAINSTALOWANE W POBLIŻU URZĄDZENIA, JAK RÓWNIEŻ ŻE SĄ ONE ŁATWO DOSTĘPNE.**
- **W CELU WYELIMINOWANIA ZAGROŻENIA ZWIĄZANEGO Z POŻAREM LUB PORĄŻENIEM NIE NARAŻAJ TEGO URZĄDZENIA NA DZIAŁANIE DESZCZU LUB WILGOCI.**
- **W CELU OCHRONY TEGO URZĄDZENIA PRZED STATYCZNYMI ŁADUNKAMI ELEKTRYCZNYMI NIE DOTYKAJ JAKICHKOLWIEK ZŁĄCZ URZĄDZENIA.**

Instrukcje bezpieczeństwa

Używając sprzętu telefonicznego, należy zawsze przestrzegać podstawowych przepisów bezpieczeństwa pozwalających ograniczyć zagrożenie pożarem, porażeniem prądem lub szkodami osobistymi, stosując się m.in. do następujących zaleceń:

1. Nie używaj tego produktu w pobliżu wody – na przykład obok wanny, miski do mycia, zlewu kuchennego czy pralki, w wilgotnej piwnicy czy w sąsiedztwie basenu pływackiego.
2. Unikaj korzystania z telefonu (innego niż bezprzewodowy) w trakcie burzy. Możliwe jest występowanie niewielkiego ryzyka związanego z porażeniem piorunem.
3. Nie używaj telefonu do zgłaszania wycieków gazu, gdy znajdujesz się w pobliżu wycieku.
4. Korzystaj wyłącznie z przewodu zasilającego i baterii zalecanych w niniejszej instrukcji. Nie wrzucaj baterii do ognia – mogą one eksplodować. Sprawdź lokalne przepisy w związku z możliwymi instrukcjami dotyczącymi utylizacji.

PAMIĘTAJ O POWYŻSZYCH ZALECENIACH



Konstrukcja modeli KX-TDA100E/KX-TDA200E, KX-TDA100NE/KX-TDA200NE, KX-TDA100GR/KX-TDA200GR oraz KX-TDA100CE/KX-TDA200CE umożliwia współpracę z:

- Analogową publiczną komutowaną linią telefoniczną (PSTN) w państwie europejskim
- Paneuropejską siecią cyfrową z integracją usług (ISDN) wykorzystującą dostęp ISDN stopnia podstawowego
- Paneuropejską siecią cyfrową z integracją usług (ISDN) wykorzystującą dostęp ISDN stopnia rozszerzonego
- Cyfrowe strukturalne linie dzierżawione ONP o przepustowości 2048 kbit/s.

Konstrukcja modeli KX-TDA30E, KX-TDA30NE, KX-TDA30GR oraz KX-TDA30CE umożliwia współpracę z:

- Analogową publiczną komutowaną linią telefoniczną (PSTN) w państwie europejskim
- Paneuropejską siecią cyfrową z integracją usług (ISDN) wykorzystującą dostęp ISDN stopnia podstawowego

Firma Panasonic Communications Co., Ltd./Kyushu Matsushita Electric (U.K.) Ltd. oświadcza, iż opisywany sprzęt spełnia zasadnicze wymagania i inne istotne postanowienia dyrektywy 1995/5/EC. Jeżeli chcą Państwo otrzymać egzemplarz oryginalnej Deklaracji Zgodności naszych produktów dotyczącej R&TTE, prosimy o wejście na naszą stronę internetową:

<http://doc.panasonic-tc.de>

Uwaga

- Jeżeli wystąpią jakiegokolwiek problemy, odłącz urządzenie od linii telefonicznej. Podłącz telefon bezpośrednio do linii telefonicznej. Jeżeli telefon będzie działać poprawnie, nie podłączaj urządzenia ponownie do linii dopóki problem nie zostanie rozwiązany przez autoryzowanego dystrybutora firmy Panasonic. Jeżeli telefon nie będzie działać poprawnie, prawdopodobne będzie, że przyczyna problemu leży po stronie systemu telefonu, a nie po stronie centrali.
- Instaluj centralę z dala od urządzeń grzewczych i elektrycznych generujących szumy, takich jak lampy fluorescencyjne, silniki czy telewizory. Tego rodzaju źródła szumów mogą zakłócać pracę urządzenia.
- Opisywane urządzenie nie powinno być narażane na kontakt z kurzem, wilgocią, wysoką temperaturą (powyżej 40°C) oraz wibracjami, jak również nie powinno na nie bezpośrednio padać światło słoneczne.
- Nigdy nie próbuj wkładać kabli, wtyków itp. do odpowietrzników lub otworów tego urządzenia.
- Do czyszczenia obudowy nie stosuj benzenu, rozcieńczalnika lub podobnego środka bądź wszelkich proszków ściernych. Wycieraj ją miękką szmatką.
- Nie korzystaj z mikrotelefonów innych niż mikrotelefon Panasonic przeznaczony do stosowania wraz z centralą KX-TDA100/KX-TDA200/KX-TDA30.

Numer seryjny opisywanego produktu można znaleźć na etykiecie przymocowanej do bocznej ścianki urządzenia. Powinieneś zanotować numer modelu oraz numer seryjny opisywanego urządzenia w wolnym miejscu poniżej i zatrzymać tę instrukcję jako trwały zapis dokonanego zakupu – dzięki temu będziesz mógł zidentyfikować produkt w przypadku kradzieży.

NR MODELU: _____

NR SERYJNY: _____

Informacje, których możesz potrzebować

DATA ZAKUPU _____

NAZWA DYSTRYBUTORA _____

ADRES DYSTRYBUTORA _____

NR TELEFONU DYSTRYBUTORA _____

Spis treści

1	Eksplatacja	11
1.1	Zanim zaczniesz używać telefonów	12
1.1.1	Zanim zaczniesz używać telefonów	12
1.2	Wykonywanie połączeń	25
1.2.1	Wykonywanie połączeń – funkcje podstawowe	25
1.2.2	Łatwe wybieranie	30
1.2.3	Ponowne wybieranie	34
1.2.4	Gdy wybierana linia jest zajęta lub gdy nie ma odpowiedzi	35
1.2.5	Uzyskiwanie dostępu do usługi ISDN (dostęp do usługi ISDN)	42
1.2.6	Zmiana metody informowania o rozmowie (warianty przywoływania – dzwonek/głos)	43
1.2.7	Dzwonienie z ominięciem restrykcji	44
1.2.8	Uzyskiwanie dostępu do wewnętrznego abonenta bezpośrednio z zewnątrz (bezpośredni zewnętrzny dostęp do systemu [DISA])	45
1.2.9	Zmiana ustawień Twojego telefonu z innego numeru wewnętrznego lub za pośrednictwem DISA (zdalna zmiana ustawień)	49
1.3	Odbieranie połączeń	50
1.3.1	Odpowiadanie na połączenia	50
1.3.2	Odpowiadanie bez podnoszenia słuchawki (odpowiedź bez podniesienia słuchawki)	51
1.3.3	Odpowiadanie na połączenie sygnalizowane dzwonkiem w innym telefonie (przechwytywanie połączeń)	52
1.3.4	Odbieranie połączenia za pośrednictwem zewnętrznego głośnika (odpowiedź magistralowa z dowolnej stacji [TAFAS])	54
1.3.5	Używanie przycisków ANSWER/RELEASE	55
1.3.6	Identyfikacja abonentów złośliwych (identyfikacja połączeń złośliwych [MCID])	57
1.4	W trakcie rozmowy	58
1.4.1	Przekazywanie rozmowy (transfer rozmowy)	58
1.4.2	Zawieszanie połączenia	62
1.4.3	Rozmowa z dwoma abonentami na zmianę (dzielenie połączenia)	66
1.4.4	Odpowiadanie na rozmowę oczekującą	68
1.4.5	Połączenie wielostronne	73
1.4.6	Wyciszanie	81
1.4.7	Zezwalanie innym osobom na przysłuchiwanie się rozmowie (monitorowanie przy podniesionej słuchawce)	82
1.4.8	Używanie słuchawki nagłownej (działanie słuchawki nagłownej)	83
1.5	Zanim wstaniesz od biurka	85
1.5.1	Przekierowywanie połączeń	85
1.5.2	Prezentacja wiadomości na wyświetlaczu telefonu osoby dzwoniącej (komunikat o nieobecności)	91
1.5.3	Zapobieganie używaniu Twojego telefonu przez inne osoby (blokada numeru wewnętrznego)	93
1.6	Tworzenie przywołania/odpowiadanie na przywołanie	94
1.6.1	Przywołanie (Paging)	94
1.6.2	Odpowiadanie na przywołanie/zakaz odbioru przywołań	96
1.6.3	Przywoływanie podczas połączenia konferencyjnego (kilku osób naraz)	97
1.7	Dostosowywanie telefonu do Twoich potrzeb	100

1.7.1	Ustawianie alarmu (monity czasowe)	100
1.7.2	Odrzucanie połączeń przychodzących (tryb „Nie przeszkadzać” [ang. DND])	102
1.7.3	Odbieranie połączeń oczekujących [połączenie oczekujące/zapowiedź w trakcie rozmowy (ZTR) – (ang. OHCA)/Dyskretna ZTR]	104
1.7.4	Wyświetlanie Twojego numeru telefonu w telefonie abonenta wybranego oraz w telefonie dzwoniącego (prezentacja numeru abonenta wywołującego/ dołączonego [CLIP/COLP])	105
1.7.5	Zapobieganie wyświetlaniu Twojego numeru telefonu w telefonie dzwoniącego (blokada prezentacji numeru abonenta dołączonego [COLR])	106
1.7.6	Zapobieganie wyświetlaniu Twojego numeru telefonu w telefonie abonenta wywoływanego (blokada prezentacji numeru abonenta wywołującego [CLIR])	107
1.7.7	Zakaz dołączania innych abonentów do Twojej rozmowy (wykonawczy zakaz omijania zajętości)	108
1.7.8	Włączanie muzyki w tle (BGM)	109
1.7.9	Ochrona Twojej linii przed tonami powiadamiającymi (zabezpieczenie linii do przesyłu danych)	110
1.7.10	Sprawdzanie statusu usługi czasu	111
1.7.11	Włączanie dzwonienia w telefonie równoległym (telefon sprzężony)	112
1.7.12	Równoległe korzystanie z aparatu bezprzewodowego DECT (AP) oraz telefonu przewodowego (bezprzewodowy tryb równoległy XDP)	113
1.7.13	Kasowanie funkcji włączonych dla Twojego numeru wewnętrznego (kasowanie ustawień numeru wewnętrznego)	114
1.8	Korzystanie z Call Centre	115
1.8.1	Opuszczanie grupy dystrybucji połączeń przychodzących (zalogowanie/ wylogowanie, podsumowanie)	115
1.8.2	Monitorowanie i kontrolowanie statusu połączeń w grupie dystrybucji połączeń przychodzących (monitor grupy dystrybucji połączeń przychodzących)	118
1.8.3	Przekierowywanie połączenia oczekującego (ręczne sterowanie kolejką)	121
1.9	Korzystanie z wyposażenia dostarczonego przez użytkownika	122
1.9.1	Gdy podłączony jest domofon/urządzenie do otwierania drzwi	122
1.9.2	Gdy podłączona jest centrala PBX – centrala nadrzędna	124
1.9.3	Gdy podłączony jest system przetwarzania głosu	125
1.10	Nowa lokalizacja w biurze	131
1.10.1	Zachowywanie ustawień z poprzedniego numeru wewnętrznego	131
1.11	Używanie systemowego telefonu z wyświetlaczem	132
1.11.1	Korzystanie z rejestru połączeń	132
1.11.2	Korzystanie z książek telefonicznych	136
1.11.3	Uzyskiwanie dostępu do funkcji systemowych (dostęp do funkcji systemowych)	143
2	Działania kierownika	145
2.1	Funkcje sterujące	146
2.1.1	Kontrola numeru wewnętrznego	146
2.1.2	Tryb sterowania usługą czasu	147
2.1.3	Sterowanie poziomem ograniczeń (przeniesienie tonu wybierania)	149
2.1.4	Włączanie zewnętrznego źródła muzycznego w tle (BGM)	150
2.1.5	Rejestrowanie wiadomości wychodzących (OGM)	151

3	Dostosowywanie Twojego telefonu i systemu	153
3.1	Dostosowywanie Twojego telefonu (programowanie osobiste).....	154
3.1.1	Dostosowywanie Twojego telefonu (programowanie osobiste)	154
3.1.2	Ustawienia w trybie programowania	156
3.1.3	Dostosowywanie przycisków	167
3.2	Programowanie menedżerskie	172
3.2.1	Informacje dotyczące programowania	172
3.2.2	Programowanie menedżerskie.....	173
3.3	Dostosowywanie systemu (programowanie systemowe).....	175
3.3.1	Informacje dotyczące programowania	175
3.3.2	Programowanie systemowe	178
4	Dodatek.....	183
4.1	Problemy.....	184
4.1.1	Problemy	184
4.2	Tablica numerów funkcji	188
4.2.1	Tablica numerów funkcji.....	188
4.3	Co oznacza ten ton?	198
4.3.1	Co oznacza ten ton?	198
4.4	Historia wprowadzania udoskonaleń	202
4.4.1	KX–TDA100/KX–TDA200 wersja 1.1	202
4.4.2	KX–TDA30 wersja 1.1.....	203
4.5	Deklaracje zgodności	204

Rozdział 1

Eksploatacja

Z tego rozdziału dowiesz się krok po kroku, jak korzystać z każdej funkcji. Przeczytaj ten rozdział, aby poznać wiele użytecznych funkcji tej centrali PBX.

1.1 Zanim zaczniesz używać telefonów

1.1.1 Zanim zaczniesz używać telefonów

◆◆ Z jakiego rodzaju telefonów można korzystać?

Możesz korzystać z telefonu obsługującego pojedynczą linię (ATJ), takiego jak telefony tarczowe z wybieraniem pulsowym czy systemowy telefon Panasonic (TS), taki jak KX-T7636. Możesz również używać aparatu bezprzewodowego DECT Panasonic (AP) – np. KX-TD7590. Korzystaj z funkcji w zależności od tego, jakiego telefonu używasz. Jeżeli używasz

systemowego telefonu Panasonic ze specjalnym przyciskiem funkcyjnym, takim jak  czy z wyświetlaczem (TSzW) bądź z obydwoma elementami, możesz dokonywać operacji, korzystając z danego przycisku lub ułatwiających programowanie wyświetlanych komunikatów. Jeżeli korzystasz z telefonu z dużym wyświetlaczem (np. KX-T7636), możesz śledzić wyświetlane komunikaty, by korzystać z funkcji. Jeżeli Twój telefon nie posiada przycisków funkcyjnych ani/lub wyświetlacza, możesz jeszcze korzystać z centrali PBX, wprowadzając numery funkcji. Korzystaj ze wskazówek dotyczących Twojego typu telefonu. Jeżeli korzystasz z konsoli, możesz również korzystać z przycisków na konsoli działających jak przyciski na podłączonym telefonie systemowym.

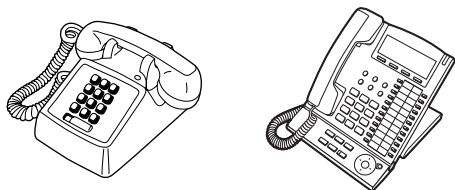

- Jeżeli korzystasz z systemowego telefonu Panasonic, który nie posiada przycisków funkcyjnych, możesz zmienić jeden z niewykorzystywanych przycisków programowalnych na przycisk funkcyjny. Zapoznaj się z podrozdziałem 3.1.3 – Dostosowywanie przycisków.

Rejestrowanie Twojego aparatu bezprzewodowego DECT (AP)

Przed rozpoczęciem korzystania z urządzeń musisz zarejestrować swój aparat bezprzewodowy DECT (AP) w centrali PBX i określić jego numer wewnętrzny. W związku z rejestracją AP poproś o poradę autoryzowany serwis Panasonic lub sprzedawcę systemu.

◆◆ Numery funkcji

Aby korzystać z niektórych funkcji, musisz wprowadzić określone numery funkcji (oraz w razie potrzeby dodatkowy parametr).

Istnieją dwa typy numerów funkcji – wymieniono je poniżej:

- Programowalny numer funkcji
- Stały numer funkcji

Stałe numery funkcji nie mogą być zmieniane. Ze względu na wygodę użytkownika możesz jednak zmieniać numery programowalne na inne. Jeżeli chcesz zmienić te numery, poproś o poradę autoryzowany serwis Panasonic lub sprzedawcę systemu. W niniejszej instrukcji w opisach eksploatacyjnych stosowane są numery predefiniowane (ustawienia fabryczne).

Do przedstawienia numerów programowalnych użyto takiego symbolu:  (klawisz do połowy szary). Jeżeli zmieniłeś numer funkcji, stosuj nowy, zaprogramowany numer. Zapisz nowy numer w Tabeli Numerów Funkcji (Dodatek).

Uwaga

Wartość fabryczna programowalnego numeru funkcji może się różnić w zależności od kraju. Aby uzyskać więcej informacji, skonsultuj się z dealerem.



Jeżeli używasz telefonu obsługującego pojedynczą linię, który nie posiada klawiszy „*” lub „#”, nie będziesz mógł uzyskać dostępu do funkcji, których numery zawierają znaki „*” lub „#”.

◆◆ Ton

W trakcie działania lub po jego zakończeniu będzie słyszeć różne tony – dla potwierdzenia. Zapoznaj się z podrozdziałem 4.3.1 – Co oznacza ten ton? (Dodatek).

◆◆ Wyświetlacz

W niniejszej instrukcji występować będą zwroty „wyświetlacz...”. Dotyczą one wyświetlacza systemowego telefonu Panasonic. Jeżeli Twój telefon nie jest systemowym telefonem Panasonic z wyświetlaczem, opisywane komunikaty nie będą wyświetlane.

Jeżeli korzystasz z systemowego telefonu Panasonic z wyświetlaczem, wyświetlacz pomoże Ci potwierdzać ustawienia. Niektóre telefony systemowe umożliwią Ci również łatwy dostęp do funkcji. W zależności od funkcji będą wyświetlane komunikaty. Naciskając odpowiadający im przycisk z boku lub u dołu wyświetlacza bądź naciskając przycisk nawigacyjny, będziesz mógł uzyskiwać dostęp do pożądaných funkcji.

Ponadto w zależności od rodzaju wyświetlacza telefonu systemowego będziesz mógł korzystać z funkcji lub wykonywać połączenia za pośrednictwem wyświetlanych komunikatów. Zapoznaj się z podrozdziałem 1.11 – Korzystanie z systemowego telefonu z wyświetlaczem.

Twój numer wewnętrzny

Jeżeli używasz systemowego telefonu Panasonic z wyświetlaczem, na wyświetlaczu możesz sprawdzić własny numer wewnętrzny. Gdy słuchawka będzie odłożona, naciśnij przycisk TRANSFER lub Soft (S1).

◆◆ Korzystanie z przycisku nawigacyjnego (pokrętła Jog Dial) przycisku regulacji głośności

Przycisk nawigacyjny może być wykorzystywany do regulacji kontrastu wyświetlacza oraz głośności – możesz też za jego pomocą wyszukiwać żądane pozycje na wyświetlaczu. Naciskaj klawisz nawigacyjny/klawisz regulacji głośności lub obracaj pokrętło Jog Dial w żądanym kierunku. Kontrast lub poziom głośności oraz pozycje będą się zmieniać zgodnie z poniższym schematem:

1.1 Zanim zaczniesz używać telefonów

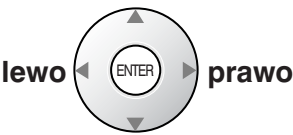
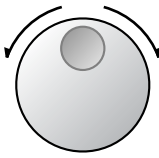
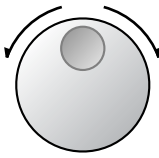
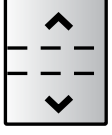
Klawisz nawigacyjny	Pokrętło Jog Dial	Klawisz regulacji głośności
<p>W górę (Głośność wzrasta)</p>  <p>lewo prawo</p> <p>W dół (Głośność zmniejsza się)</p>	<p>W lewo (przeciwnie do ruchu wskazówek zegara)</p>  <p>Głośność zmniejsza się</p> <p>W prawo (zgodnie z ruchem wskazówek zegara)</p>  <p>Głośność wzrasta</p>	<p>W górę (Głośność wzrasta)</p>  <p>W dół (Głośność zmniejsza się)</p>

◆◆ Przykłady





Przykłady wyświetlaczy i ilustracje przedstawione w języku angielskim pochodzą z telefonu podłączonego do modelu KX-TDA200.



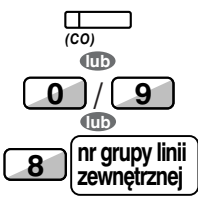

◆◆ Ograniczenia

Niektóre funkcje mogą na poziomie Twojego numeru wewnętrznego zostać ograniczone w ramach programowania systemu. Poproś o poradę menedżera systemu lub autoryzowany serwis.

◆◆ Opisy symboli graficznych

Poniższe symbole graficzne przedstawiają dostępność funkcji, uwagi oraz działania, które musisz podjąć, by korzystać z opisywanych funkcji.















	Ta funkcja nie może być realizowana za pomocą telefonu ATJ.		Podstaw linię miejską (na jeden z opisanych poniżej sposobów). <ul style="list-style-type: none"> Naciśnij przycisk CO. Wybierz numer automatycznego dostępu do linii – 0 lub 9. Wybierz numer dostępowy grupy linii miejskich oraz numer grupy linii miejskich.
	Patrz „Programowanie” – w razie potrzeby znajdziesz tam informacje o właściwym programowaniu.		
	Podnieś słuchawkę (na jeden z opisanych poniżej sposobów). <ul style="list-style-type: none"> Podnieś słuchawkę. Naciśnij przycisk SP-PHONE. Naciśnij przycisk MONITOR. (Aby rozpocząć rozmowę, podnieś słuchawkę), Naciśnij przycisk TALK. 		Naciśnij przycisk wywoływania na domofonie.



	<p>Odłóż słuchawkę (na jeden z opisanych poniżej sposobów).</p> <ul style="list-style-type: none"> • Odłóż słuchawkę. • Naciśnij przycisk SP-PHONE. • Naciśnij przycisk MONITOR. • Naciśnij przycisk CANCEL. 		<p>Delikatnie naciśnij widełki.</p>
	<p>Naciśnij odpowiedni przycisk funkcyjny na telefonie systemowym.</p>		<p>Rozmawiaj.</p>
<p>żądany nr</p>	<p>Wybierz żądany numer.<Przykład></p> <p>(kod rozliczeniowy)</p> <p>Wprowadź kod rozliczeniowy.</p>		<p>Usłyszysz ton zajętości, potwierdzenia, wybierania, dzwonienia lub oddzwaniania.</p> <ul style="list-style-type: none"> • Ton zajętości • Ton potwierdzenia • Ton wybierania • Ton dzwonienia • Ton oddzwaniania
<p>nr wewnętrzny</p>	<p>Wybierz numer wewnętrzny.</p>	<p>zewewnętrzny nr telefonu</p>	<p>Wybierz zewnętrzny numer telefonu.</p>
<p>nr telefonu</p>	<p>Wybierz numer telefonu.</p>		

◆◆ Gdy korzystasz z systemowego telefonu Panasonic





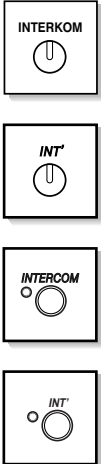

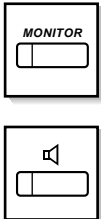
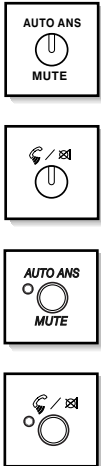
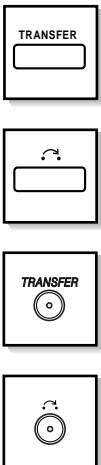
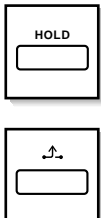







Jeżeli korzystasz z systemowego telefonu Panasonic oraz konsoli, możesz mieć do dyspozycji kilka przedstawionych poniżej użytecznych przycisków funkcyjnych. Użytkowników stacji AP prosimy o korzystanie z „Instrukcji eksploatacyjnych” dotyczących stacji AP. Wspomniane przyciski ułatwiają korzystanie z urządzenia. Ilustracje mogą różnić się od umieszczonych na przyciskach Twojego telefonu.









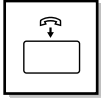

Przyciski stałe

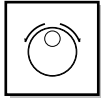
	<p>CO:</p> <p>Używa się go do inicjowania lub odbierania połączenia zewnętrznego (przydział przycisku jest wymagany). Wykorzystywany jest również jako przyciski funkcyjne (przydział przycisku jest wymagany). (W niektórych telefonach może być widoczny wyłącznie numer linii zewnętrznej [np. 1, 2]).</p>	   	<p>SP-PHONE:</p> <p>Używa się go do włączania trybu nie wymagającego trzymania słuchawki.</p>
   	<p>AUTO DIAL/STORE:</p> <p>Używa się go do przyspieszonego wybierania systemowego/osobistego lub do przechowywania zmian w programie.</p>	 	<p>PAUSE:</p> <p>Używa się go do wstawiania pauzy w trakcie wpisywania do pamięci numeru telefonicznego. Przycisk ten funkcjonuje również jako przycisk PROGRAM, gdy Twój telefon nie posiada przycisku PROGRAM.</p>
 	<p>REDIAL:</p> <p>Używa się go do ponownego wybierania ostatnio wybranego numeru.</p>	 	<p>MESSAGE:</p> <p>Używa się go do zostawiania komunikatu dotyczącego oczekującej wiadomości lub do oddzwaniania do abonenta, który zostawił komunikat dotyczący oczekującej wiadomości.</p>

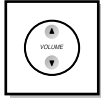
	<p>INTERCOM: Używa się go do inicjowania lub odbierania połączeń interkomowych.</p>		<p>Przyciski Soft: Używane do wybierania pozycji wyświetlanej w dolnej części wyświetlacza.</p>
	<p>MONITOR: Używa się go w związku z rozmawianiem bez trzymania słuchawki. W trybie nie wymagającym trzymania słuchawki możesz monitorować głos drugiego abonenta.</p>		<p>AUTO ANS (Auto Answer)/MUTE: Przycisków tych używa się do odbierania połączeń przychodzących w trybie nie wymagającym trzymania słuchawki lub do wyciszania mikrofonu w trakcie rozmowy.</p>
	<p>TRANSFER: Używa się go do przekazywania rozmowy innemu abonentowi.</p>		<p>HOLD: Używa się go do zawieszania połączenia.</p>

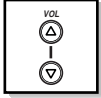
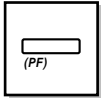
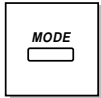
1.1 Zanim zaczniesz używać telefonów

 	<p>FLASH/RECALL:</p> <p>Używa się go do rozłączania bieżącego połączenia oraz inicjowania kolejnego bez odkładania słuchawki.</p> <p>W modelu KX-TDA30 przycisk ten służy również do anulowania stanu podniesienia słuchawki.</p>	 	<p>CONF (Conference):</p> <p>Używa się go do inicjowania konwersacji wielu abonentów.</p>
 	<p>VOICE CALL/MUTE:</p> <p>Używa się go do automatycznego monitorowania rozmowy interkomowej – nie można go jednak stosować w przypadku rozmów w trybie nie wymagającym trzymania słuchawki. Wycisza również mikrofon w mikrofonie w trakcie rozmowy.</p>	 	<p>Call Forwarding (FWD)/Do Not Disturb (DND):</p> <p>Używa się go do wykonywania Przekierowywania Połączeń (FWD) lub wywoływania funkcji Nie przeszkadzać (DND).</p>
    	<p>PROGRAM:</p> <p>Używa się go do uruchamiania trybu Programowania oraz do wyłączenia tego trybu.</p>	 	<p>ANSWER:</p> <p>Używa się go do odpowiadania na połączenia przychodzące.</p>

 	<p>RELEASE: Używa się go do rozłączania linii.</p>	     	<p>Przycisk nawigacyjny/pokrętło Jog Dial/przycisk regulacji głośności: Używa się ich do regulacji głośności oraz kontrastu wyświetlacza bądź do wybierania pożądaných pozycji w menu telefonu.</p>
	<p>Programmable Feature (PF): Umieszczony w górnej części zbioru przycisków CO lub na konsoli DSS. Przydziela pożądaný przycisk i jest wykorzystywany do uzyskiwania dostępu do zapamiętanej funkcji. Najczęściej wykorzystuje się go jako przycisk Błyskawicznego wybierania (w niektórych telefonach może występować wyłącznie przycisk F i liczba).</p>		<p>MODE: Używa się go do przełączania wyświetlanych wartości w celu uzyskania dostępu do różnorodnych funkcji.</p>
	<p>SELECT: Używa się go do wybierania wyświetlonej pozycji lub do dzwonienia na wyświetlony numer telefonu.</p>		<p>SHIFT: Używa się go do uzyskiwania dostępu do drugiego poziomu funkcji przycisku Soft.</p>
	<p>ENTER: Używa się go do potwierdzania wyboru pozycji.</p>		<p>CANCEL: Używa się go do anulowania wyboru pozycji.</p>

Dostosowywanie przycisków

Jeżeli termin został umieszczony w nawiasach, tak jak (Konto) w tym rozdziale, oznacza to, że jednemu z przycisków elastycznych zostało przydzielone znaczenie Konto.

Więcej o dostosowywaniu dowiesz się z podrozdziału 3.1.3 – Dostosowywanie przycisków.

1.1 Zanim zaczniesz używać telefonów

Przyciski	Funkcja
Loop-CO (L-CO)	Wykorzystywany do uzyskiwania dostępu do wolnej linii zewnętrznej w celu inicjowania połączeń zewnętrznych. Do tego przycisku docierają przychodzące połączenia zewnętrzne ze wszystkich linii zewnętrznych.
Group-CO (G-CO)	Wykorzystywany do uzyskiwania dostępu do wolnej linii zewnętrznej w obrębie określonej grupy linii zewnętrznych. Do tego przycisku docierają połączenia przychodzące z linii zewnętrznych należących do przydzielonej grupy linii zewnętrznych.
Single-CO (S-CO)	Wykorzystywany do uzyskiwania dostępu do określonej linii zewnętrznej w celu inicjowania lub przyjmowania połączeń zewnętrznych.
Bezpośredni Wybór Stacji (DSS)	Wykorzystywany do błyskawicznego uzyskiwania dostępu do jednego z numerów wewnętrznych. Możliwe jest również przeprogramowanie go na przycisk innej funkcji.
Wybieranie Błyskawiczne	Wykorzystywany do uzyskiwania błyskawicznego dostępu do określonego abonenta lub funkcji systemu.
Grupa Dystrybucji Połączeń Przychodzących (Grupa ICD)	Wykorzystywany do uzyskiwania dostępu do określonej grupy dystrybucji połączeń w celu inicjowania lub przyjmowania połączeń.
Wiadomość	Wykorzystywany do zostawiania komunikatu o oczekującej wiadomości lub do oddzwaniania do abonenta, który zostawił komunikat o oczekującej wiadomości.
Wiadomość dla innego numeru wewnętrznego	Umożliwia stosowanie przycisku Wiadomość w kontaktach z innym numerem wewnętrznym.
Przekierowanie Połączenia (FWD)/Nie przeszkadzać (DND) – Obydwa rodzaje połączeń	Wykorzystywany do przekierowywania wszystkich połączeń na określony numer docelowy lub do odrzucania ich.
FWD/DND – Połączenia zewnętrzne	Wykorzystywany do przekierowywania połączeń zewnętrznych na określony numer docelowy lub do odrzucania ich.
FWD/DND – Połączenia interkomowe	Wykorzystywany do przekierowywania połączeń interkomowych na określony numer docelowy lub do odrzucania ich.
Grupowe FWD – Obydwa rodzaje połączeń	Wykorzystywany do przekierowywania wszystkich połączeń, których odbiorcy należą do Twojej grupy, na określony numer docelowy.
Grupowe FWD – Połączenia zewnętrzne	Wykorzystywany do przekierowywania połączeń zewnętrznych, których odbiorcy należą do Twojej grupy, na określony numer docelowy.
Grupowe FWD – Połączenia interkomowe	Wykorzystywany do przekierowywania połączeń interkomowych, których odbiorcy należą do Twojej grupy, na określony numer docelowy.
Konto	Wykorzystywany do wprowadzania kodu rozliczeniowego.
Konferencja	Wykorzystywany do inicjowania rozmowy wielu abonentów.
Zakończenie	Wykorzystywany do rozłączania bieżącego połączenia i wykonywania kolejnego bez odkładania słuchawki.
Dostęp do funkcji zewnętrznych (EFA)	Wykorzystywany do uzyskiwania dostępu do specjalnych funkcji realizowanych przez nadrzędną centralę PBX lub przez operatora telefonicznego.

Przyciski	Funkcja
Informacja o opłatach	Wykorzystywany do sprawdzania sumy opłat przypisanej Twojemu numerowi wewnętrznemu.
Parkowanie połączenia	Wykorzystywany do parkowania lub odparkowywania połączenia we wstępnie ustalonej strefie parkowania.
Parkowanie połączenia (strefa parkowania automatycznego)	Wykorzystywany do automatycznego parkowania połączenia w wolnej strefie parkowania.
Rejestr połączeń	Wykorzystywany do prezentowania informacji o połączeniach przychodzących.
Rejestr połączeń dla grupy ICD	Umożliwia korzystanie z przycisku Rejestr połączeń w przypadku grupy dystrybucji połączeń przychodzących.
Zalogowanie/wylogowanie	Wykorzystywany do przełączania między trybem logowania i wylogowania.
Zalogowanie do/wylogowanie z określonej grupy	Umożliwia korzystanie z przycisku Zalogowanie/wylogowanie w przypadku innej grupy dystrybucji połączeń przychodzących.
Zalogowanie do/wylogowanie z wszystkich grup	Umożliwia korzystanie z przycisku Zalogowanie/wylogowanie w przypadku wszystkich grup.
Przyspieszenie	Wykorzystywany do przenoszenia najdłuższej oczekującej rozmowy z kolejki danej grupy dystrybucji połączeń przychodzących do kierunku przepełnienia.
Podsumowanie	Wykorzystywany do włączania statusu rozmowy podsumowywanej, trybu Gotowości lub Braku Gotowości.
Alarm systemowy	Wykorzystywany w związku z potwierdzaniem błędu centrali PBX. Bardziej szczegółowe informacje otrzymasz od Twojego dystrybutora.
Usługa czasu (Dzień/Noc/Lunch/Przerwa)	Wykorzystywany do przełączania trybu usługi czasu.
Odpowiedź	Wykorzystywany do odpowiadania na połączenie przychodzące.
Zwolnienie	Wykorzystywany do rozłączania linii w trakcie rozmowy lub po jej zakończeniu w celu dokonania Przeniesienia Rozmowy.
Ograniczenie opłat/ Blokowanie rozmów	Wykorzystywany do tymczasowego modyfikowania limitu opłat/poziomu blokowania rozmów użytkowników innych numerów wewnętrznych.
Usługa ISDN	Wykorzystywany do uzyskiwania dostępu do usługi ISDN.
Blokada prezentacji numeru abonenta wywołującego (CLIR)	Wykorzystywany do przełączania między usługami CLIP oraz CLIR.
Blokada prezentacji numeru abonenta dołączonego (COLR)	Wykorzystywany do przełączania między usługami COLP oraz COLR.
Zawieszenie ISDN	Wykorzystywany do przenoszenia rozmowy za pośrednictwem operatora telekomunikacyjnego.
Słuchawka nagłowna	Wykorzystywany do rozmawiania za pośrednictwem słuchawki nagłownej.

1.1 Zanim zaczniesz używać telefonów

Przyciski	Funkcja
Tryb przełączania usługi czasu (automatyczne/ręczne)	Wykorzystywany do przełączania trybu usługi czasu – automatycznego lub ręcznego.
Rejestracja dwukierunkowa	Wykorzystywany do rejestrowania rozmowy w Twojej skrzynce pocztowej.
Transfer dwukierunkowy	Wykorzystywany do rejestrowania rozmowy w skrzynce pocztowej określonego numeru wewnętrznego.
Błyskawiczny transfer dwukierunkowy	Wykorzystywany do błyskawicznego rejestrowania rozmowy w skrzynce pocztowej określonego numeru wewnętrznego.
Monitorowanie rozmowy bieżącej (LCS)	Wykorzystywany do monitorowania Twojej głosowej skrzynki pocztowej w trakcie pozostawiania komunikatu przez dzwoniącego abonenta, jak również do przechwytywania rozmowy w razie potrzeby.
Transfer poczty głosowej	Wykorzystywany do przenoszenia połączenia do skrzynki pocztowej określonego numeru wewnętrznego.

◆◆ Jak wykonywać polecenia

Poniżej przedstawiono przykład działania systemu.

◆◆ Dzwonienie na inny numer wewnętrzny

Na inny numer wewnętrzny (połączenie interkomowe)

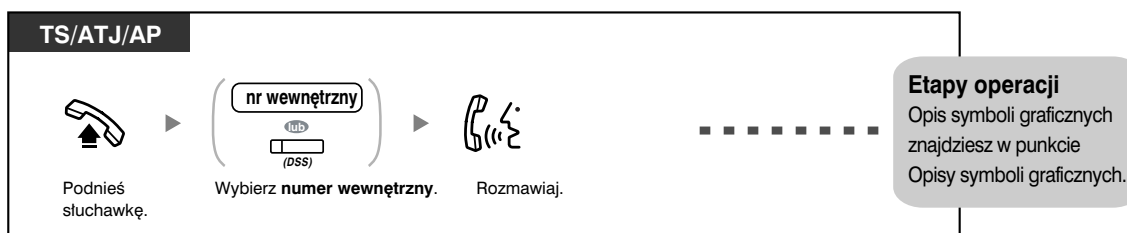

- Lampka przycisku DSS wskazuje bieżący status w następujący sposób:

Wyłączona: numer wewnętrzny jest wolny.

Świeci się na czerwono: Twój lub inny numer wewnętrzny korzysta z linii.

Warunki



- * Informacje dotyczące dzwonienia z wykorzystaniem katalogu znajdziesz w punkcie 1.11.2 - Korzystanie z katalogów.

- Aby przyspieszyć działanie**

Jeżeli jesteś operatorem lub często wybierasz niektóre numery wewnętrzne, przyciski DSS okażą się użyteczne.

Wskazówki



Dostosuj swój telefon

- 3.1.3 Dostosowywanie przycisków
Utwórz lub wyedytuj przycisk Bezpośredniego Wyboru Stacji (DSS).

Informacje dotyczące programowania: Tu znajdują się adnotacje dotyczące powiązanych tematycznie lub wymaganych działań związanych z programowaniem.

1.2 Wykonywanie połączeń

1.2.1 Wykonywanie połączeń – funkcje podstawowe

- Dzwonienie na inny numer wewnętrzny
- Dzwonienie do abonenta zewnętrznego
- Inicjowanie połączenia z siecią prywatną (dostęp do linii TIE)
- Korzystanie z kodu rozliczeniowego (wprowadzanie kodu rozliczeniowego)

◆◆ Dzwonienie na inny numer wewnętrzny

Do innego numeru wewnętrznego (połączenie interkomowe)



- Lampka przycisku DSS wskazuje bieżący status w następujący sposób:
Wyłączona: numer wewnętrzny jest wolny.
Świeci się na czerwono: Twój lub inny numer wewnętrzny korzysta z linii.



- Informacje dotyczące dzwonienia z wykorzystaniem katalogu znajdziesz w punkcie 1.11.2 – Korzystanie z wewnętrznej książki telefonicznej.
- **Aby przyspieszyć działanie**
 Jeżeli jesteś operatorem lub często wybierasz niektóre numery wewnętrzne, przyciski DSS okażą się użyteczne.



Dostosuj swój telefon

- 3.1.3 Dostosowywanie przycisków
 Utwórz lub zmień przycisk Bezpośredniego Wyboru Stacji (DSS).

Do operatora (połączenie z operatorem)

Możesz wywołać numer wewnętrzny lub grupę, której przydzielona została rola operatora.

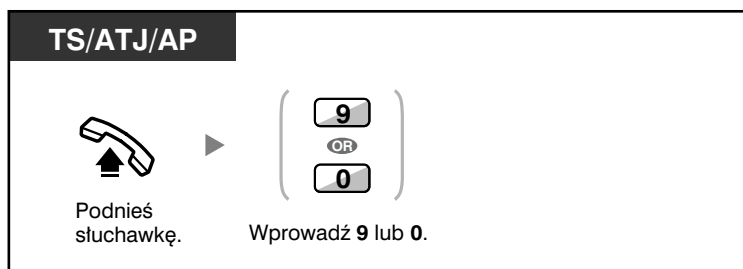

- Numer dostępowy operatora (predefiniowany) będzie się różnił w zależności od państwa/terytorium.
W celu uzyskania bardziej szczegółowych informacji, skontaktuj się ze swoim dystrybutorem.

◆◆ Dzwonienie do abonenta zewnętrznego

Przed wybraniem zewnętrznego numeru telefonu musisz wywołać linię miejską, ponieważ rozmowy zewnętrzne inicjowane są za pośrednictwem Twojej centrali PBX.

Wybierz jedną z wymienionych poniżej metod:

Automatyczne wybranie wolnej linii zewnętrznej (automatyczny dostęp do linii)

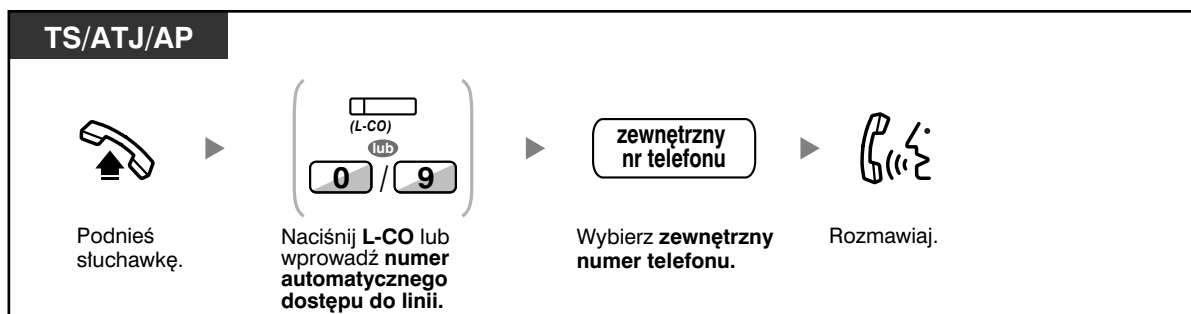

- Numer automatycznego dostępu do linii (predefiniowany) różni się w zależności od państwa/terytorium.
W celu uzyskania bardziej szczegółowych informacji, skontaktuj się ze swoim dystrybutorem.

Automatyczny wybór wolnej linii zewnętrznej w określonej grupie linii zewnętrznych (dostęp do grup linii zewnętrznych)

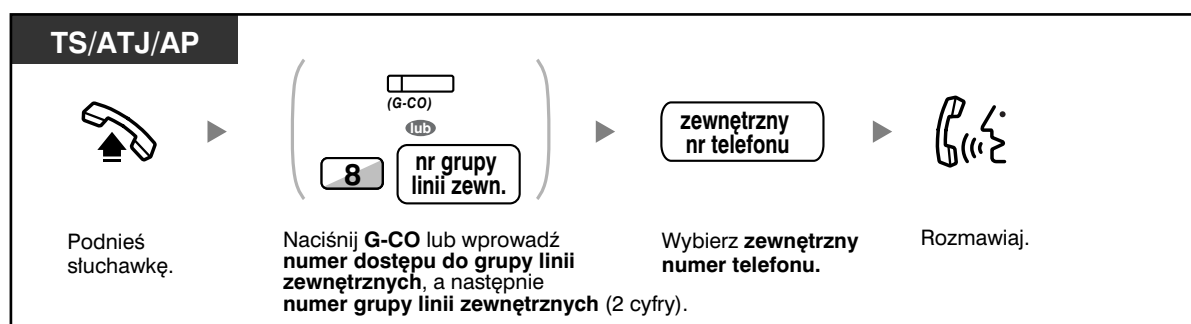

Wybór określonej linii zewnętrznej

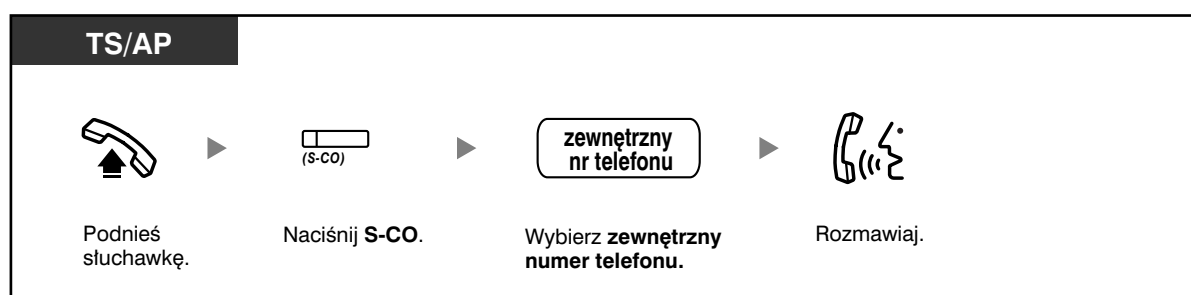

- Każda z lampek przycisków S-CO lub przycisków G-CO wskazuje na bieżący status w następujący sposób:
Wyłączona: Linia jest wolna.
Świeci się na czerwono: Linia jest używana.
- Możesz napotkać ograniczenie polegające na tym, że nie będziesz mógł dzwonić do określonego abonenta zewnętrznego. Co zrobić, aby wykonać połączenie, dowiesz się z podrozdziału 1.2.7 – Dzwonienie bez ograniczeń.



- **Aby potwierdzić numer przed jego wybraniem**, możesz wprowadzić numer telefonu i potwierdzić go na wyświetlaczu, a następnie podnieś słuchawkę (czynności poprzedzające wybranie numeru).
- **Informacja o opłatach za połączenia**
 Możesz uzyskać potwierdzenie wszystkich swoich opłat, naciskając przycisk Opłaty za połączenia.
- **Aby wykonać połączenie do kolejnego abonenta bez odkładania słuchawki**, naciśnij przycisk FLASH/RECALL. Spowoduje on odnowienie dostępu do linii zewnętrznej i zapewni ton wybierania zewnętrznego. Naciśnięcie przycisku Zakończ spowoduje wystąpienie sygnału wybierania interkomowego. Możesz wybrać nowy numer telefonu bez odkładania/podnoszenia słuchawki.



Dostosuj swój telefon

- 3.1.2 Ustawienia w trybie programowania – **Preferowany Przydział Linii – Wychodzące**
Wybierz linię wywoływaną w momencie podnoszenia słuchawki.
- 3.1.3 Dostosowywanie przycisków
Utwórz lub zmień przycisk Loop-CO (L-CO), Group-CO (G-CO), Single-CO (S-CO), przycisk Zakończ bądź przycisk Informacje o opłatach.

◆◆ Dzwonienie do sieci prywatnej (dostęp do linii TIE)

Gdy Twoja centrala PBX jest podłączona do sieci prywatnej, możesz uzyskać do niej dostęp.

Wykonywanie połączenia

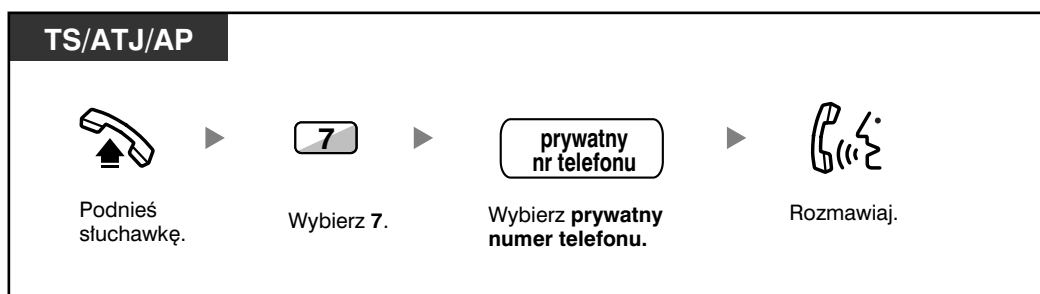

◆◆ Korzystanie z kodu rozliczeniowego (wprowadzanie kodu rozliczeniowego)

Użytkownikom numerów wewnętrznych możesz przypisać określone kody rozliczeniowe i kontrolować sposób, w jaki korzystają oni z telefonu. Możesz określić kod rozliczeniowy dla każdego z klientów i sprawdzać czas trwania rozmowy.

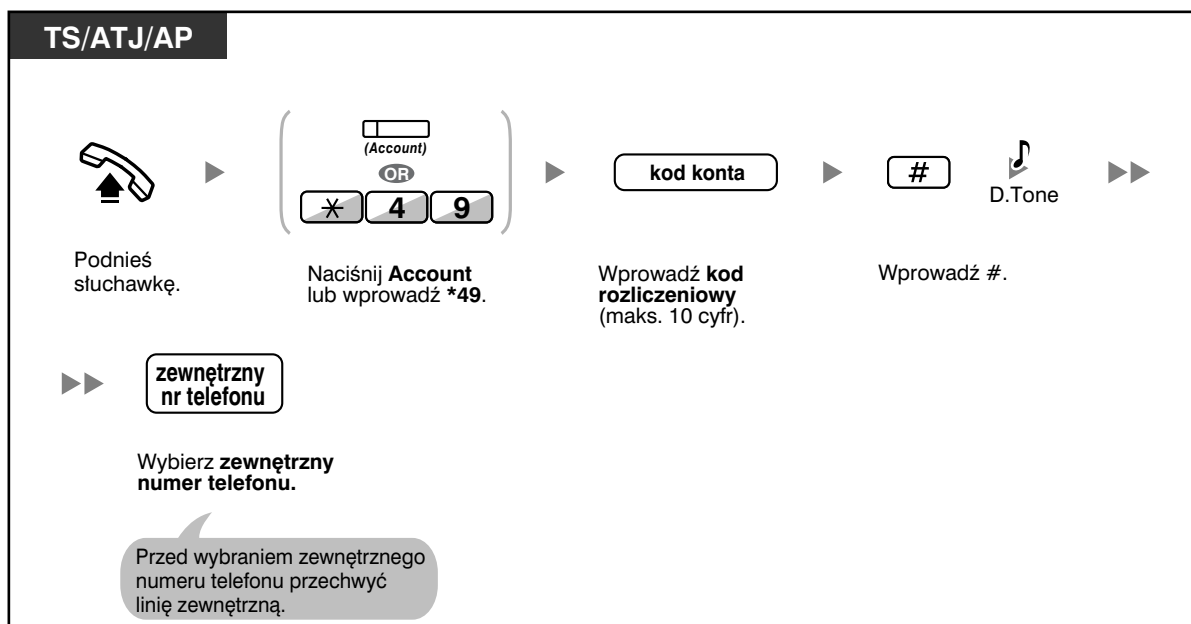



- **Użytkownik numeru wewnętrznego obsługiwanego przez systemowy telefon Panasonic** może wprowadzać kod rozliczeniowy w trakcie rozmowy, jak również gdy usłyszy ponowne wezwanie po odłożeniu słuchawki przez drugiego abonenta.
- Kody kont mogą zawierać cyfry od 0 do 9.
- **Jeżeli wprowadzisz niewłaściwy kod**, naciśnij ✕ i ponownie wprowadź kod rozliczeniowy.



- Bez kodu rozliczeniowego możesz nie być w stanie wykonać połączenia zewnętrznego. Każdemu z użytkowników przydzielany jest tryb wprowadzania. Zapytaj swojego kierownika, jaki tryb posiadasz.
- **Dla wygody** możesz przechowywać kod w pamięci wraz z numerem telefonu (np. w ramach wybierania błyskawicznego).



Dostosuj swój telefon

- 3.1.3 Dostosowywanie przycisków
Utwórz lub zmień przycisk Konto.

1.2.2 Łatwe wybieranie

Jest to wygodna funkcja ułatwiająca wybieranie często używanych numerów:

- Za pomocą przycisku wybierania błyskawicznego (wybieranie błyskawiczne)
- Za pośrednictwem numerów przechowywanych w ramach Twojego numeru wewnętrznego (osobiste wybieranie błyskawiczne)
- Za pośrednictwem numerów przechowywanych w centrali PBX (systemowe wybieranie błyskawiczne)
- Poprzez wybranie numeru predefiniowanego po podniesieniu słuchawki (gorąca linia)
- Za pośrednictwem wstępnie zaprogramowanych numerów (szybkie wybieranie)

◆◆ Za pomocą przycisku wybierania błyskawicznego (wybieranie błyskawiczne)

Możesz zachować numer telefonu w przycisku elastycznym – będzie on wybierany błyskawicznie po jednokrotnym naciśnięciu.

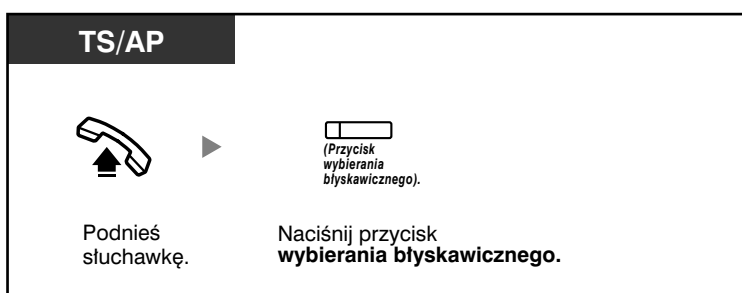

Dostosuj swój telefon

- 3.1.3 Dostosowywanie przycisków
Utwórz lub zmień przycisk wybierania błyskawicznego i zachowaj żądany numer telefonu lub numer funkcji.

◆◆ Za pośrednictwem numerów przechowywanych w ramach Twojego numeru wewnętrznego (osobiste wybieranie błyskawiczne)

W ramach Twojego numeru wewnętrznego możesz przechowywać numery, których będziesz w przyszłości używać (ustawienie fabryczne: 10 numerów, 00–09). Funkcja ta znana jest również jako błyskawiczne wybieranie ze stacji.

Przechowywanie numeru telefonu

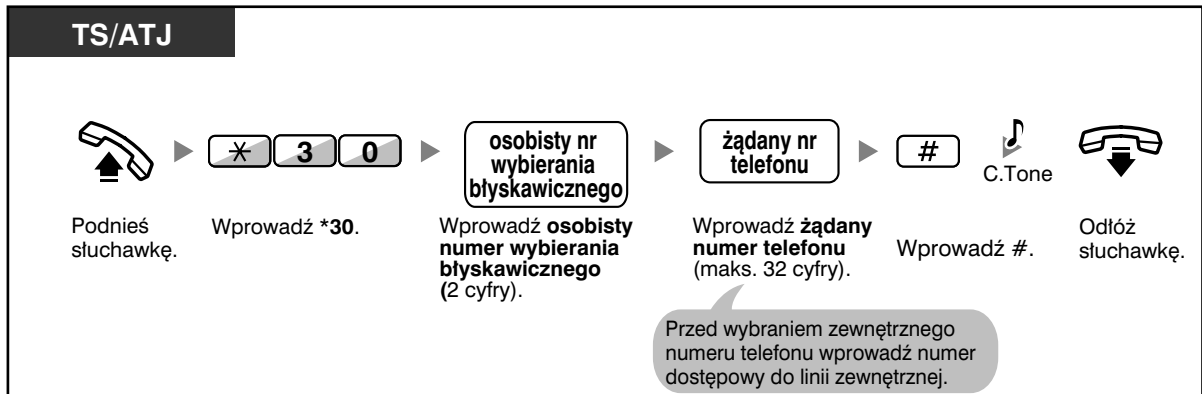

Wybieranie

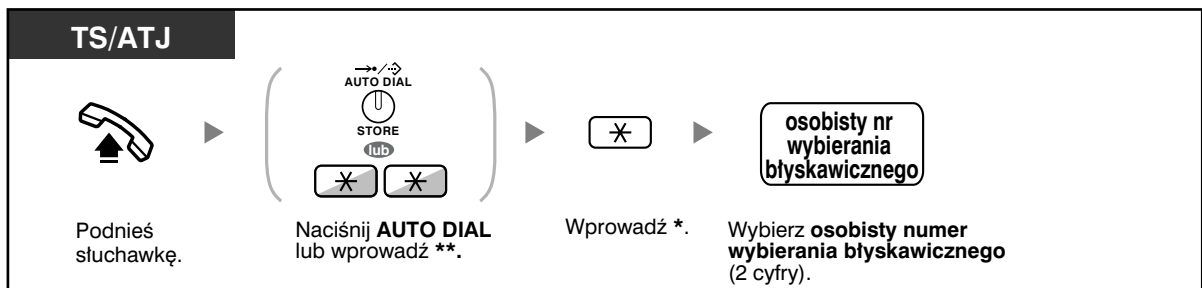

- Informacje dotyczące dzwonienia z użyciem katalogu znajdziesz w podpunkcie 1.11.2 – Korzystanie z wewnętrznej książki telefonicznej.

◆◆ Za pośrednictwem numerów przechowywanych w centrali PBX (systemowe wybieranie błyskawiczne)

Możesz wykonywać połączenia, używając numerów przechowywanych w centrali PBX.

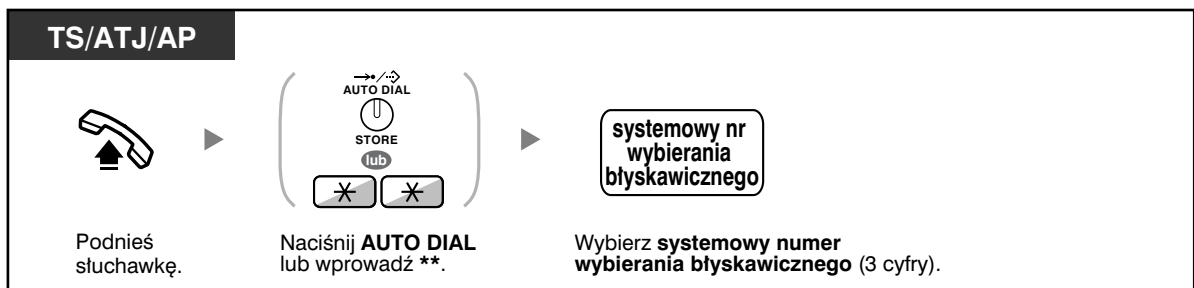

- Informacje dotyczące dzwonienia z użyciem wewnętrznej książki telefonicznej znajdziesz w podpunkcie 1.11.2 – Korzystanie z wewnętrznej książki telefonicznej.

◆◆ Poprzez wybranie numeru predefiniowanego po podniesieniu słuchawki (gorąca linia)

Jeżeli wcześniej zaprogramowałeś swój telefon, możesz zainicjować połączenie zewnętrzne po prostu podnosząc słuchawkę. Funkcja ta znana jest jako wybieranie przez podniesienie słuchawki.

Przechowywanie numeru telefonu

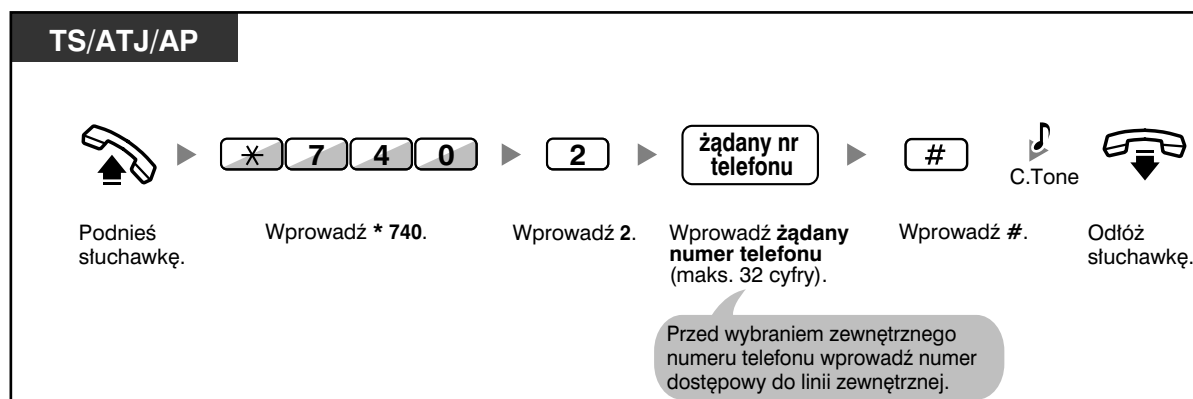

Ustawianie/anulowanie

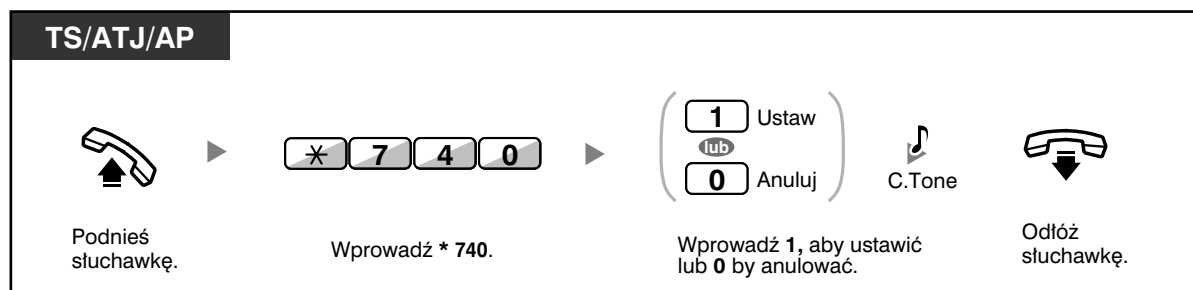

Wybieranie

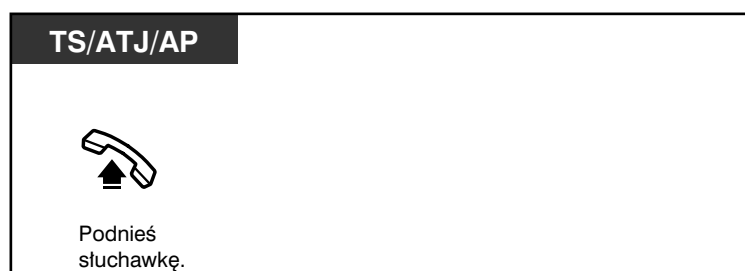

- **Aby zadzwonić do innego abonenta**, wybierz numer telefonu żądanego abonenta zanim zostanie wybrany numer wstępnie zaprogramowany.
- Powinieneś określić linię interkomową jako przechwytywaną w momencie podnoszenia słuchawki (Preferowany Przydział Linii – Wychodzące).
- Jeśli anulowanie gorącej linii jest utrudnione ze względu na natychmiastową aktywację po podniesieniu słuchawki, skontaktuj się z konserwatorem centrali.



Dostosuj swój telefon

- 3.1.2 Ustawienia w trybie programowania – **Preferowany Przydział Linii – Wychodzące**
Wybierz linię przechwytywaną w momencie podniesienia słuchawki.

◆◆ Za pośrednictwem wstępnie zaprogramowanych numerów (szybkie wybieranie)

Możesz zainicjować połączenie, po prostu wybierając wstępnie zaprogramowany numer przeznaczony do szybkiego wybierania. W celu uzyskania bardziej szczegółowych informacji skontaktuj się ze swoim dystrybutorem.

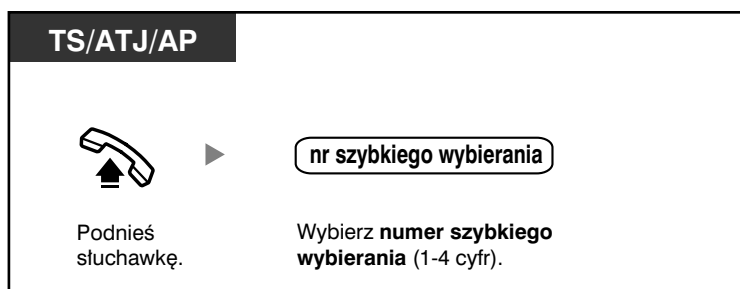

- Jest to funkcja szczególnie przydatna w hotelach.
Np. aby skontaktować się z obsługą wybierz cyfrę 3, a nie pełny numer wewnętrzny.

1.2.3 Ponowne wybieranie

Jest to funkcja, która przydaje się, gdy powtórnie dzwonisz do tego samego abonenta.

— Wybieranie ostatniego numeru, na który dzwoniłeś (powtarzanie ostatniego numeru)

◆◆ Wybieranie ostatniego numeru, na który dzwoniłeś (powtarzanie ostatniego numeru)

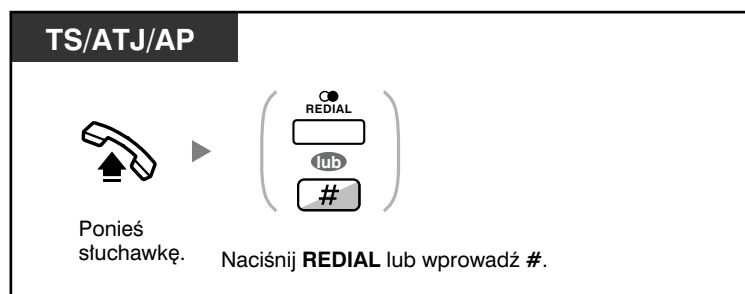

- Przechowywane i ponownie wybierane mogą być numery o długości do 32 cyfr.
- Jeżeli po naciśnięciu przycisku REDIAL ponownie usłyszysz ton zajętości, naciśnij REDIAL aby powtórzyć.



- **Aby włączyć automatyczne powtarzanie wybierania numerów**, naciśnij przycisk SP-PHONE, a następnie przycisk REDIAL, bądź naciśnij przycisk REDIAL bezpośrednio. Spowoduje on nieustanne wybieranie zajętego numeru do momentu odebrania połączenia przez abonenta lub do momentu, gdy upłynie określony limit czasu (automatyczne powtarzanie wybierania). W trakcie wybierania możesz wykonywać inne zadania. Aby anulować naciśnij przycisk FLASH.

Niektóre linie zewnętrzne mogą nie obsługiwać tej funkcji.
Funkcja jest niedostępna dla aparatu KX-T7665 oraz AP.

1.2.4 Gdy wybierana linia jest zajęta lub gdy nie ma odpowiedzi

- Rezerwacja zajętej linii (automatyczne oddzwanianie, gdy zajęta)
- Ustawianie oddzwaniania na linii ISDN (automatyczne oddzwanianie, gdy abonent zajęty [CCBS])
- Przesyłanie sygnału rozmowy oczekującej (rozmowa oczekująca)
- Zostawianie komunikatu o oczekującej wiadomości/oddzwanianie do abonenta, który zostawił komunikat (wiadomość oczekująca)
- Dołączanie do istniejącego połączenia (wykonawcze omijanie zajętości)
- Monitorowanie innego numeru wewnętrznego (monitor rozmów)
- Do numeru wewnętrznego odrzucającego połączenie (ominięcie blokady DND)

◆◆ Rezerwacja zajętej linii (automatyczne oddzwanianie, gdy zajęta)

Możesz ustawić telefon tak, by odbierał sygnały oddzwaniania:

- gdy wybrany numer wewnętrzny staje się wolny.
- gdy żądana przez Ciebie linia zewnętrzna używana przez inny numer wewnętrzny staje się wolna.

Nie możesz ustawić funkcji automatycznego oddzwaniania w przypadku zajętości linii tak, by generowała sygnały oddzwaniania w przypadku zajętego numeru abonenta spoza centrali PBX.

Gdy odpowiadasz na sygnał oddzwaniania:

- W przypadku połączenia zewnętrznego: linia zostaje przechwycona.
- W przypadku połączenia interkomowego: wybrany numer wewnętrzny automatycznie zaczyna dzwonić.

Ustawianie (zarówno numer wewnętrzny, jak i linia zewnętrzna)

TS/ATJ/AP

Gdy słyszysz ton zajętości



Wprowadź 6.



Ton potwierdzenia



Odlóż słuchawkę.

Odpowiadanie na sygnał oddzwaniania z wolnego numeru wewnętrznego

TS/ATJ/AP

Gdy słyszysz sygnał oddzwaniania



Podnieś słuchawkę.



Ton oddzwaniania



Rozmawiaj.

Odpowiadanie na sygnał oddzwania z wolnej linii zewnętrznej

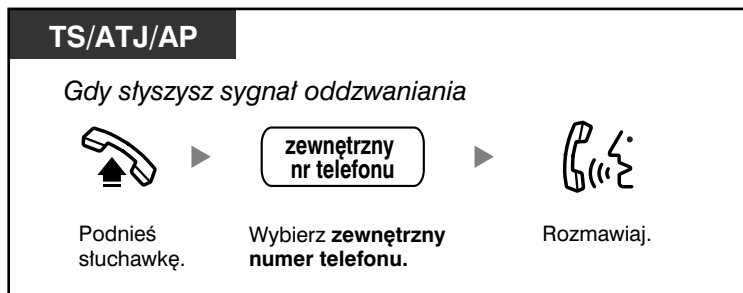

- Jeżeli nie odpowiesz na sygnał oddzwania w ciągu 10 sekund, działanie tej funkcji zostanie anulowane.

Anulowanie sygnału oddzwania (anulowanie oddzwania, gdy zajęta)

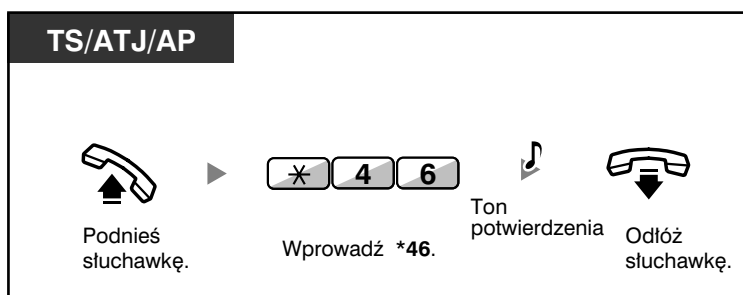

◆◆ Ustawianie oddzwania na linii ISDN (automatyczne oddzwanie, gdy abonent zajęty [CCBS])

Możesz ustawić telefon tak, by odbierał sygnał oddzwania, gdy zajęty numer wybranego abonenta na linii ISDN stanie się wolny.

Gdy odpowiadasz na sygnał oddzwania, automatycznie wybierany jest numer abonenta, do którego dzwoniłeś.

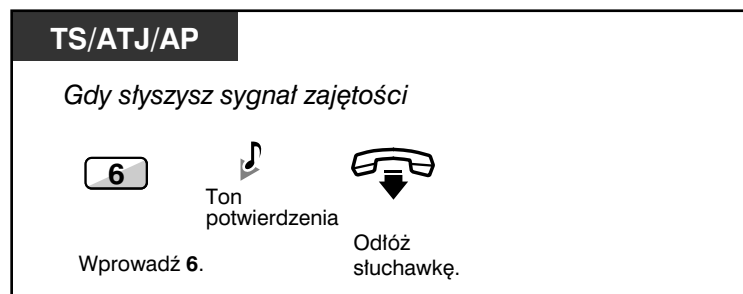

Odpowiadanie, gdy słyszysz sygnał oddzwania



Anulowanie (anulowanie CCBS)

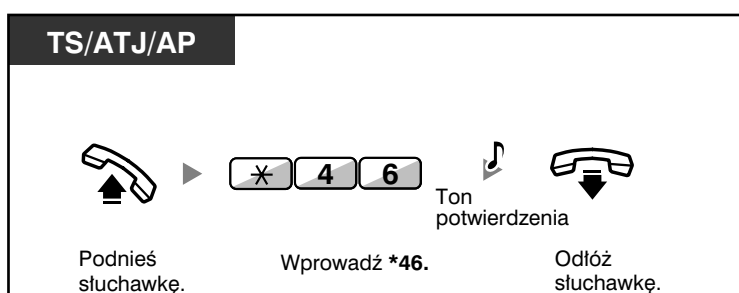

- Jeżeli nie odpowiesz przed upływem określonego czasu, działanie funkcji zostanie anulowane.
- Dostępność tej funkcji zależy od rodzaju usługi ISDN oferowanej przez Twojego operatora telekomunikacyjnego.

◆◆ Przesyłanie sygnału rozmowy oczekującej (rozmowa oczekująca)

Możesz poinformować o oczekującej rozmowie abonenta, do którego dzwonisz.

Funkcja znana jest również jako sygnalizacja zajętości stacji (BSS).

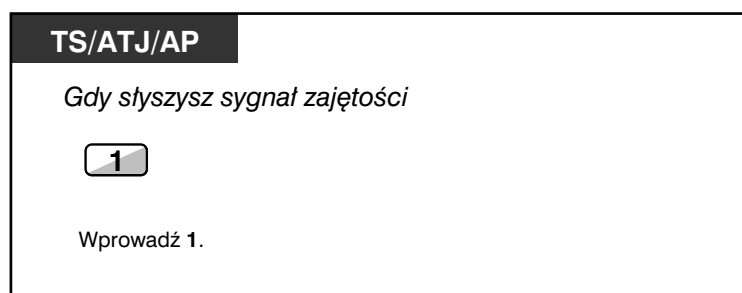

- **W zależności od rodzaju telefonu, jakiego używa drugi z abonentów** mogą zostać użyte funkcje Powiadomianie o rozmowie przy podniesionej słuchawce (OHCA) lub Dyskretne OHCA. Możesz mówić do drugiego z abonentów przez głośnik i mikrofon (OHCA) lub tylko wysłać powiadomienie o rozmowie za pośrednictwem mikrofonu (Dyskretne OHCA), jeżeli drugi z abonentów rozmawia właśnie korzystając z mikrofonu. Zapoznaj się z podrozdziałem 1.7.3 – Odbieranie rozmowy oczekującej (Rozmowa oczekująca/Powiadomianie o rozmowie przy podniesionej słuchawce [OHCA]/Dyskretne OHCA).

◆◆ Zostawianie komunikatu o oczekującej wiadomości/oddzwanianie do abonenta, który zostawił komunikat (wiadomość oczekująca)

◆ Dla dzwoniącego

Gdy wybrany numer wewnętrzny jest zajęty lub nie odpowiada gdy dzwonisz, możesz zostawić zawiadomienie, tak by wybrany abonent mógł do Ciebie oddzwonić.

◆ Dla wybranego numeru wewnętrznego

Przycisk MESSAGE powiadomi Cię jako odbiorcę wiadomości, że została przyjęta rozmowa. Jeżeli otrzymasz zawiadomienie, będziesz mógł w prosty sposób oddzwonić później.

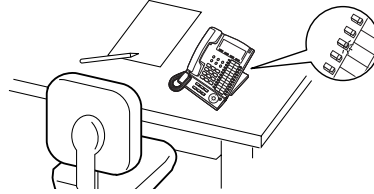

◆ Dla dzwoniącego

Zostawianie komunikatu o oczekującej wiadomości

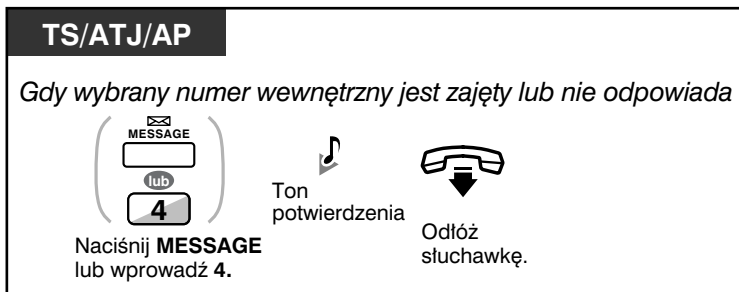

Zostawianie/anulowanie komunikatu o oczekującej wiadomości

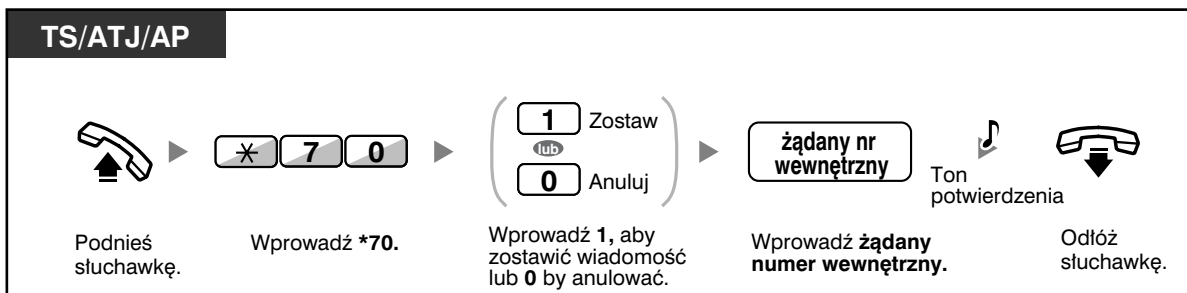

◆ Dla wywoływanego numeru wewnętrznego

Sprawdzanie zostawionej wiadomości i oddzwanianie



Oddzwanianie

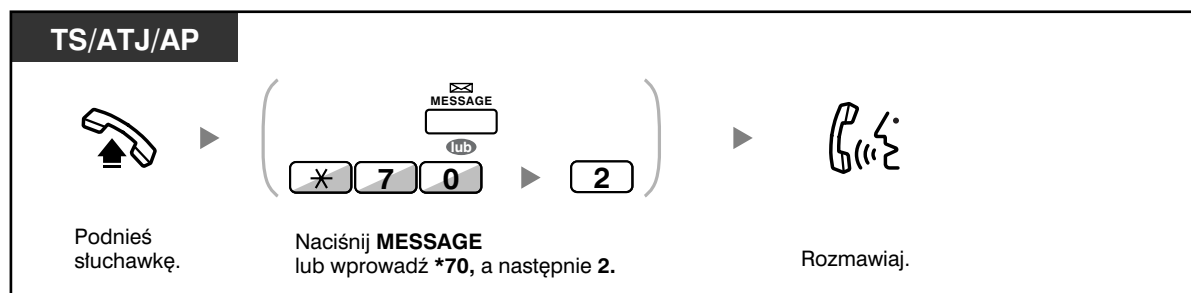

Anulowanie komunikatu o oczekującej wiadomości dla własnego numeru wewnętrznego

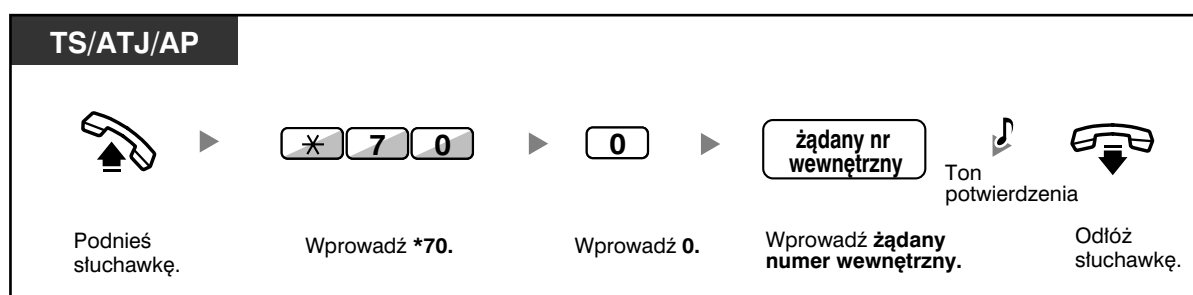

- Lampka na przycisku MESSAGE wskazuje obecny status w następujący sposób:
Wyłączona: Brak wiadomości.
Świeci się na czerwono: Masz wiadomość.
- Wyświetlacz pokazuje wiadomości począwszy od najnowszego połączenia.
- W przypadku wybranego numeru wewnętrznego możesz anulować komunikat o oczekującej wiadomości, jeżeli nie chcesz oddzwaniać. Aby anulować, naciśnij przycisk MESSAGE, a następnie przycisk Soft.
- Na swoim telefonie systemowym (TS) możesz ustalić jeden lub większą liczbę przycisków Wiadomość dla innego numeru wewnętrznego. Przyciski te mogą służyć do akceptowania komunikatów o wiadomościach oczekujących z innych numerów wewnętrznych lub z różnorodnych grup dystrybucji połączeń przychodzących.
- Tylko KX-TDA100/KX-TDA200. Użytkownicy telefonu obsługującego pojedynczą linię mogą otrzymać powiadomienie o wiadomości oczekującej również za pomocą lampki wiadomości oczekującej.
- Użytkownicy telefonu obsługującego pojedynczą linię jako powiadomienie mogą otrzymać również specjalny ton wybierania w momencie, gdy zostanie podniesiona słuchawka.



Dostosuj swój telefon

- 3.1.3 Dostosowywanie przycisków
 Utwórz lub zmień przycisk Wiadomość bądź Wiadomość dla innego numeru wewnętrznego.

◆◆ Dołączanie się do rozmowy na trzeciego (omijanie zajętości)

Wstępnie zaprogramowany numer wewnętrzny może połączyć się z abonentem z zajęłą linią i ustanowić połączenie trójstronne.

Dołączanie

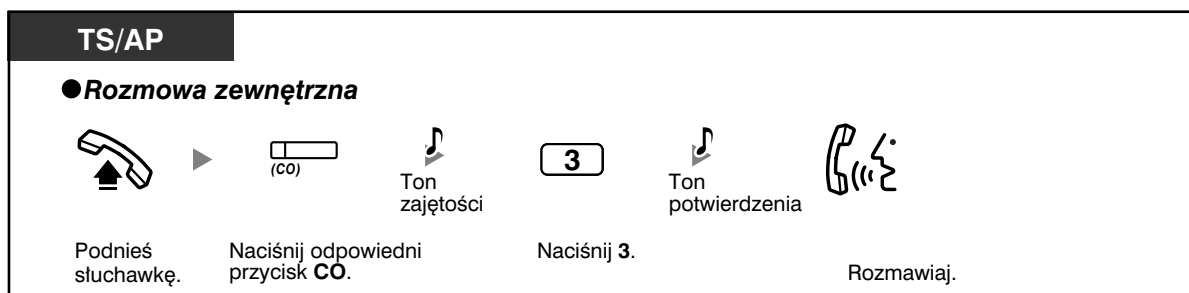

◆ Dla numeru wewnętrznego, do którego dołączył się abonent

Rozmowa z każdą ze stron na zmianę

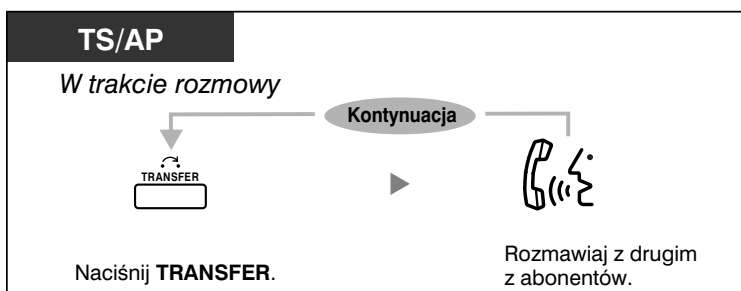

- Możesz również zablokować innym osobom możliwość dołączania się do prowadzonej rozmowy (ustawienie domyślne: Zezwalanie). Zapoznaj się z rozdziałem 1.7 – Dostosowywanie telefonu do Twoich potrzeb.

◆◆ Monitorowanie innego numeru wewnętrznego (monitor rozmów)

Wstępnie zaprogramowany numer wewnętrzny może monitorować inny numer wewnętrzny.

Monitorowanie

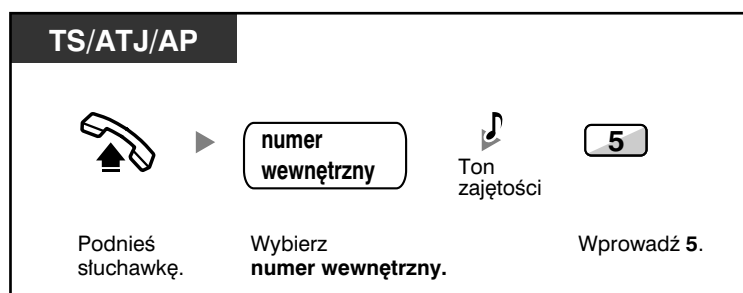

◆◆ Do numeru wewnętrznego odrzucającego połączenie (ominięcie blokady DND)

Wstępnie zaprogramowany numer wewnętrzny może wywołać abonenta, który włączył funkcję DND.

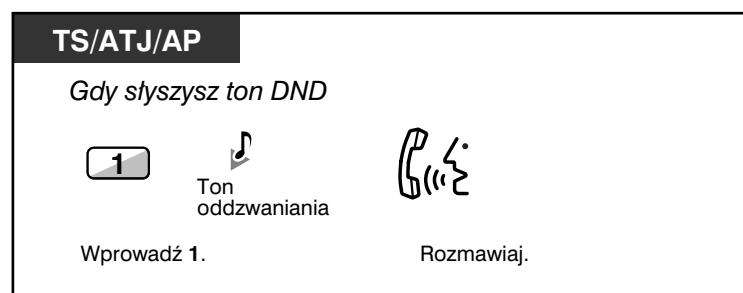

1.2.5 Uzyskiwanie dostępu do usług ISDN (dostęp do usług ISDN)

Możesz uzyskiwać dostęp do usług dostępnych w ramach sieci ISDN.



Uzyskiwanie dostępu

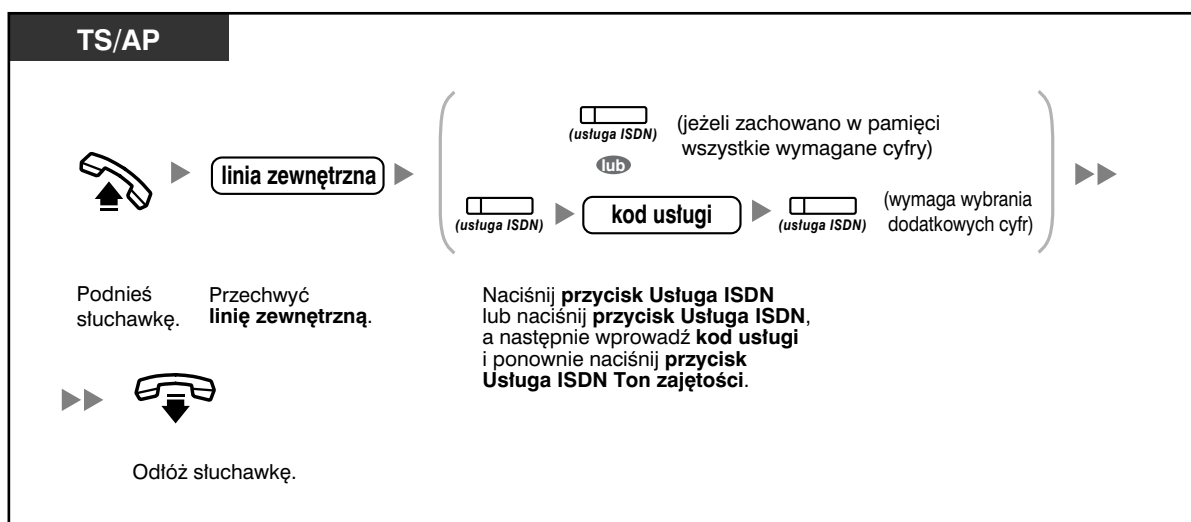

- Dostępność funkcji zależy od zakresu usług ISDN oferowanych przez Twoją firmę telekomunikacyjną.



Dostosuj swój telefon

- 3.1.3 Dostosowywanie przycisków
Utwórz lub zmień przycisk Usługa ISDN.

1.2.6 Zmiana metody informowania o rozmowie (warianty przywoływania – dzwonek/głos)

Inicjując połączenie interkomowe, dzwoniący może modyfikować metodę informowania o rozmowie – może to być dzwonek lub informacja głosowa. Z drugiej strony metoda informowania o rozmowie (dzwonek/głos) może być ustawiana przez każdy z numerów wewnętrznych otrzymujących połączenie interkomowe.

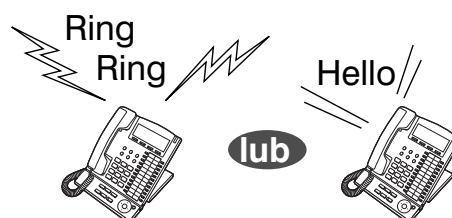

Dzwonienie (ustawienie domyślne): Możesz zadzwonić do drugiego abonenta, przywołując go za pomocą dzwonka.

Przywoływanie głosowe: Możesz rozmawiać z drugim abonentem natychmiast po uzyskaniu sygnału potwierdzenia.

Zmiana metody

TS/ATJ/AP

Po wybraniu numeru



Naciśnij *.



Ton potwierdzenia



Rozmawiaj.



- Jeżeli wywoływany abonent korzysta z telefonu obsługującego linię pojedynczą lub ze stacji przenośnej, przywoływanie głosowe nie jest dostępne.
- Funkcja ta nie jest dostępna, gdy telefon abonenta przywoływanego znajduje się w trybie zakazu stosowania przywoływania głosowego.



Dostosuj swój telefon

- Wybierz metodę przywoływania – **dzwonek** bądź **głos drugiego abonenta**.

1.2.7 Dzwonienie z ominięciem restrykcji

- Wykorzystywanie Twoich uprawnień dzwonienia z innego numeru wewnętrznego (zdalny dostęp COS)

◆◆ Wykorzystywanie Twoich uprawnień dzwonienia z innego numeru wewnętrznego (zdalny dostęp COS)

Możesz korzystać z przysługujących Ci uprawnień dzwonienia (Klasa Obsługi) z innego numeru wewnętrznego. Możesz omijać ustalone uprzednio ograniczenia. Do korzystania z tej funkcji wymagane są oryginalny numer wewnętrzny oraz PIN (Osobisty Numer Identyfikacyjny) numeru wewnętrznego. Możesz wykonywać połączenia, wprowadzając kod weryfikujący oraz PIN kodu weryfikującego. O dostępnym kodzie poproś zarządzającego systemem.

Dzwonienie (Wędrująca Klasa Obsługi)

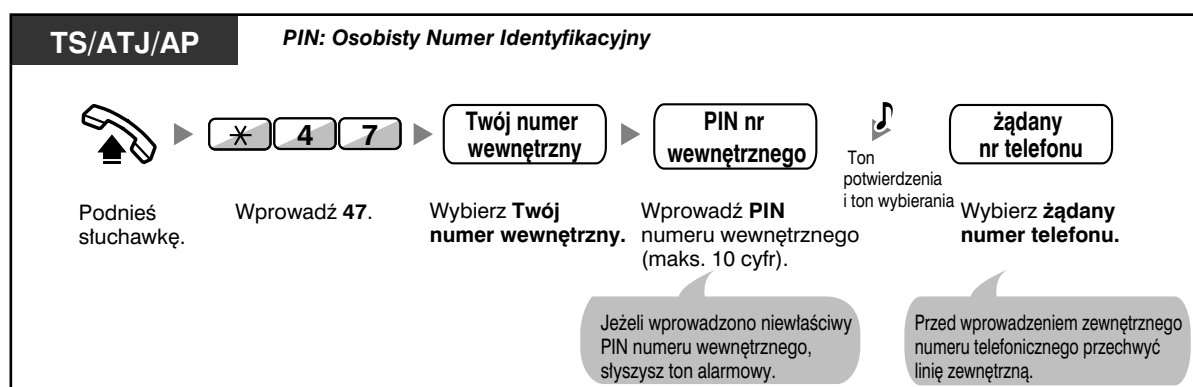

Dzwonienie za pomocą kodu weryfikującego (wprowadzanie kodu weryfikującego)

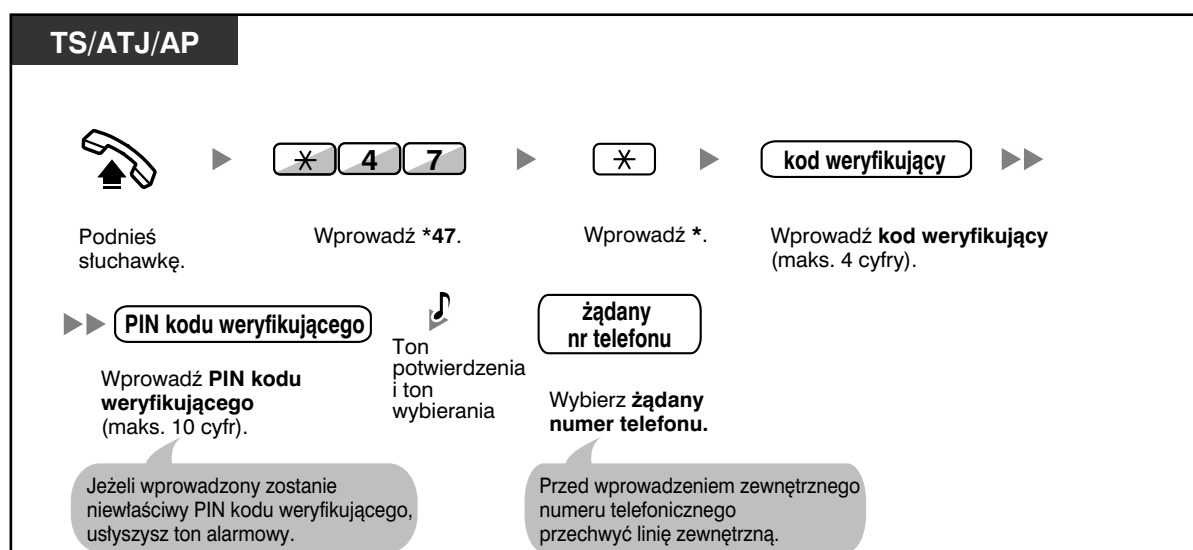

1.2.8 Uzyskiwanie dostępu do wewnętrznego abonenta bezpośrednio z zewnątrz (bezpośredni zewnętrzny dostęp do systemu [DISA])

— Dzwonienie za pośrednictwem DISA

◆◆ Dzwonienie za pośrednictwem DISA

Gdy dzwoniący z zewnątrz uzyskują dostęp do centrali PBX, wita ich nagrany wcześniej komunikat zawierający informacje dotyczące dostępu do numerów wewnętrznych. Pomoc operatora nie jest wymagana.

W zależności od trybu bezpieczeństwa możesz mieć możliwość uzyskiwania dostępu do funkcji systemu lub dzwonienia do abonentów zewnętrznych po podaniu swojego hasła. Zapytaj menedżera systemu, jaki tryb przydzielono Twojej centrali PBX.

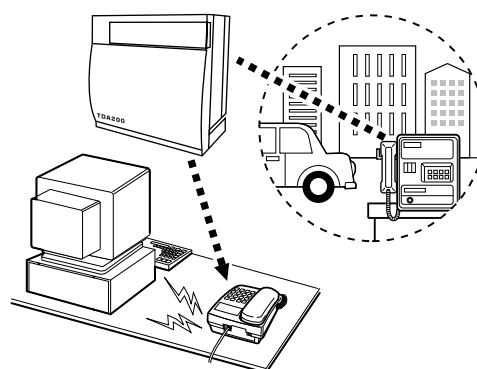

Wywoływanie numeru wewnętrznego

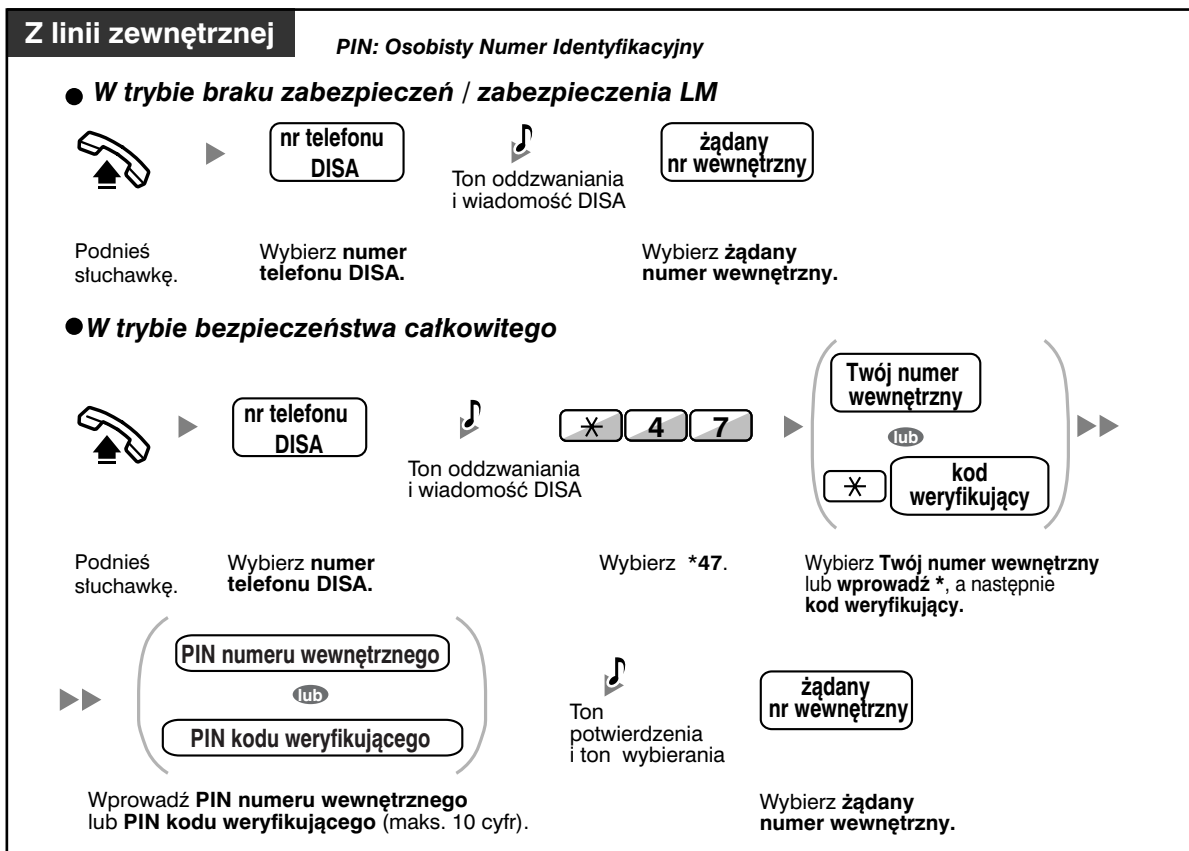

Wywoływanie abonenta zewnętrznego

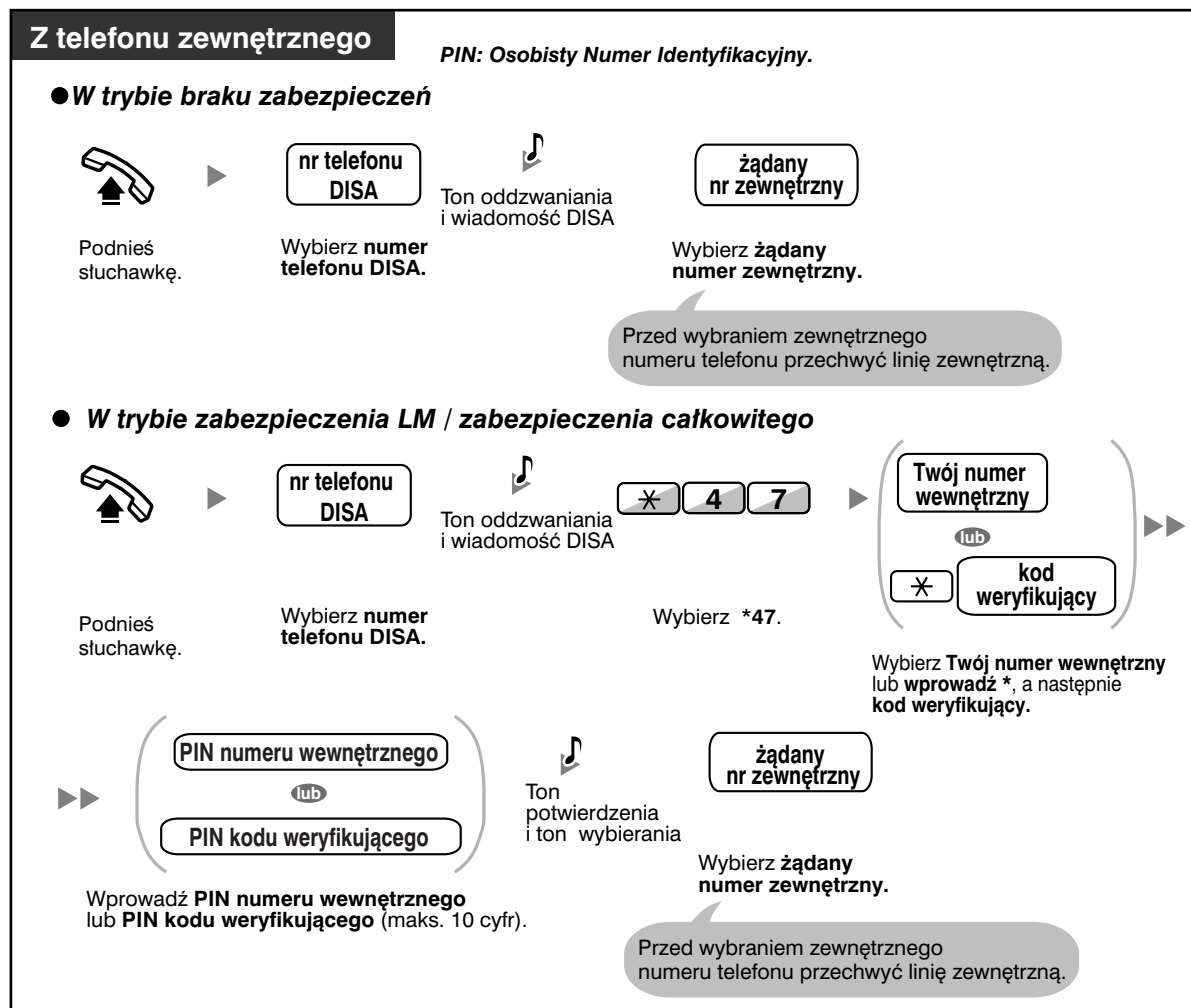

Próba ponowna

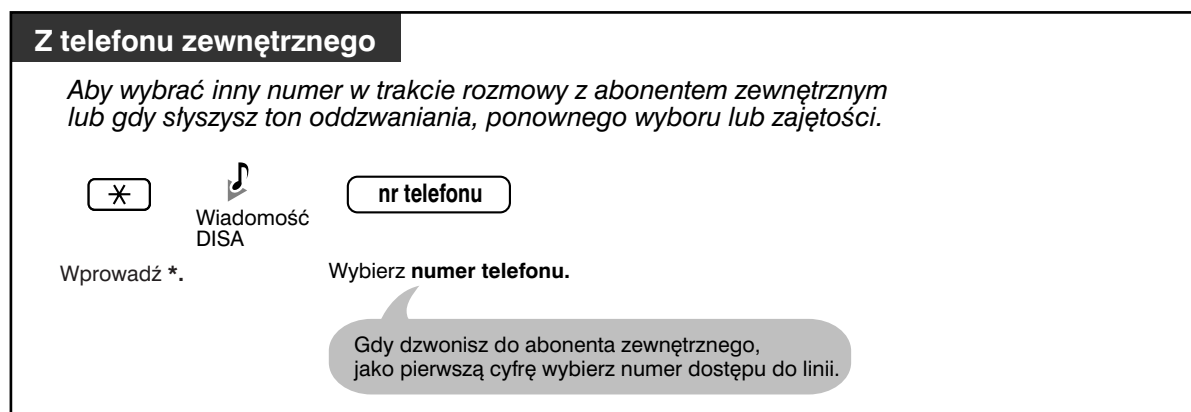



- **OSTRZEŻENIE**
Gdy włączysz funkcję DISA LM do LM, a strona trzecia odkryje hasło (PIN kodu/PIN numeru wewnętrznego) centrali PBX, wystąpi zagrożenie nieuczciwym wykonywaniem połączeń telefonicznych za pomocą linii telefonicznej – ich kosztami zostanie obciążony Twój rachunek. W związku z uniknięciem tego problemu pragniemy zwrócić szczególną uwagę na następujące punkty:
 - a) Zachowaj szczególną ostrożność związaną z utrzymaniem poufności numeru PIN.
 - b) Określ skomplikowany numer PIN – tak długi i losowy, jak to tylko możliwe.
 - c) Często zmieniaj numer PIN.
- **Limit czasu**
Na piętnaście sekund przed upływem określonego limitu czasowego obydwie strony usłyszą ton alarmowy. Aby przedłużyć rozmowę, naciśnij dowolny klawisz z wyjątkiem ✕.
- **Jeżeli ustawiony został wbudowany automatyczny operator**, możesz uzyskiwać dostęp do żądanego numeru wewnętrznego, po prostu naciskając pojedynczą cyfrę (0–9) spośród opcji przedstawionych w zarejestrowanym uprzednio komunikacie.

1.2.9 Zmiana ustawień Twojego telefonu z innego numeru wewnętrznego lub za pośrednictwem DISA (zdalna zmiana ustawień)

Z poziomu innego numeru wewnętrznego lub za pośrednictwem DISA możesz zmieniać ustawienia następujących funkcji:

- Przekierowywanie połączeń (FWD)/Nie przeszkadzać (DND)
- Zmiana statusu numerów wewnętrznych: zalogowane/wylogowane
- Komunikat o nieobecności
- Blokada numeru wewnętrznego
- Usługa czasowa – tryb przetwarzania usługi (dzień/noc/lunch/przerwa)

Z innego numeru wewnętrznego

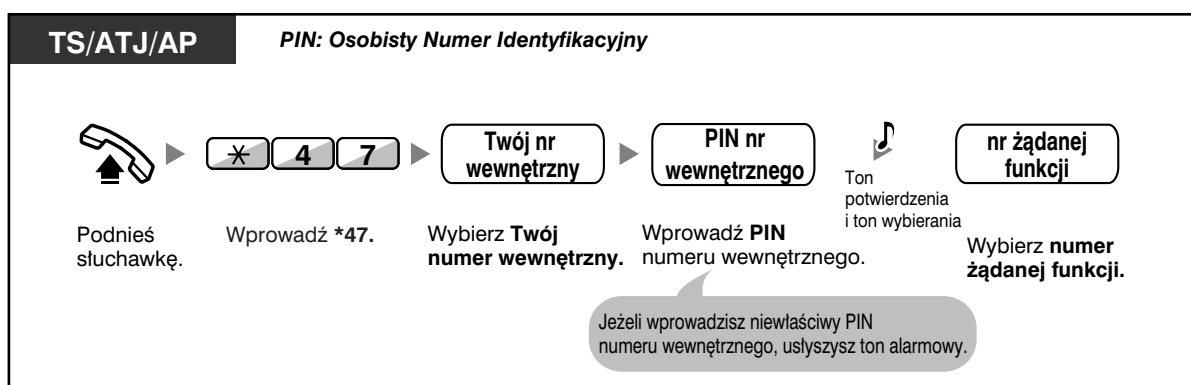

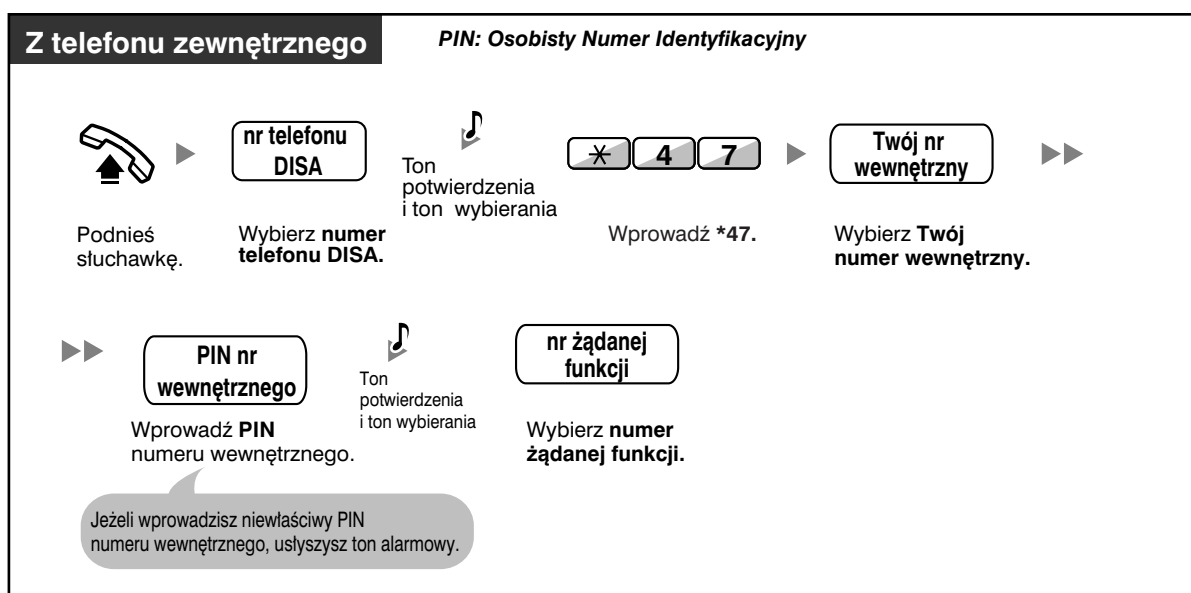

Za pośrednictwem DISA



1.3 Odbieranie połączeń

1.3.1 Odpowiadanie na połączenia

TS/ATJ/AP

▶

Podnieś słuchawkę. Rozmawiaj.

Wybierz jedną z przedstawionych poniżej metod:

- Podnieś mikrotelefon, aby odebrać połączenie z preferowaną linią (ustawienie domyślne: wybrana jest linia dzwoniąca).
- Naciśnij przycisk SP-PHONE.
- Naciśnij bezpośrednio migający przycisk CO, INTERCOM lub Grupa ICD.
- Naciśnij przycisk ANSWER.



- Lampka przycisku Grupa ICD wskazuje bieżący status w następujący sposób:
Wyłączona: Wolna.
Świeci się na zielono: Linia jest używana (Ty używasz tej linii).
Świeci się na czerwono: Twój numer wewnętrzny znajduje się w trybie wylogowania z grupy dystrybucji połączeń przychodzących.



Dostosuj swój telefon

- 3.1.2 Ustawienia w trybie programowania – **Preferowany Przydział Linii – Przychodzące**. W momencie odkładania słuchawki wybierz linię przechwytywaną. Zmiana metody przywoływania – **Dzwonek/Głos**
Wybierz metodę przywoływania – dzwonek bądź głos drugiego abonenta.
- 3.1.3 Dostosowywanie przycisków
Utwórz lub zmień przycisk grupy dystrybucji połączeń przychodzących (Grupy ICD).

1.3.2 Odpowiadanie bez podnoszenia słuchawki (odpowieź bez podniesienia słuchawki)

Możesz odpowiedzieć na połączenie przychodzące, nie podnosząc słuchawki, gdy tylko linia zostanie podłączona. Gdy nadejdzie połączenie interkomowe, usłyszysz głos dzwoniącego, a telefon nie zadzwoni. Gdy nadejdzie połączenie zewnętrzne, usłyszysz głos dzwoniącego po wcześniej zaprogramowanej liczbie dzwonek. Uruchomienie funkcji odpowiedzi bez podniesienia słuchawki wymaga użycia programowania systemowego. Poproś o poradę autoryzowany serwis lub zarządzającego systemem.



Ustawianie/anulowanie

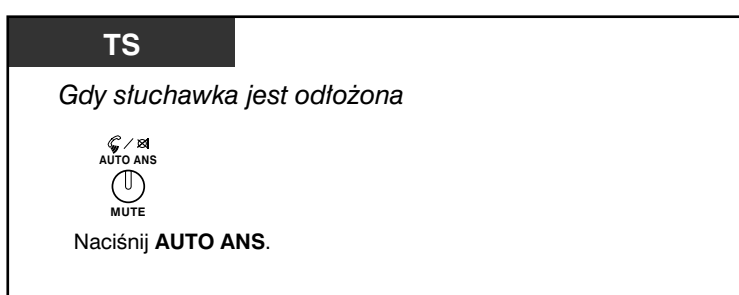

- Lampka przycisku AUTO ANS wskazuje bieżący status w następujący sposób:
Wyłączona: Nie ustawione.
Włączona: Ustawione.
- Użytkowników aparatów przenośnych (AP) prosimy o zapoznanie się z instrukcją obsługi AP.

1.3.3 Odpowiadanie na połączenie sygnalizowane dzwonkiem w innym telefonie (przechwytywanie połączeń)

- Odpowiadanie na połączenie z innego telefonu (przechwytywanie połączeń)
- Odbieranie innym osobom możliwości przechwytywania Twoich rozmów (zakaz przechwytywania połączeń)

◆◆ Odpowiadanie na połączenie z innego telefonu (przechwytywanie połączeń)

Możesz odpowiedzieć na połączenie przychodzące sygnalizowane dzwonkiem w innym numerze wewnętrznym lub w innej grupie z Twojego telefonu – nie musisz nawet wstawać od biurka.

Dostępne są następujące rodzaje podnoszenia:

Grupowe przechwytywanie rozmów: Służy do przechwytywania rozmów w obrębie Twojej grupy.

Skierowane przechwytywanie rozmów: Służy do przechwytywania rozmów skierowanych do określonego numeru wewnętrznego.

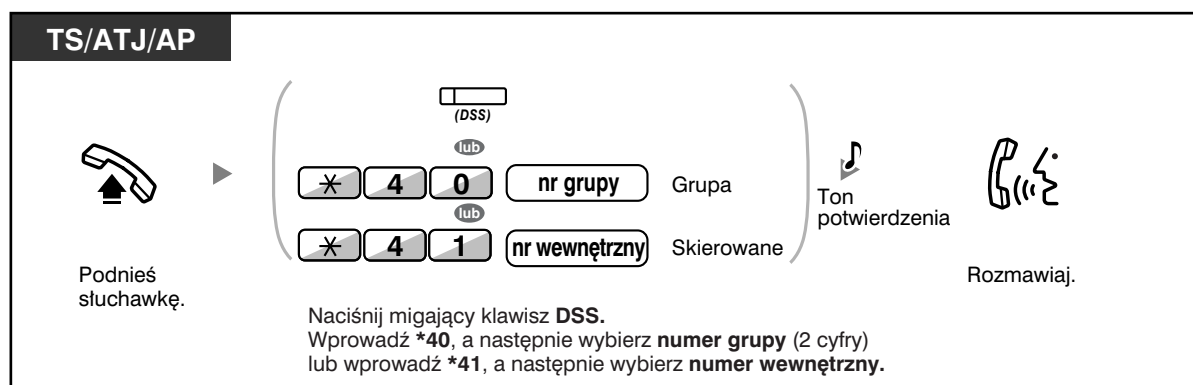

- **Jeżeli otrzymasz sygnał rozmowy oczekującej**, możesz poprosić innego abonenta o przechwycenie Twojej drugiej rozmowy za pomocą funkcji skierowanego przechwytywania rozmowy.
- Jeżeli do tej samej grupy skierowana jest większa liczba połączeń przechodzących, jako pierwsze zostanie odebrane połączenie oczekujące najdłużej.

◆◆ Odbieranie innym osobom możliwości przechwytywania Twoich rozmów (zakaz przechwytywania rozmów)

Możesz zabronić innym osobom przechwytywania Twoich rozmów.

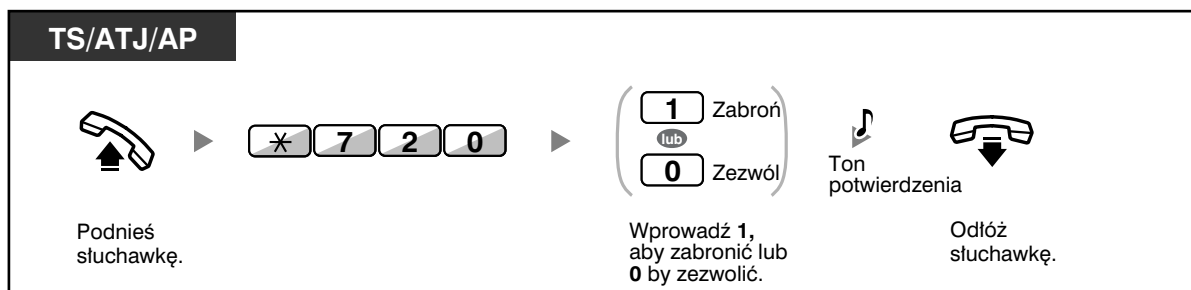

1.3.4 Odbieranie połączenia za pośrednictwem zewnętrznego głośnika (odpowieź magistralowa z dowolnej stacji [TAFAS])

O połączeniach przychodzących możesz być informowany za pośrednictwem zewnętrznego głośnika. Na połączenia te można odpowiadać z dowolnego numeru wewnętrznego.

Przez głośnik zewnętrzny

<KX-TDA100/KX-TDA200>

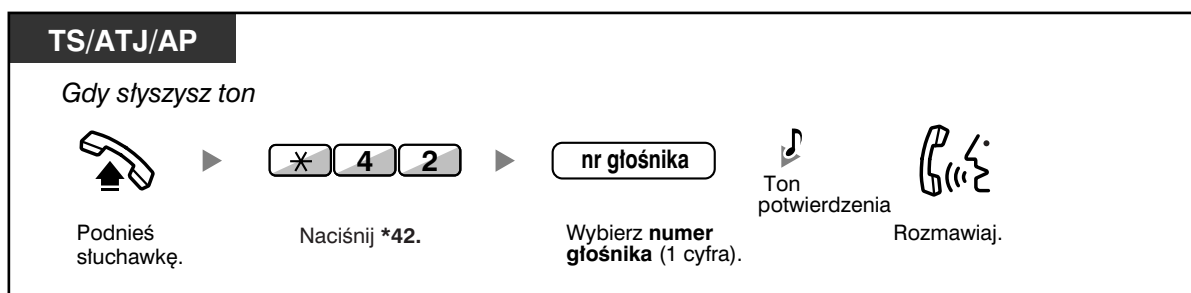

<KX-TDA30>



- Wykonując opisane czynności, możesz również odbierać zawiadomienia przywoławcze.

1.3.5 Używanie przycisków ANSWER/RELEASE

Przyciski ANSWER oraz RELEASE są szczególnie wygodne dla operatorów korzystających z zestawów nagłownych.

Za pomocą przycisku ANSWER możesz odpowiadać na wszystkie połączenia przychodzące.

Za pomocą przycisku RELEASE możesz rozłączać linię w trakcie rozmowy lub po jej zakończeniu bądź przykazywać połączenia.



Odpowiadanie

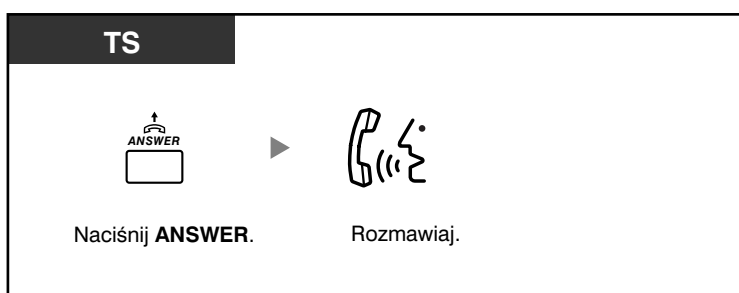

Przekazywanie połączenia

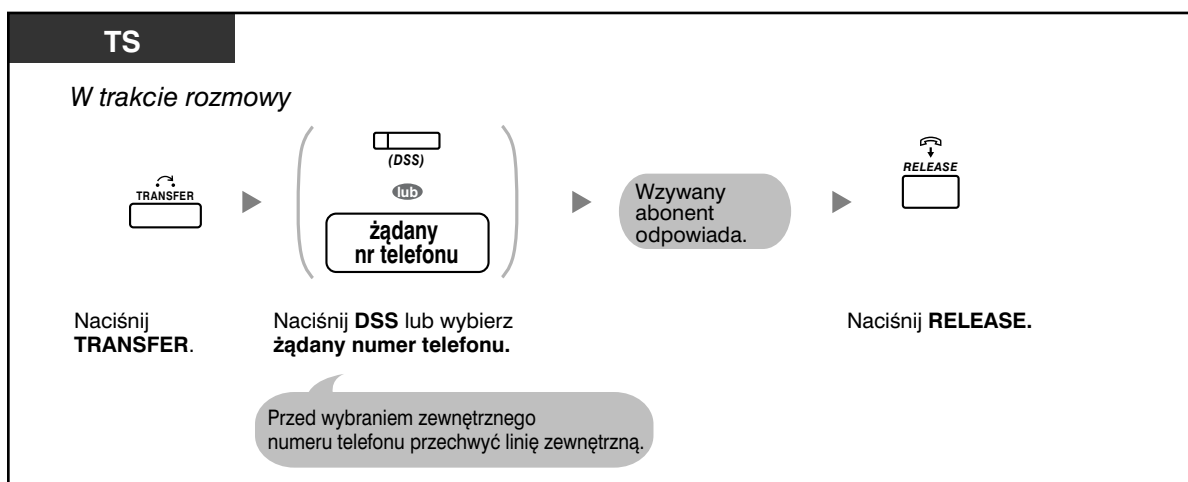

Rozmowa z abonentem oczekującym na połączenie



Błyskawiczne przekazanie połączenia zewnętrznego na numer wewnętrzny

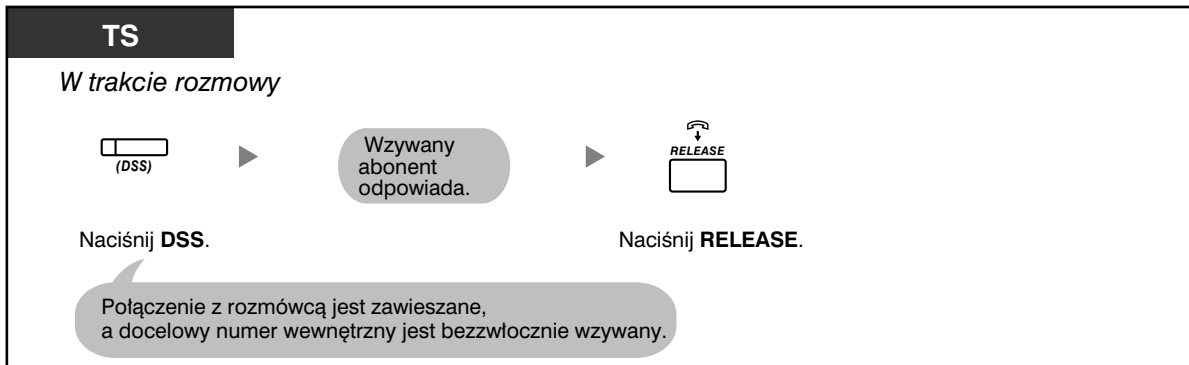

Kończenie rozmowy

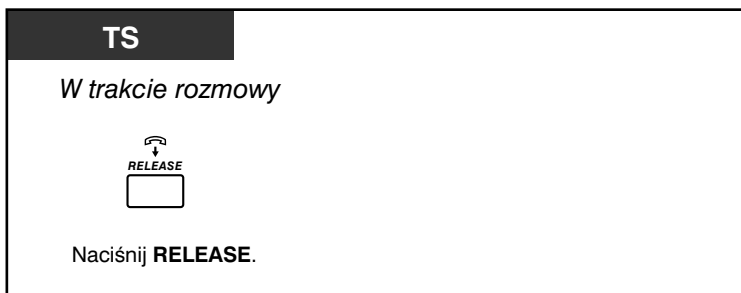

Dostosuj swój telefon

- 3.1.3 Dostosowywanie przycisków
Utwórz lub zmień przycisk Answer lub przycisk Release.

1.3.6 Identyfikacja abonentów złośliwych (identyfikacja połączeń złośliwych [MCID])

Możesz poprosić Twojego operatora telekomunikacyjnego o śledzenie abonentów złośliwych w trakcie rozmowy lub po tym, jak dzwoniący zakończy połączenie.

W terminie późniejszym otrzymasz informacje dotyczące złośliwego połączenia.

Włączanie usługi MCID

TS/ATJ/AP

W trakcie rozmowy lub po usłyszeniu tonu zakończenia, gdy abonent dzwoniący odłoży słuchawkę

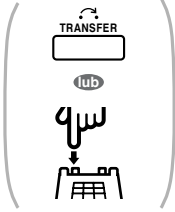

Naciśnij **TRANSFER**
lub **Recall/widełki**.



Naciśnij *7 *3.



Ton
potwierdzenia

Rozmawiaj
lub odłóż słuchawkę.



- Dostępność tej funkcji zależy od rodzaju usługi ISDN oferowanej przez Twojego operatora telekomunikacyjnego.

1.4 W trakcie rozmowy

1.4.1 Przekazywanie rozmowy (transfer rozmowy)

- Przekazywanie na numer wewnętrzny w obrębie centrali PBX
- Przekazywanie abonentowi zewnętrznemu za pomocą usługi PBX
- Przekazywanie rozmowy za pomocą usługi ISDN (transfer rozmowy [CT] – w ramach ISDN)



- Możesz przekazywać zawieszoną rozmowę bez podejmowania konwersacji poprzez odłożenie słuchawki.
Jeżeli rozmowa nie zostanie przejęta po upływie określonego czasu, usłyszysz alarm przypominający. A jeżeli po upływie określonego czasu nikt nie odpowie na rozmowę zewnętrzną, zostanie ona automatycznie rozłączona.
- **Jeżeli usłyszysz ton alarmu**, będzie to oznaczać, że docelowy numer wewnętrzny nie odpowiedział na połączenie. Odpowiedz na połączenie.

◆◆ Przekazywanie na numer wewnętrzny w obrębie centrali PBX

Przekazywanie

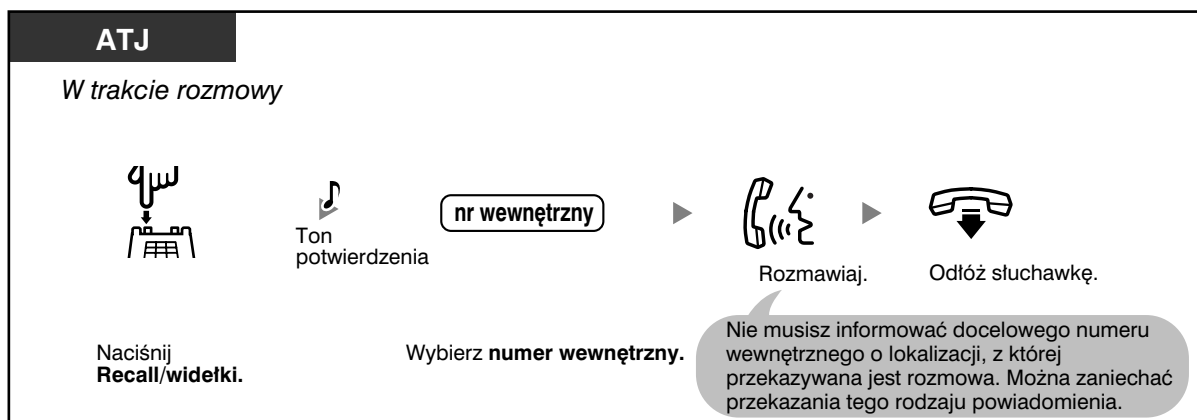
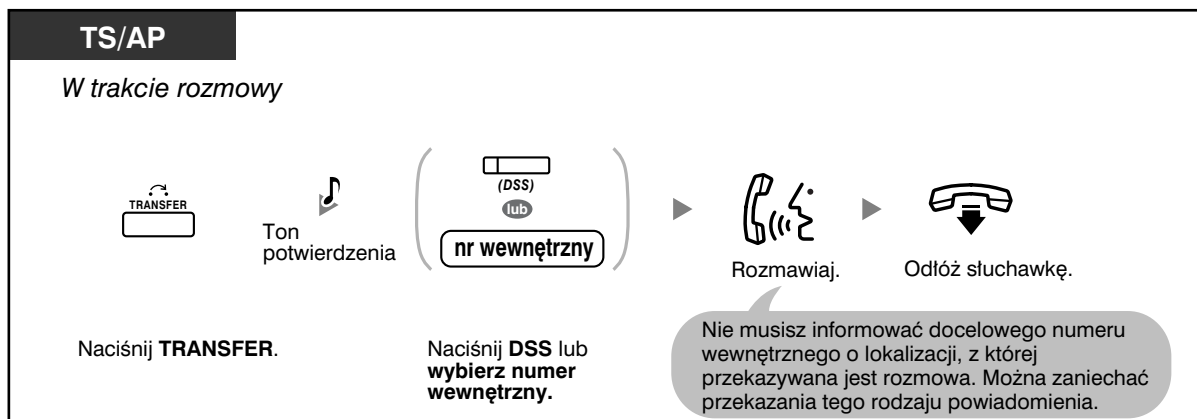

Przekazywanie błyskawiczne (transfer błyskawiczny)

TS/AP

W trakcie rozmowy



Naciśnij **DSS**. Rozmawiaj. Odtóż słuchawkę.

Nie musisz informować docelowego numeru wewnętrznego o lokalizacji, z której przekazywana jest rozmowa. Można zaniechać przekazania tego rodzaju powiadomienia.



- Nawet jeżeli abonent, którego rozmowę przekazujesz, nie odpowiada, możesz odłożyć słuchawkę.

Przekazywanie abonentowi zewnętrznemu za pomocą usługi PBX

Niektóre numery wewnętrzne mogą mieć ograniczoną możliwość korzystania z tej funkcji.

TS/AP

W trakcie rozmowy



Naciśnij **TRANSFER**. Ton potwierdzenia linia zewnętrzna zewnętrzny nr telefonu Rozmawiaj. Odtóż słuchawkę.

Przechwyć linię zewnętrzną. Wybierz zewnętrzny numer telefonu.

Rozmowa zostaje przekazana.

ATJ

W trakcie rozmowy



Naciśnij **Recall/widełki**. Ton potwierdzenia linia zewnętrzna zewnętrzny nr telefonu Rozmawiaj. Odtóż słuchawkę.

Przechwyć linię zewnętrzną. Wybierz zewnętrzny numer telefonu.

Rozmowa zostaje przekazana.

1.4 W trakcie rozmowy



- **Limit czasu**

Na piętnaście sekund przed upływem określonego limitu czasowego zarówno dzwoniący, jak i przekazywany abonent usłyszą ton alarmowy.

- **Aby powrócić do zawieszanej rozmowy** zanim odpowie na nią abonent docelowy, naciśnij przycisk TRANSFER, odpowiedni przycisk CO, przycisk Grupa ICD lub przycisk INTERCOM – możesz też nacisnąć widełki.



- **Dostosuj swój telefon**

- 3.1.3 Dostosowywanie przycisków
Utwórz lub zmień przycisk Bezpośredni wybór stacji (DSS).

◆◆ Przekazywanie rozmowy za pomocą usługi ISDN (transfer rozmowy [CT] – w ramach ISDN)

TS/AP

W trakcie rozmowy

Naciśnij **ISDN-Hold**. Wybierz **numer telefonu**. Rozmawiaj. Odlóż słuchawkę.

Nie musisz informować docelowego numeru wewnętrznego o lokalizacji, z której przekazywana jest rozmowa. Można zaniechać przekazania tego rodzaju powiadomienia.

TS/AP

W trakcie rozmowy

Naciśnij **TRANSFER**. Naciśnij ***62**. Wybierz **numer telefonu**. Rozmawiaj. Odlóż słuchawkę.

Nie musisz informować docelowego numeru wewnętrznego o lokalizacji, z której przekazywana jest rozmowa. Można zaniechać przekazania tego rodzaju powiadomienia.

ATJ

W trakcie rozmowy

Naciśnij **Recall/widełki**. Naciśnij ***62**. Wybierz **numer telefonu**. Rozmawiaj. Odlóż słuchawkę.

Nie musisz informować docelowego numeru wewnętrznego o lokalizacji, z której przekazywana jest rozmowa. Można zaniechać przekazania tego rodzaju powiadomienia.



- Aby przywołać rozmowę zawieszoną, naciśnij przycisk TRANSFER, a następnie Recall/widełki.
- Nawet jeżeli w trakcie przekazywania połączenia odłożysz słuchawkę, zostanie ono przekazane.
- Po przekazaniu połączenia linia zostaje zwolniona.



Dostosuj swój telefon

- 3.1.3 Dostosowywanie przycisków
Utwórz lub zmień przycisk ISDN-Hold.

1.4.2 Zawieszanie połączenia

- Zawieszanie
- Zawieszanie w systemowej strefie parkowania (parkowanie połączenia)



- **Jeżeli połączenie nie zostanie przywrócone przed upływem określonego czasu, usłyszysz alarm przypominający. Ponadto, jeżeli przed upływem określonego czasu nikt nie odpowie na rozmowę zewnętrzną, zostanie ona automatycznie rozłączona.**

◆◆ Zawieszanie

Istnieją dwa typy zawieszania. Różnica między nimi polega na tym, że inne osoby raz mogą odwieść Twoje połączenie (zawieszenie regularne), a raz nie mają takiej możliwości (wyłączne zawieszenie połączenia). Ponieważ mogą być one zmieniane, zapytaj zarządzającego systemem, jaki jest tryb bieżący.

Zawieszanie (zawieszanie połączenia)

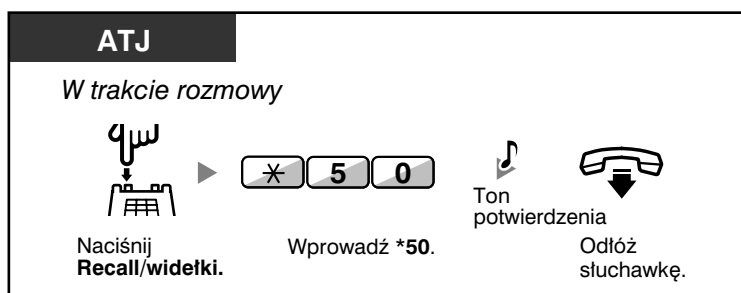
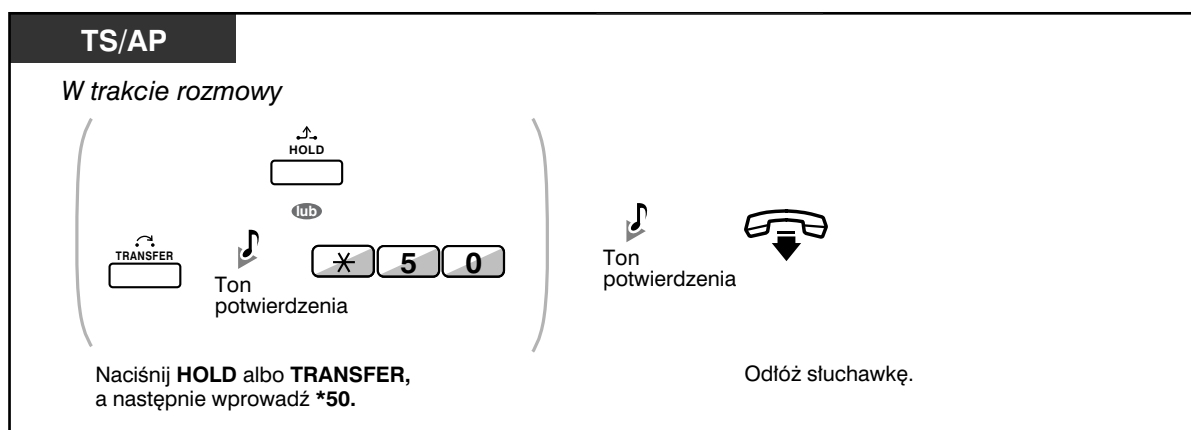

Odwieszanie połączenia

TS/ATJ/AP

● **Zawieszający numer wewnętrzny (odwieszanie zawieszonych połączenia)**

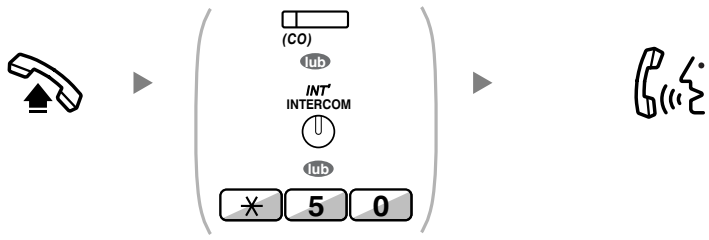

Podnieś słuchawkę. Naciśnij migający przycisk CO lub INTERCOM, bądź wprowadź *50. Rozmawiaj.

● **Odwieszanie połączenia zewnętrznego z innego numeru wewnętrznego – wyłącznie zawieszenie regularne (odwieszanie połączenia zawieszono – rozmowy zewnętrzne)**

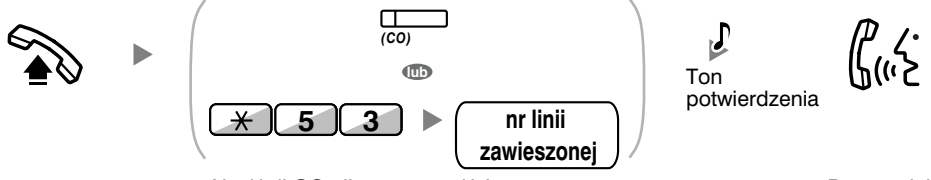

Podnieś słuchawkę. Naciśnij CO albo wprowadź *53, a następnie numer linii zawieszonoj (3 cyfry). Ton potwierdzenia Rozmawiaj.

● **Odwieszanie połączenia interkomowego z innego numeru wewnętrznego – wyłącznie zawieszenie regularne (odwieszanie połączenia zawieszono – rozmowy interkomowe)**

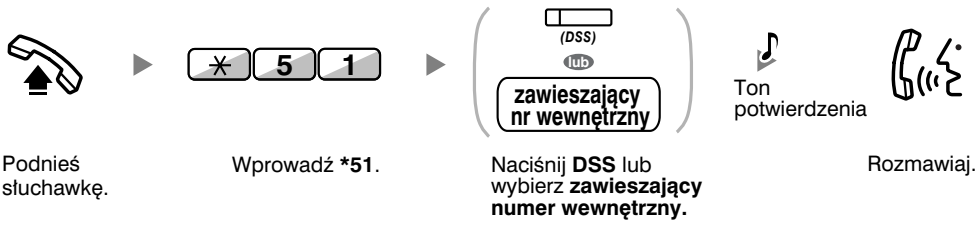

Podnieś słuchawkę. Wprowadź *51. Naciśnij DSS lub wybierz zawieszający numer wewnętrzny. Ton potwierdzenia Rozmawiaj.



- Lampka przycisku CO lub INTERCOM wskazuje bieżący status w następujący sposób:
 - Tryb zawieszania regularnego
 - Powoli miga na zielono:** Twoje połączenie zawieszono.
 - Miga na czerwono:** Zawieszono połączenie z innego numeru wewnętrznego.
 - Tryb wyłącznego zawieszono połączenia.
 - Szybko miga na zielono:** Twoje połączenie zawieszono.
 - Włączono, świeci na czerwono:** Zawieszono połączenie z innego numeru wewnętrznego.
- **Zmiana trybu zawieszono (tylko telefony systemowe [TS])**
Jeżeli po naciśnięciu przycisku HOLD naciśniesz przycisk HOLD ponownie, status przełączy się z trybu zawieszono regularnego na tryb wyłącznego zawieszono połączenia bądź z trybu wyłącznego zawieszono połączenia na tryb zawieszono regularnego.



- **Dla uproszczenia obsługi** możesz automatycznie zawieszać połączenie, naciskając inny przycisk CO, Grupa ICD lub INTERCOM, o ile tylko został wcześniej zaprogramowany (Automatyczne zawieszanie połączenia). Zapytaj swojego dystrybutora.

◆◆ Zawieszanie w systemowej strefie parkowania (parkowanie połączenia)

Możesz zawiesić połączenie w strefie parkowania centrali PBX, tak by można je było odwieść z poziomu dowolnego numeru wewnętrznego. Możesz wykorzystywać tę funkcję do przekazywania połączeń.

Połączenie może zostać umieszczone bądź w określonej strefie parkowania (określona), bądź w dowolnej niezajętej strefie parkowania (automatyczna). Jeżeli zdefiniowane zostały przyciski Call Park oraz Call Park (automatyczna strefa parkowania), możesz wybrać dowolny sposób parkowania, po prostu naciskając odpowiedni przycisk.

Ustawianie

TS/AP

W trakcie rozmowy



(Call Park)

Naciśnij **Call Park**.



TS/AP

W trakcie rozmowy



Naciśnij **TRANSFER**.

▶



Wprowadź *52.

▶

nr strefy parkowania Określony

lub

 Automatyczny

▶



Ton potwierdzenia



Odtóż słuchawkę.

Wprowadź określony **numer strefy parkowania** (2 cyfry) lub naciśnij *, aby zaparkować automatycznie w wolnym obszarze parkowania.

Jeżeli usłyszysz ton zajętości, wprowadź inny numer strefy parkowania lub ponownie naciśnij *.

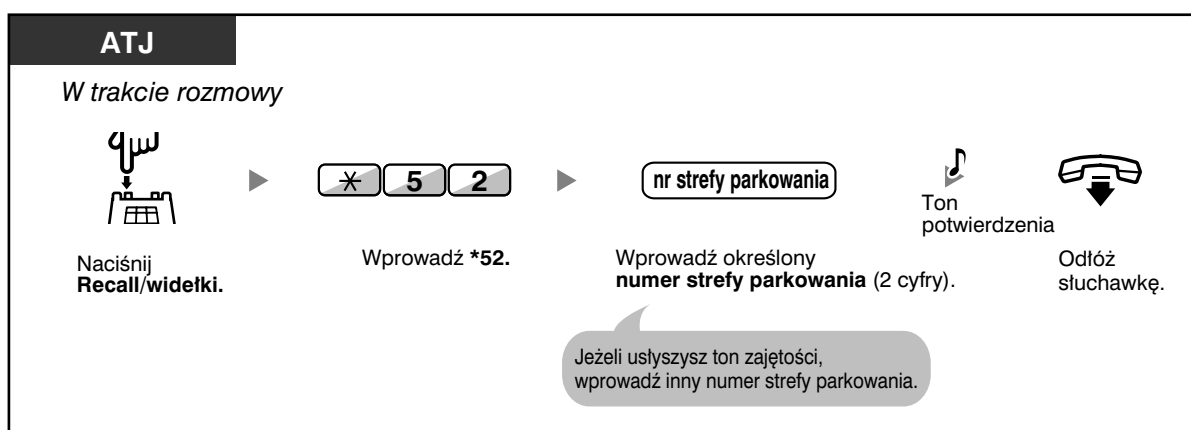

Odwieszanie (odwieszanie zaparkowanego połączenia)

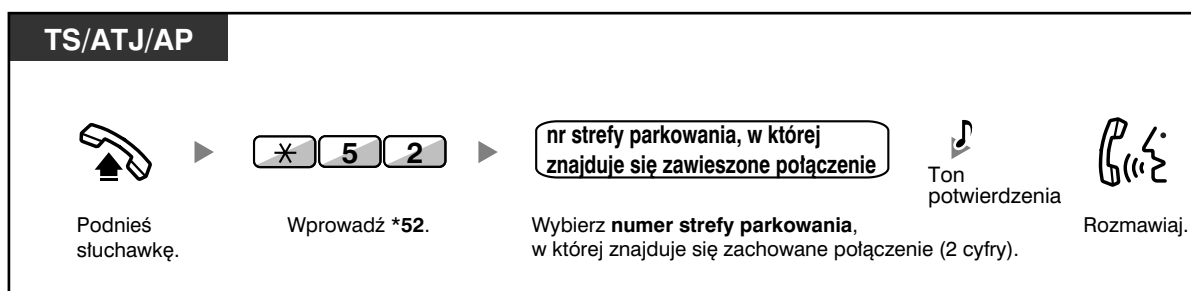
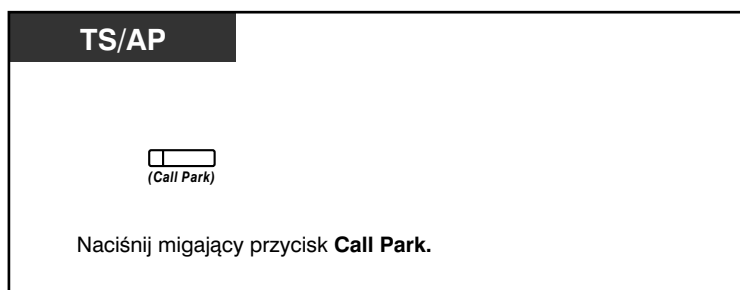

 • Jeżeli połączenie parkowane jest automatycznie, potwierdź numer strefy parkowania na wyświetlaczu.

-  • **Jeżeli słyszysz ton ponownego wybierania w momencie odwieszania zaparkowanego połączenia, będzie to oznaczać, że nie ma rozmów odwieszonych.** Potwierdź zapamiętany numer strefy.
- Gdy już zaparkujesz połączenie, będziesz mógł wykonywać pozostałe działania.

Dostosuj swój telefon

- 3.1.3 Dostosowywanie przycisków
Utwórz lub zmień przycisk Call Park lub przycisk Call Park (automatyczna strefa parkowania).

1.4.3 Rozmowa z dwoma abonentami na zmianę (dzielenie połączenia)

Gdy rozmawiasz z jednym abonentem, w trakcie gdy drugi znajduje się w stanie zawieszenia, możesz ciągle zmieniać te połączenia (naprzemiennie).

Zmiana abonentów przy tymczasowym zawieszaniu połączenia z jednym z nich

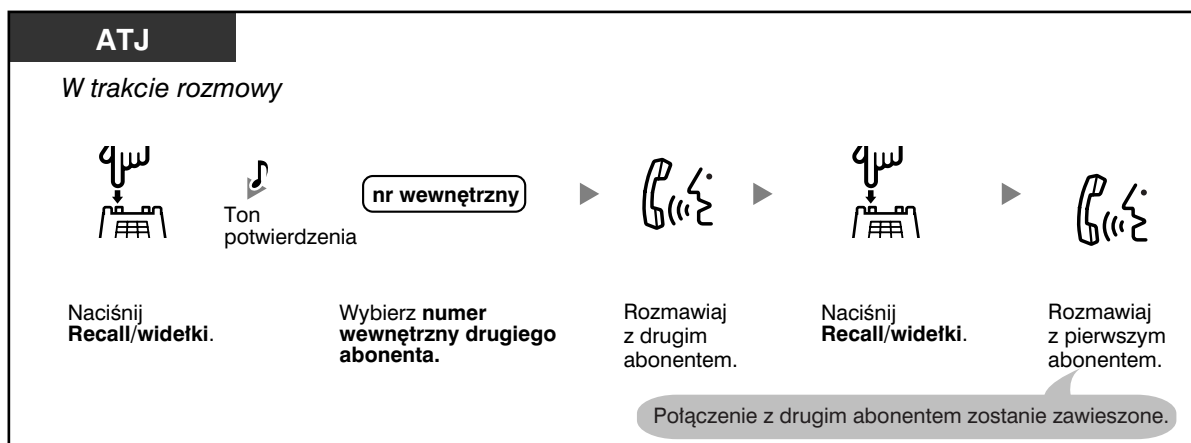
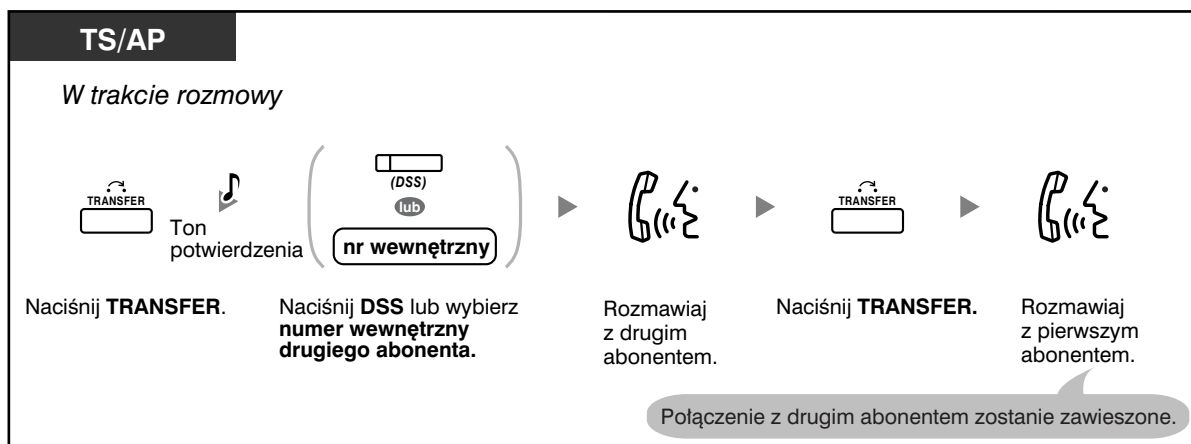

Opuszczanie rozmowy i zostawianie rozmawiających abonentów

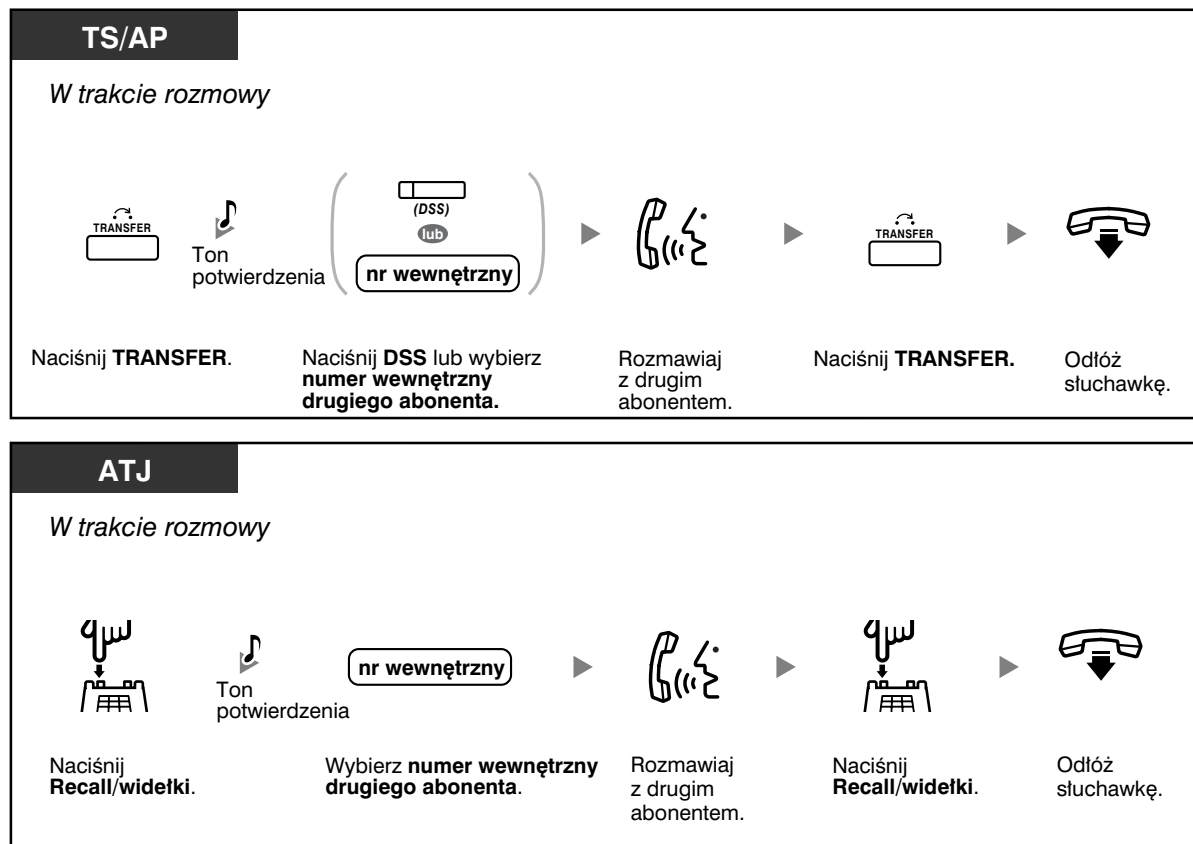

1.4.4 Odpowiadanie na rozmowę oczekującą

- Odpowiadanie na rozmowę oczekującą w centrali PBX
- Odpowiadanie na rozmowę oczekującą zgłaszaną przez operatora telekomunikacyjnego

◆◆ Odpowiadanie na rozmowę oczekującą w centrali PBX

Jeżeli w trakcie rozmowy w słuchawce lub w głośniku pojawia się ton lub komunikat głosowy informujący o rozmowie oczekującej, oznacza to, że została odebrana rozmowa zewnętrzna lub że inny numer wewnętrzny daje Ci znać, że inna rozmowa znajduje się w stanie oczekiwania. Aby móc korzystać z tej funkcji, musisz ją aktywować (ustawienie domyślne: Wyłączona – Brak rozmów [Połączenia interkomowe]/Brak tonu [Rozmowy zewnętrzne]).

Na rozmowę oczekującą możesz odpowiedzieć rozłączając (1) lub zawieszając (2) połączenie bieżące.

1. Rozłączanie połączenia bieżącego w celu nawiązania połączenia z nowym abonentem

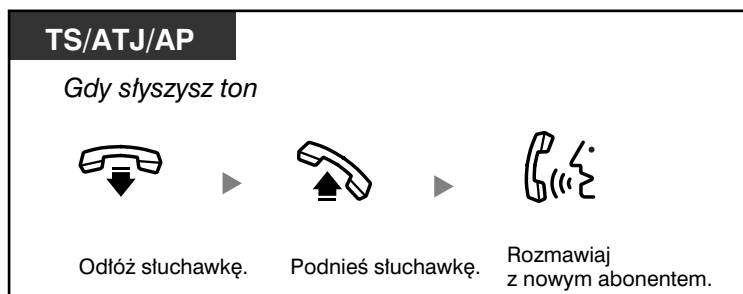

2. Zawieszanie połączenia bieżącego w celu nawiązania połączenia z nowym abonentem

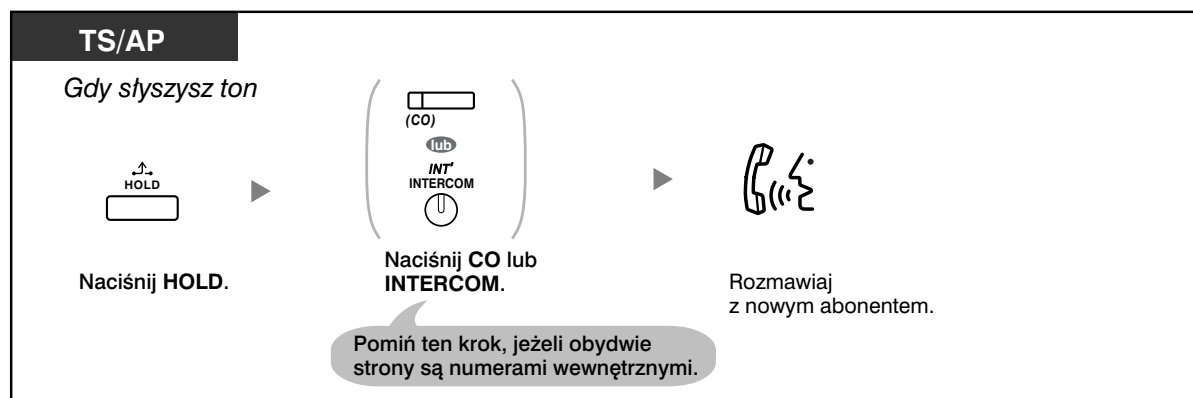

ATJ

Gdy słyszysz ton

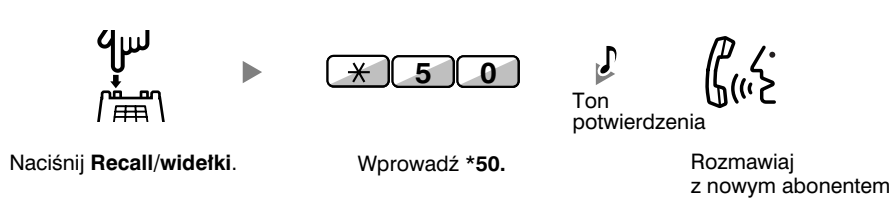

Naciśnij **Recall/widelki**. Wprowadź ***50**. Ton potwierdzenia

Rozmawiaj z nowym abonentem.

Po zakończeniu rozmowy z nowym abonentem (drugie połączenie) możesz ją rozłączyć (2.1) lub zawiesić, a następnie odwieść pierwsze połączenie.

2.1 Rozłączanie drugiego połączenia w celu powrotu do pierwszego abonenta

TS/AP

W trakcie rozmowy

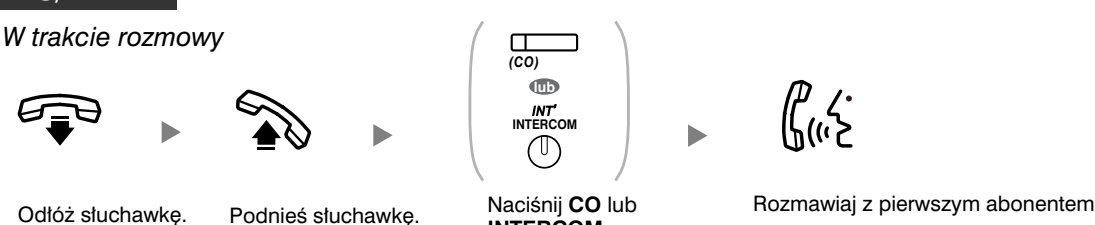

Odlóż słuchawkę. Podnieś słuchawkę. Naciśnij **CO** lub **INTERCOM**. Rozmawiaj z pierwszym abonentem.

TS/ATJ/AP

W trakcie rozmowy

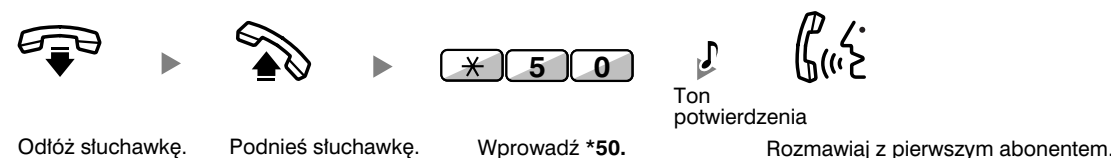

Odlóż słuchawkę. Podnieś słuchawkę. Wprowadź ***50**. Ton potwierdzenia

Rozmawiaj z pierwszym abonentem.

2.2 Zawieszanie drugiego połączenia w celu powrotu do pierwszego abonenta

Po zawieszeniu połączenia możesz wrócić do pierwszego rozmówcy. Następnie po skończeniu rozmowy ponownie wrócić do drugiego rozmówcy.

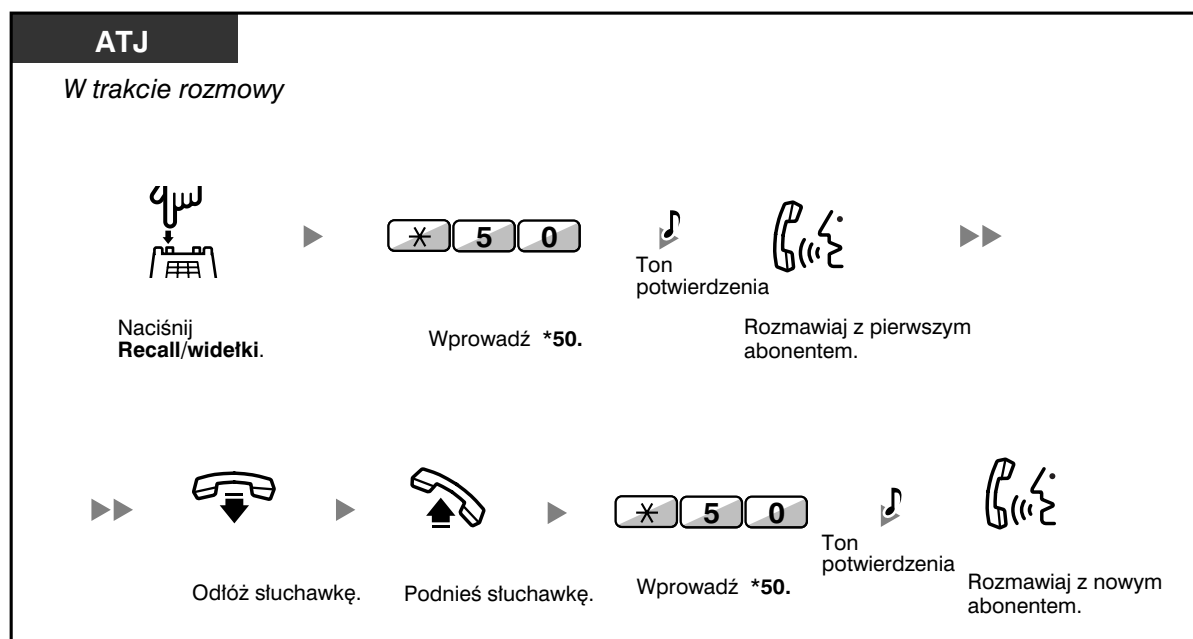
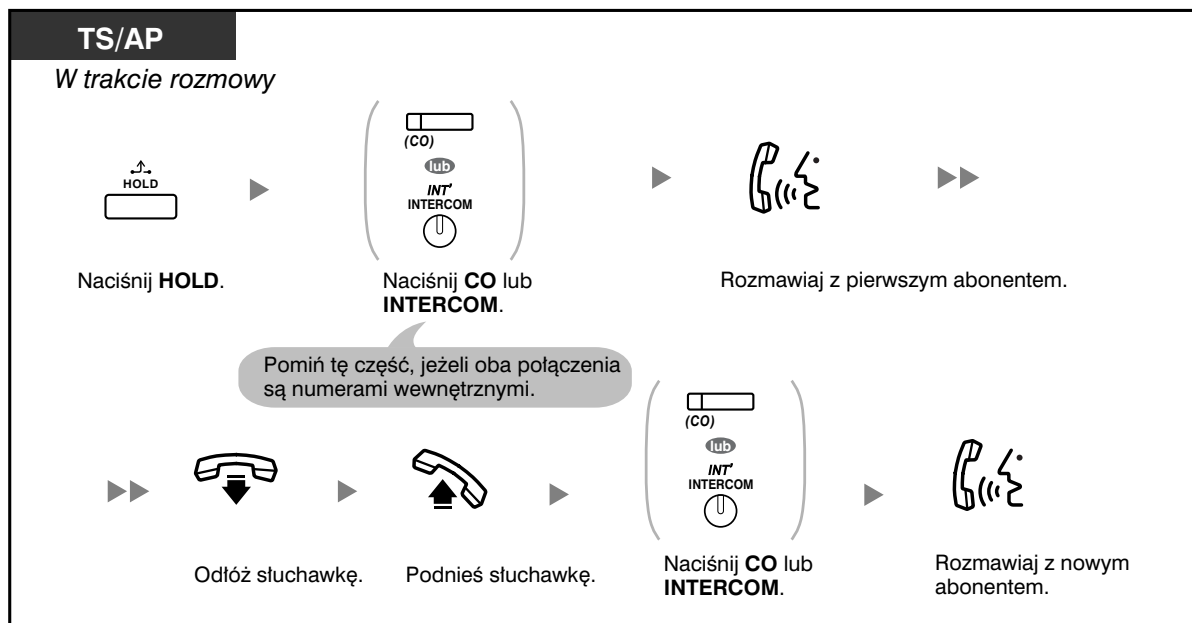

- **W zależności od typu telefonu posiadanego przez drugiego abonenta** mogą być wykorzystywane funkcje powiadamiania o rozmowie przy podniesionej słuchawce (OHCA) oraz Dyskretne OHCA. Możesz rozmawiać z drugim abonentem przez głośnik i mikrofon (OHCA) lub odebrać powiadomienie za pośrednictwem mikrotelefonu (dyskretne OHCA), jeżeli właśnie rozmawiasz, używając mikrotelefonu. Patrz punkt 1.7.3 Odbieranie połączeń oczekujących [Połączenie oczekujące/Zapowiedź w trakcie rozmowy (ZTR) – (ang. OHCA)/Dyskretan ZTR].
- W trakcie oczekiwania na odpowiedź nazwa lub numer dzwoniącego zostanie wyświetlana przez pięć sekund w dziesięciosekundowych odstępach.



Dostosuj swój telefon

- 3.1.2 Ustawienia w trybie programowania – Wybór typu tonu rozmowy oczekującej
Jeżeli wybierzesz Ton 1, usłyszysz ten sam ton, co w przypadku rozmowy oczekującej od abonenta zewnętrznego lub numeru wewnętrznego. Jeżeli wybierzesz Ton 2, usłyszysz różne tony dla rozmów oczekujących od abonentów zewnętrznych i numerów wewnętrznych.

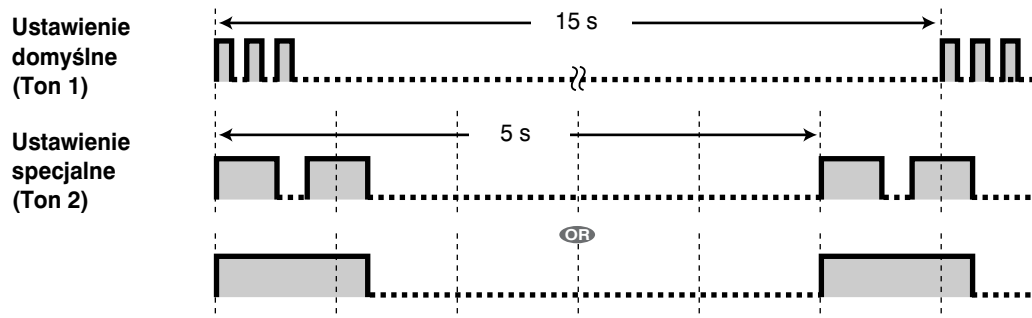

◆◆ Odpowiadanie na rozmowę oczekującą zgłaszaną przez operatora telekomunikacyjnego

Jest to usługa opcjonalna oferowana przez firmy telekomunikacyjne. Możesz odebrać ton rozmowy oczekującej oraz informacje o dzwoniącym. O szczegółowe informacje zapytaj Twojego operatora telekomunikacyjnego.

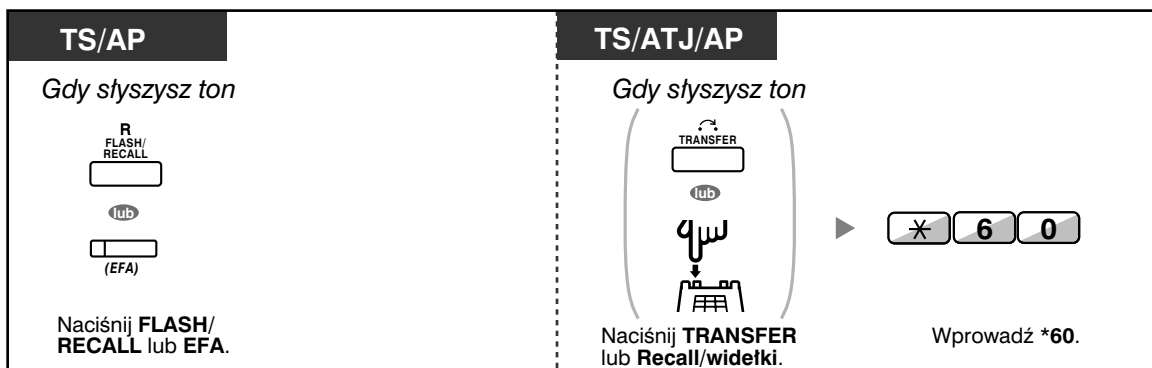

- **Aby powrócić do pierwszego abonenta**, powtórz opisane czynności.
- W tym przypadku znajdujący się na telefonach systemowych przycisk FLASH/RECALL działa w trybie zewnętrznego dostępu do funkcji (EFA).



Dostosuj swój telefon

- 3.1.3 Dostosowywanie przycisków
Utwórz lub zmień przycisk dostępu do funkcji zewnętrznych (EFA).

1.4.5 Połączenie wielostronne

- Dodawanie abonentów do połączenia (konferencja)
- Opuszczanie konferencji (konferencja nienadzorowana)
- Opuszczanie konferencji (opuszczanie konferencji trójstronnej)
- Zezwalanie abonentowi na dołączenie się do Twojej rozmowy (rezygnacja z prywatności)
- Dodawanie abonentów podczas rozmowy, korzystając z usługi ISDN (konferencja trójstronna przez ISDN – [3PTY])

◆◆ Dodawanie abonentów do połączenia (konferencja)

Do rozmowy możesz dodać jednego lub więcej abonentów.

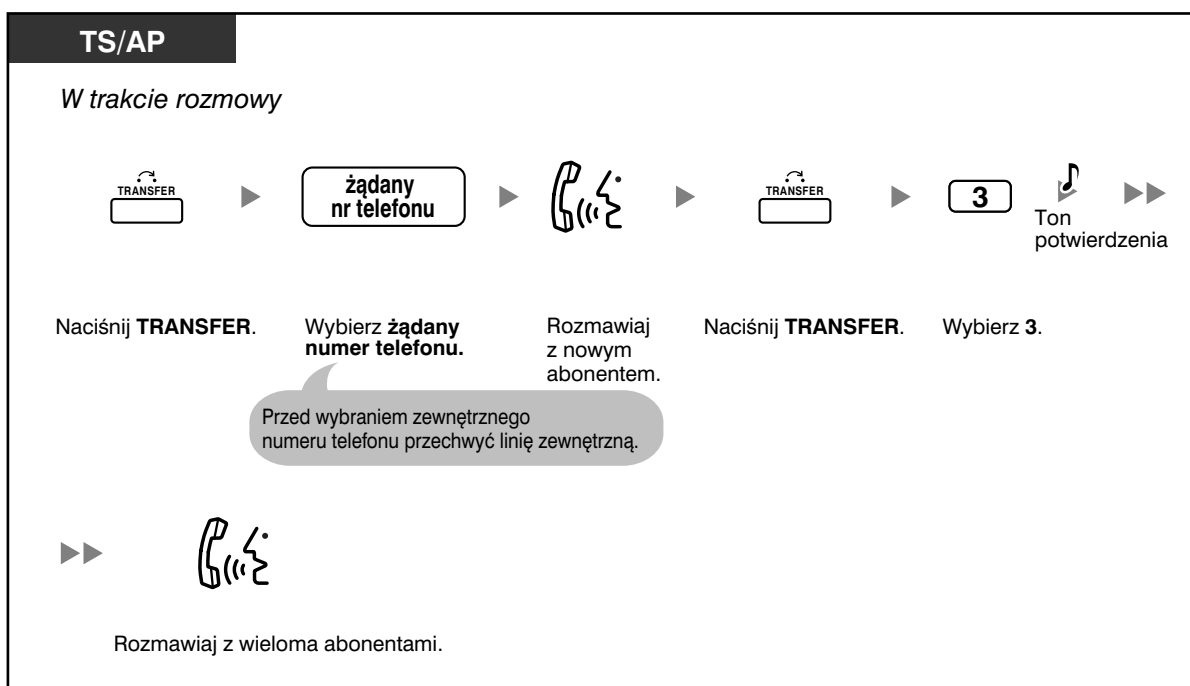
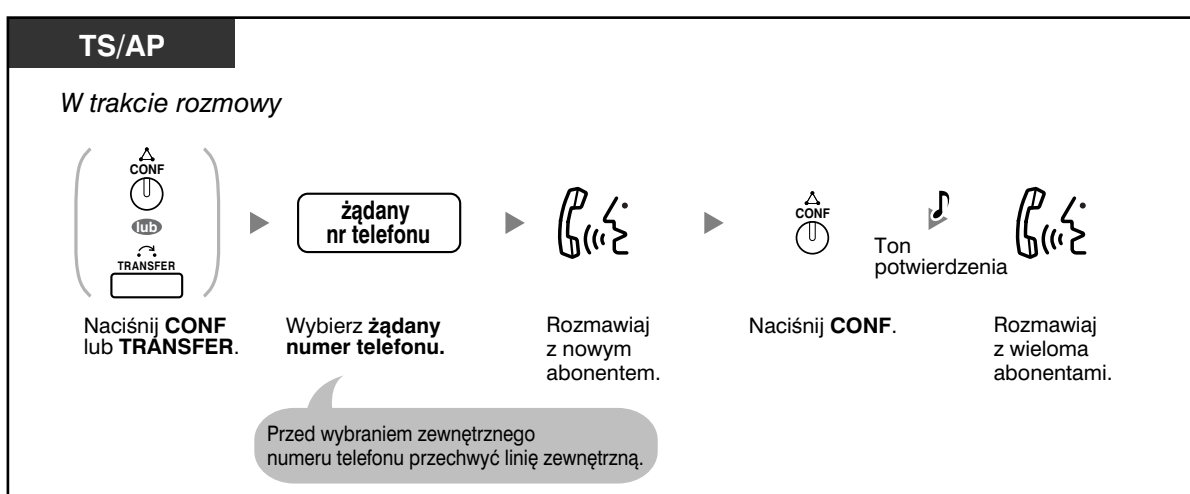

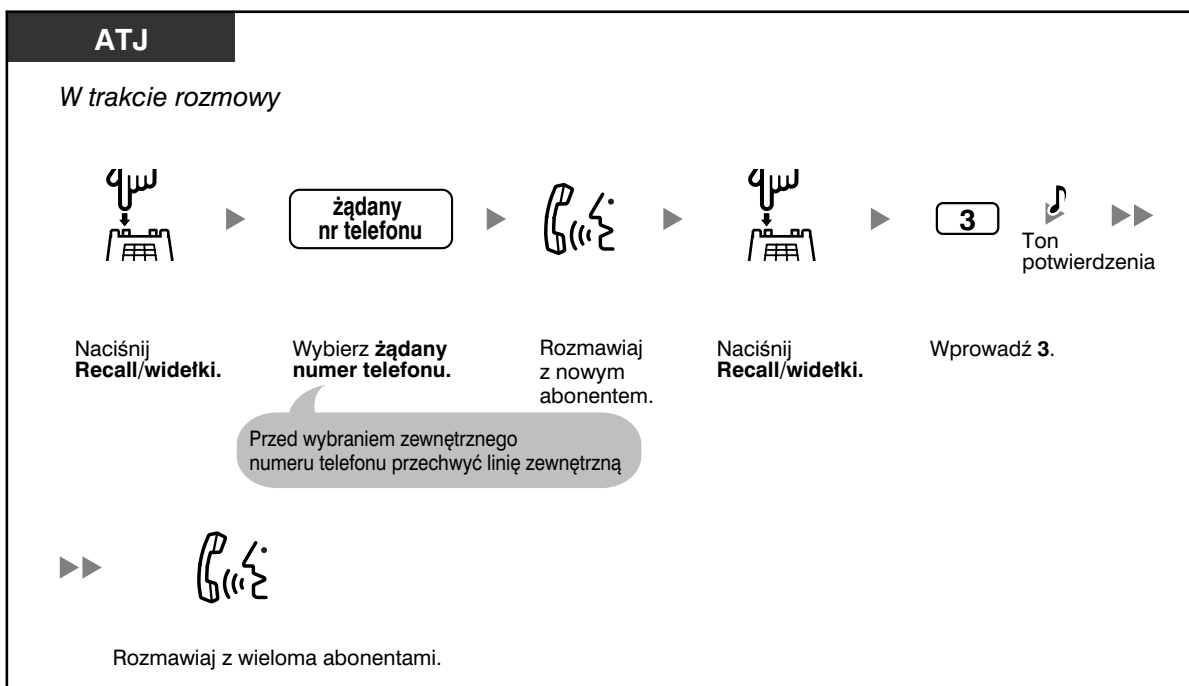

Dodawanie do konferencji czterech lub więcej abonentów

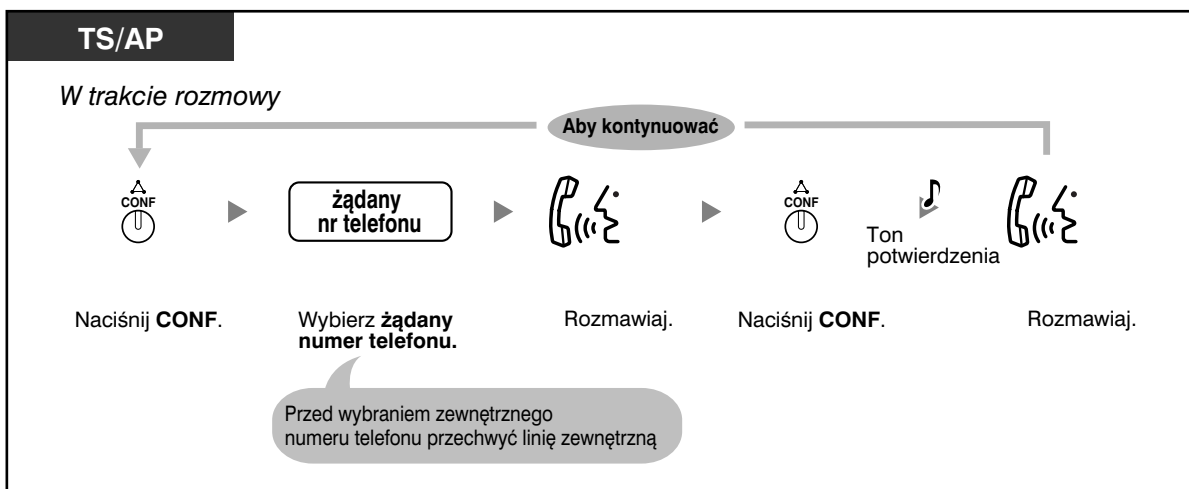

Rozmawianie na zmianę w trakcie rozmowy trójstronnej

TS/AP

W trakcie rozmowy



Naciśnij **TRANSFER**.

ATJ

W trakcie rozmowy



Naciśnij **Recall/widelki**.

-  W trakcie rozmowy trójstronnej naciśnięcie klawisza TRANSFER lub Recall/widelki, przełącza na kolejnego abonenta, z którym się rozmawia.
- Możesz wykonywać połączenia konferencyjne co najwyżej z ośmioma abonentami (w tym linie interkomowe oraz zewnętrzne) jednocześnie.

Dostosuj swój telefon

- 3.1.3 Dostosowywanie przycisków
Utwórz lub zmień przycisk Konferencja.



◆◆ Opuszczanie konferencji (konferencja nienadzorowana)

Pozostali abonenci mogą kontynuować rozmowę.

Opuszczanie konferencji

TS/AP

W trakcie konferencji z udziałem 3-7 stron

  

Naciśnij **CONF**. Odtóż słuchawkę.

Powrót do trwającej konferencji

TS

 (CO)

 INT

INTERCOM



Naciśnij migający na zielono przycisk **CO** lub **INTERCOM**.

Kończenie rozmowy

TS/ATJ/AP

W trakcie rozmowy



Odtóż słuchawkę.



- **Limit czasu**

Przed upływem określonego limitu czasu obydwie strony usłyszą ton alarmowy. Inicjujący numer wewnętrzny usłyszy ton alarmowy przed upływem limitu czasu. Rozmowa zostanie rozłączona, gdy upłynie limit czasu, chyba że inicjujący numer wewnętrzny powróci do konferencji.



- **Dostosuj swój telefon**

- 3.1.3 Dostosowywanie przycisków
- Utwórz lub zmień przycisk Konferencja.



◆◆ Opuszczanie konferencji (opuszczanie konferencji trójstronnej)

Pozostali dwaj abonenci mogą kontynuować rozmowę.

Opuszczanie konferencji

TS/AP

W trakcie konferencji trójstronnej

 ► 

Naciśnij **TRANSFER**. Odlóż słuchawkę.

ATJ

W trakcie konferencji trójstronnej

 ► 

Naciśnij **Recall/widetki**. Odlóż słuchawkę.

Kończenie rozmowy

TS/ATJ/AP

W trakcie rozmowy



Odlóż słuchawkę.

◆◆ Zezwalanie abonentowi na dołączenie do Twojej rozmowy (rezygnacja z prywatności)

Możesz pozwolić stronie trzeciej na dołączenie do Twojego bieżącego połączenia zewnętrznego.



Ustawianie

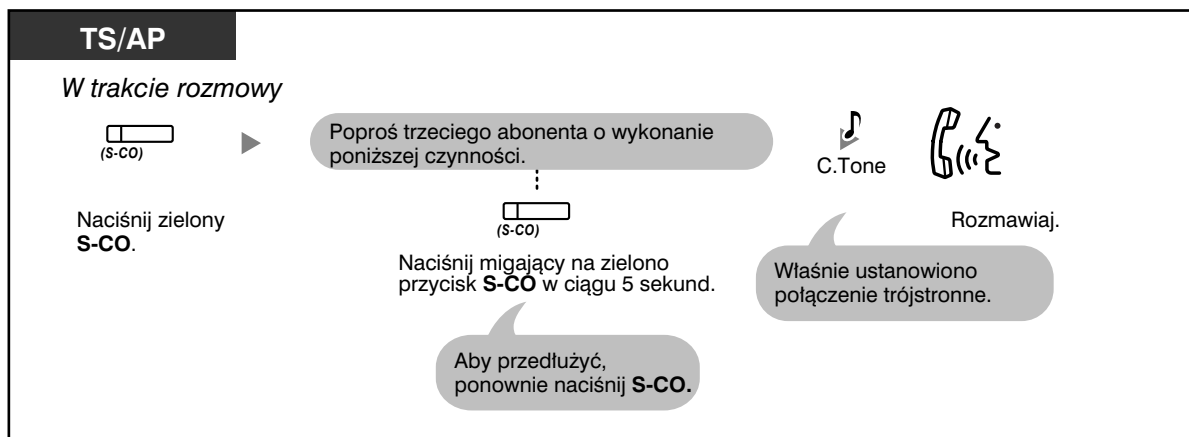

- Do wykonywania tego działania można używać wyłącznie przycisku S-CO.

◆◆ Dodawanie abonentów podczas rozmowy, korzystając z usługi ISDN (konferencja trójstronna przez ISDN – [3PTY])

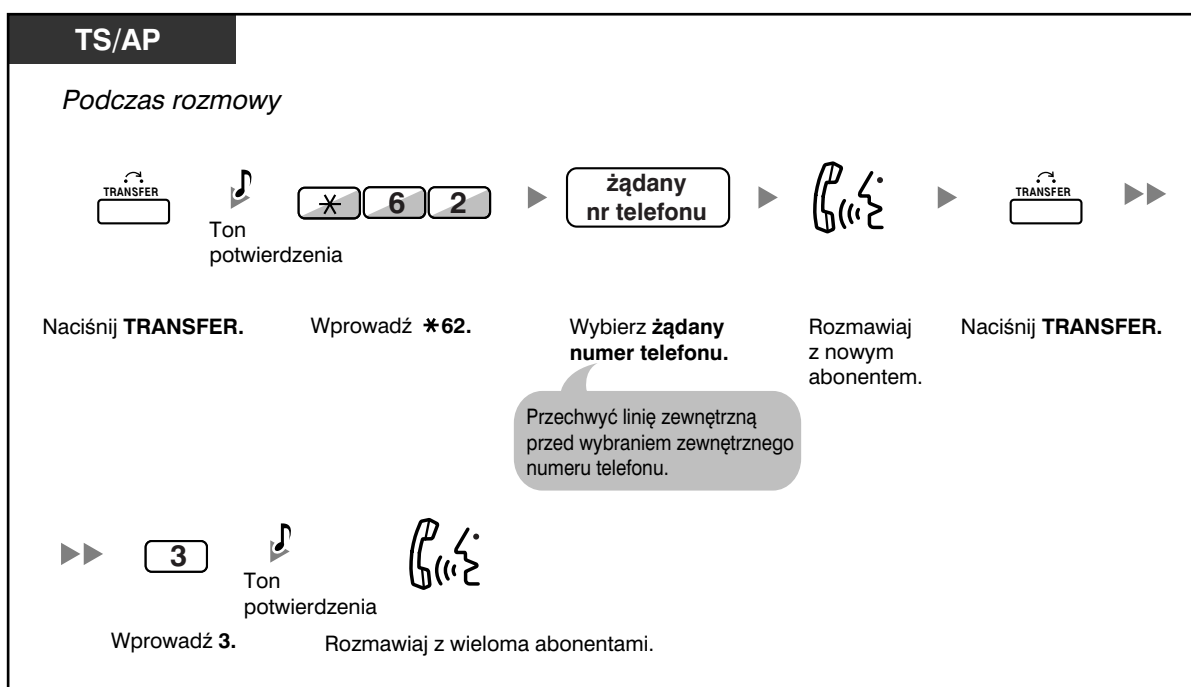
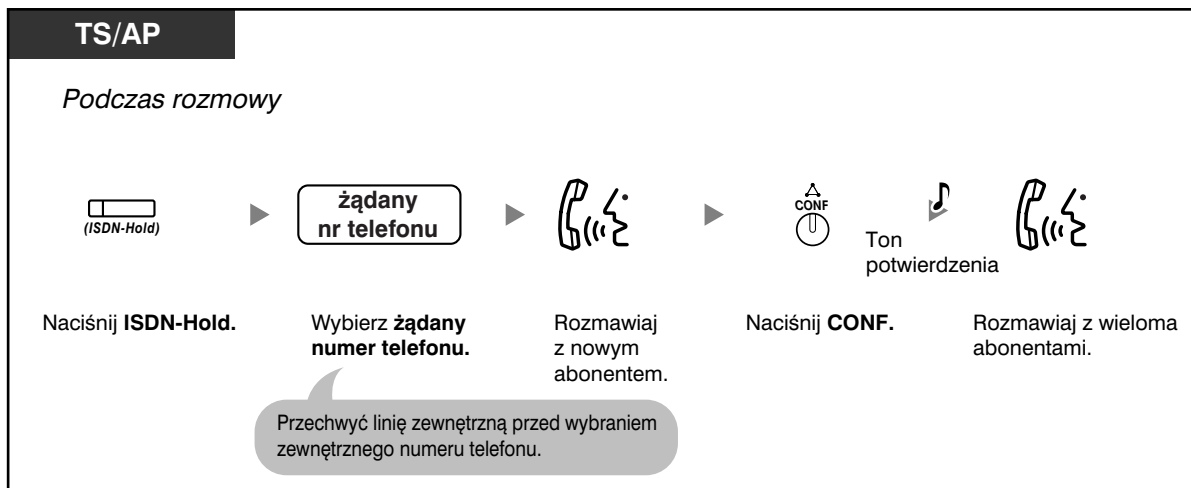

1.4 W trakcie rozmowy

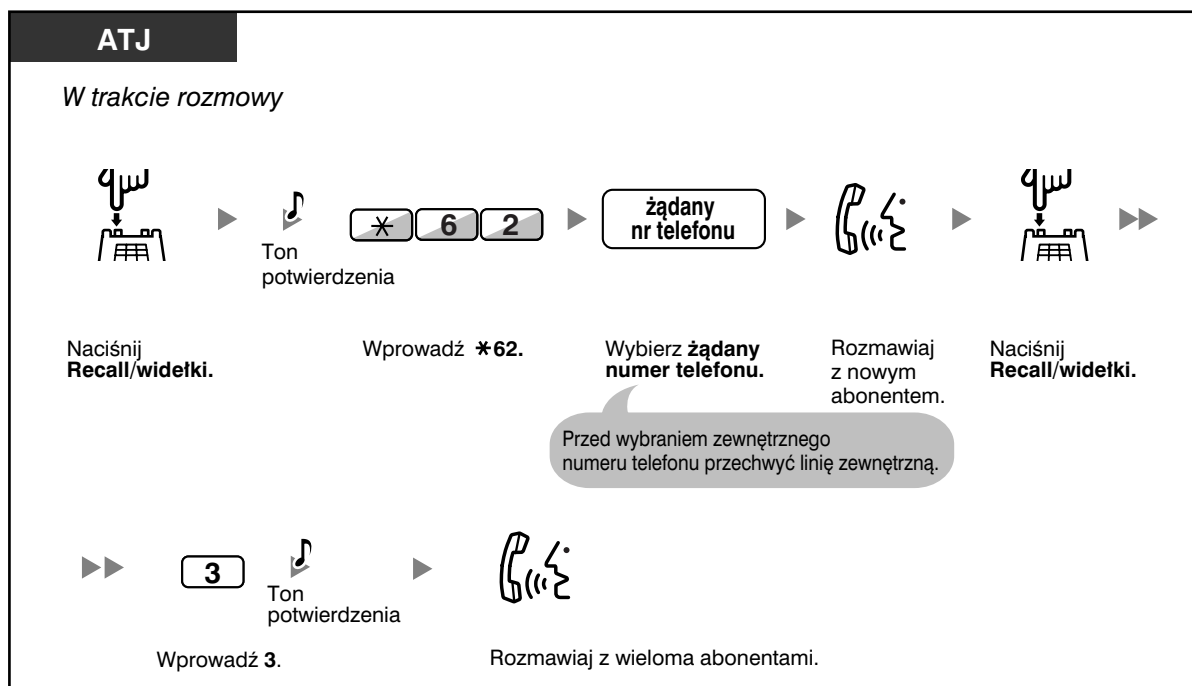

Kończenie udziału w konferencji

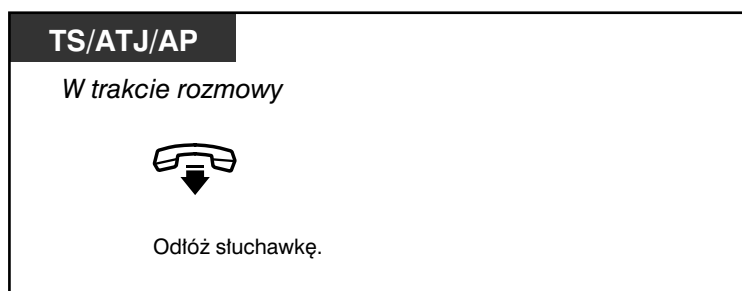

Dostosuj swój telefon

- 3.1.3 Dostosowywanie przycisków
Utwórz lub zmień przycisk ISDN–Hold.

1.4.6 Wyciszanie

Możesz wyłączyć mikrofon lub mikrotelefon, aby zasięgnąć porady innych osób znajdujących się z Tobą w pomieszczeniu, jednocześnie słuchając abonenta za pośrednictwem głośnika lub mikrotelefonu.



Włączanie/anulowanie

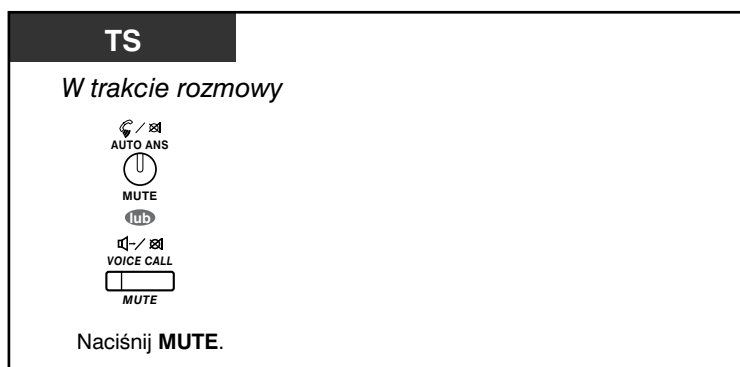

- Lampka przycisku AUTO ANS/MUTE lub VOICE CALL/MUTE wskazuje bieżący status w następujący sposób:
Wyłączona: Normalny.
Miga na czerwono: Wyciszony.
- Jeżeli funkcja wyciszenia zostanie włączona w trybie OHCA, spowoduje wyciszenie słuchawki.

1.4.7 Zezwalanie innym osobom na przysłuchiwanie się rozmowie (monitorowanie przy podniesionej słuchawce)

Możesz umożliwić innym znajdującym się w pomieszczeniu osobom przysłuchiwanie się rozmowie przez głośnik, jednocześnie kontynuując prowadzenie rozmowy przez mikrotelefon.



Włączanie/anulowanie

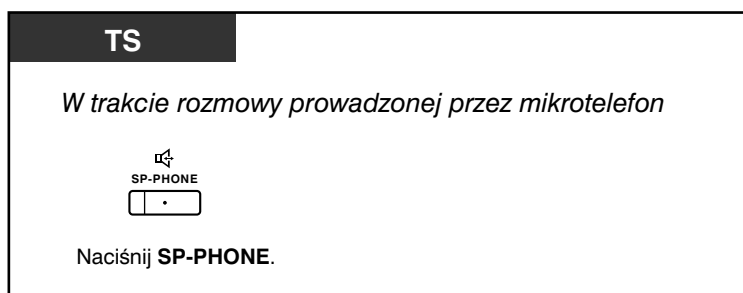

- Lampka przycisku SP-PHONE wskazuje bieżący status w następujący sposób:
 - Wyłączona:** Głos można usłyszeć w mikrotelefonie.
 - Włączona:** Głos można usłyszeć zarówno w mikrotelefonie, jak i w głośniku.
- Działanie tej funkcji sterowane jest programowo. Zapytaj zarządzającego systemem.
- Funkcja ta może nie być dostępna w niektórych typach telefonów systemowych. W celu uzyskania bardziej szczegółowych informacji skontaktuj się ze swoim dystrybutorem.



- **Obsługa nie wymagająca trzymania słuchawki**

Przycisk SP-PHONE umożliwia prowadzenie rozmowy bez konieczności trzymania słuchawki. Możesz jednocześnie wykonywać inne czynności.

Przydatne wskazówki związane z działaniem nie wymagającym trzymania słuchawki:

 - **Trudniej jest usłyszeć głos rozmówcy:**
Zwiększ poziom głośności za pomocą regulatora poziomu głośności głośnika.
 - **Jeżeli rozmówca nie może Cię usłyszeć:**
Zmniejsz poziom głośności.
 - **Pochłanianie echa:**
Używaj tego aparatu w pomieszczeniu z zasłonami, dywanami lub obydwoma elementami wyposażenia.
 - **Aby uniknąć przerw w rozmowach:**
Jeżeli zarówno Ty, jak i Twój rozmówca będziecie mówić jednocześnie, fragmenty rozmowy zostaną utracone. Aby uniknąć tego rodzaju sytuacji, mówcie na zmianę.

1.4.8 Używanie słuchawki nagłownej (działanie słuchawki nagłownej)

W takim wypadku musisz wybrać opcję „Włącz słuchawkę nagłowną” w trybie programowania lub z wyprzedzeniem wcisnąć przycisk Headset (czerwony). Funkcja ta znana jest również jako Mikrotelefon/słuchawka nagłowna.



Aby prowadzić rozmowę, używając słuchawki nagłownej

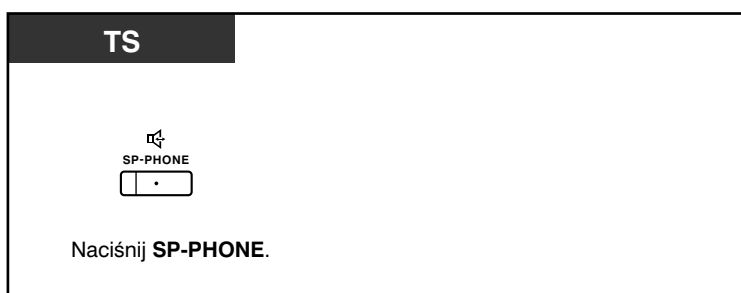

Aby użyć słuchawki podczas rozmowy przez słuchawkę nagłowną

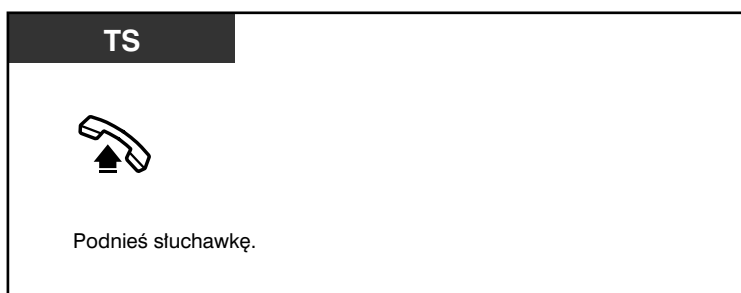

Aby użyć trybu głośno mówiącego w trakcie rozmowy prowadzonej za pośrednictwem słuchawki nagłownej

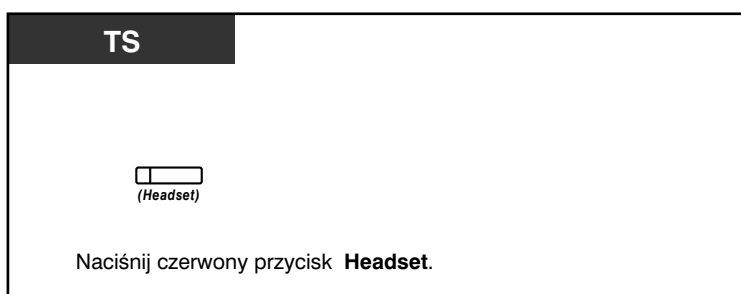

- Lampka przycisku Headset wskazuje bieżący status w następujący sposób:
 - Wyłączona:** Tryb słuchawki nagłownej wyłączony.
 - Świeci się na czerwono:** Tryb słuchawki nagłownej włączony.
 Funkcja ta jest niedostępna dla telefonu KX-T 7665.



Dostosuj swój telefon

- 3.1.2 Ustawienia w trybie programowania – Słuchawka nagłowna
Wybierz sprzęt, którego chcesz używać.
- 3.1.3 Dostosowywanie przycisków
Utwórz lub zmień przycisk Headset.

1.5 Zanim wstaniesz od biurka

1.5.1 Przekierowywanie połączeń

- Przekieruj swoje połączenia (przekierowywanie połączeń [FWD])
- Przekieruj swoje połączenia, korzystając z usługi ISDN (przekierowywanie połączeń [CF] za pośrednictwem ISDN)

◆◆ Przekieruj swoje połączenia (przekierowywanie połączeń [FWD])

Możesz przekierowywać swoje połączenia przychodzące na określony numer docelowy.

Wszystkie połączenia:

Przekierowywane są wszystkie połączenia. Wstępnie ustalone numery wewnętrzne mogą również przekierowywać połączenia docierające do ich własnej grupy odbiorców.

Gdy zajęte:

Przekierowywane są wszystkie połączenia, gdy Twój numer wewnętrzny jest zajęty.

Brak odpowiedzi:

Przekierowywane są wszystkie połączenia, gdy nie odpowiadasz na połączenie po upływie ustalonego czasu.

Zajęty/brak odpowiedzi (BSY/NA):

Przekierowywane są wszystkie połączenia, gdy nie odpowiadasz na połączenie po upływie ustalonego czasu. Twój numer wewnętrzny jest zajęty.

Tryb „Podążaj za mną”:

Jeżeli przed odejściem ze stanowiska nie ustawisz opisanej powyżej opcji Wszystkie połączenia, możesz ją włączyć z poziomu docelowego numeru wewnętrznego.

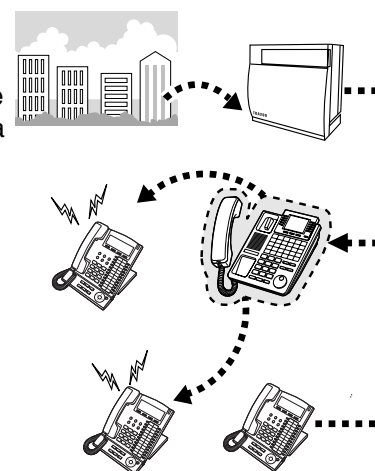

- Aby otrzymywać połączenia do Twojej skrzynki pocztowej, jako numer docelowy przekierowania możesz ustawić numer Twojej poczty głosowej.
- Jako numer docelowy przekierowania możesz ustawić numer Twojego telefonu komórkowego. Jeżeli nadal nie będziesz w stanie odebrać połączenia, możesz wykorzystać pocztę głosową.
- Połączenia przychodzące mogą być przekierowywane do czterech razy.
- **Funkcja „Szef i sekretarka”:**
Numer wewnętrzny, który został ustalony jako numer docelowy, może oddzwonić do wywołującego numeru wewnętrznego.

Na przykład:

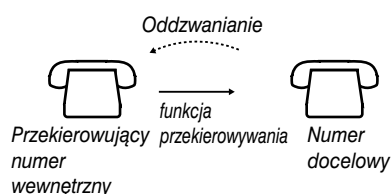

Ustawianie/anulowanie

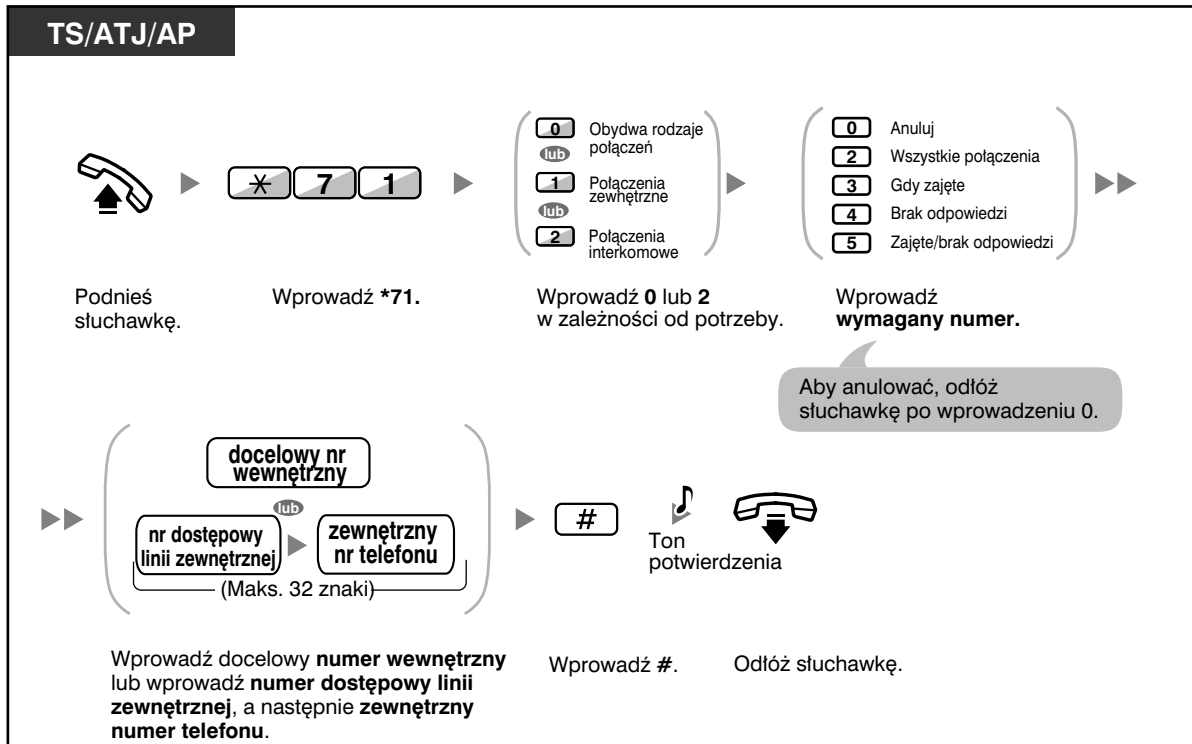

Ustawianie z poziomu innego numeru wewnętrznego

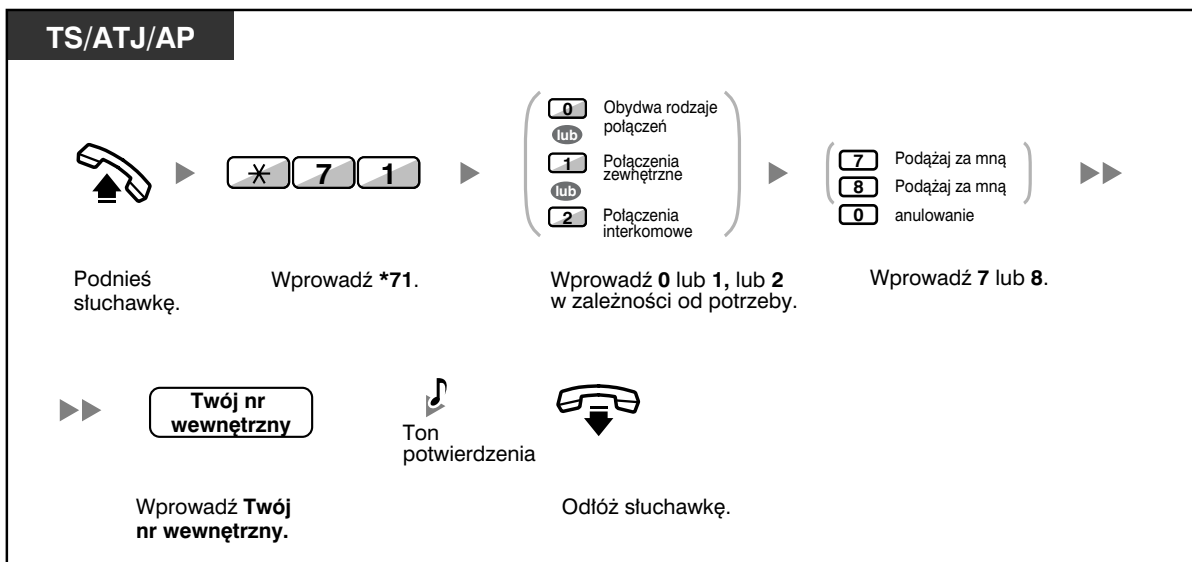

- Jeżeli używasz telefonu systemowego, ustawienie lub anulowanie przekierowania może odbywać się za pomocą przycisku FWD/DND, pomijając kod „*710”.

Ustawianie czasu dla opcji Brak odpowiedzi oraz Zajęty/brak odpowiedzi

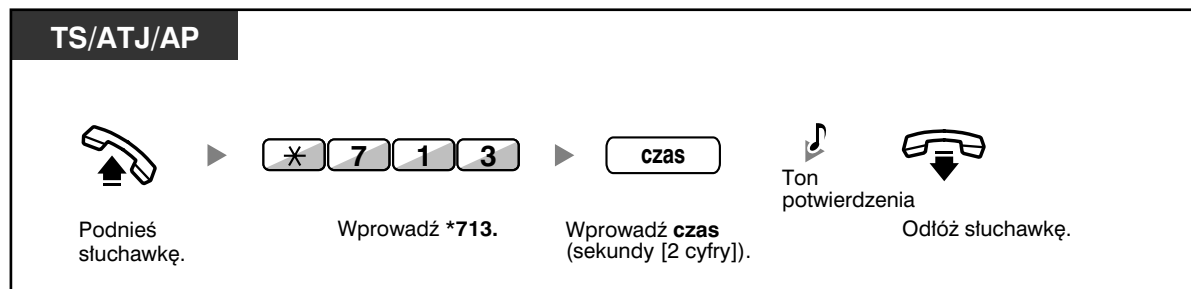

Ustawianie/anulowanie (przekierowywanie połączeń [FWD] dla Twojej grupy dystrybucji połączeń przychodzących)

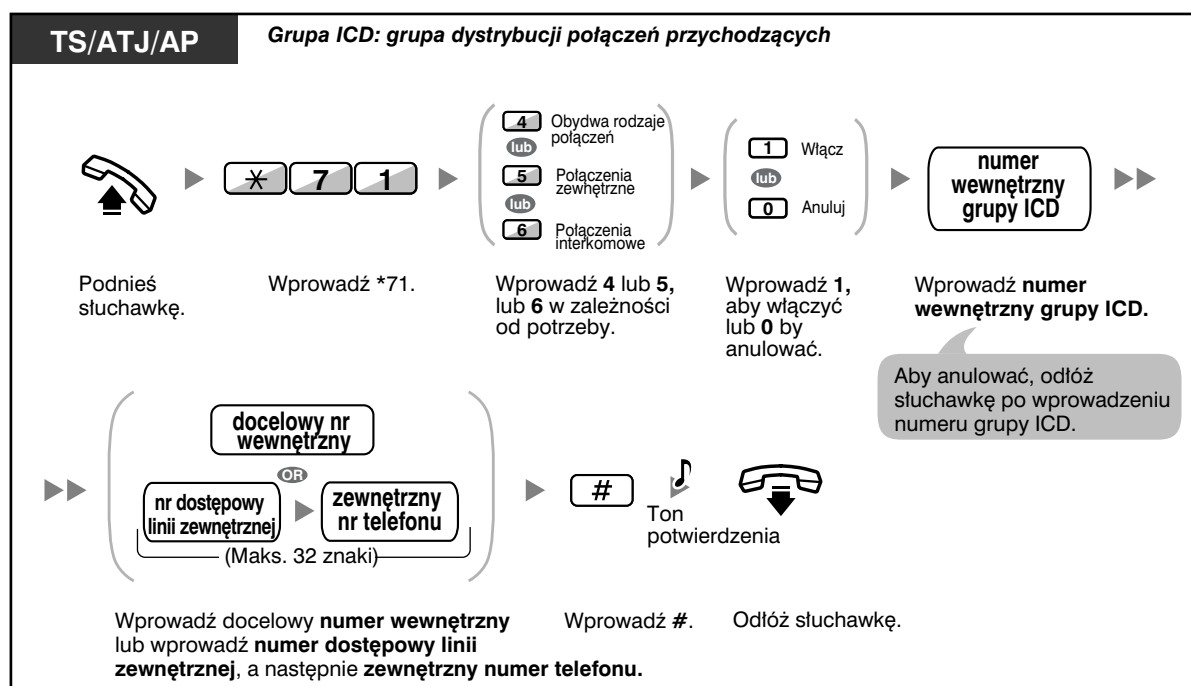

- Każda z lampek przycisków FWD/DND (Obydwa rodzaje połączeń, Połączenia zewnętrzne, Połączenia interkomowe) wskazuje bieżący status w następujący sposób:
Wyłączona: Obydwie funkcje są wyłączone.
Świeci się na czerwono: Tryb FWD.
Miga na czerwono: Tryb DND.
- Każda z lampek przycisków Grupowego FWD (Obydwa rodzaje połączeń, Połączenia zewnętrzne, Połączenia interkomowe) wskazuje bieżący status w następujący sposób:
Wyłączona: Brak ustawienia.
Świeci się na czerwono: Tryb FWD.

1.5 Zanim wstaniesz od biurka

- System ma dwa tryby: (1) FWD/DND – tryb cyklicznego uruchamiania (2) Tryb ustawień.

(1) W trybie FWD/DND – cykliczne uruchamianie:

Wciśnięcie klawisza (przypisany klawisz) powoduje uruchomienie ustawień według wzoru:

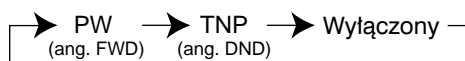

(2) W trybie ustawień FWD/DND – tryb ustawień:

Wciśnięcie klawisza FWD/DND uruchomi tryb programowania ustawień dla FWD/DND (przejdź do 3.1.2. Ustawienia trybu programowania).

Uwaga

FWD/DND (klawisz dostosowany) działa tylko w trybie cyklicznego uruchamiania – ten tryb nie ulega zmianom (przejdź do 3.1.2. Ustawienia trybu programowania).

- Przetransferowane połączenia zewnętrzne są również przekierowywane do celu przypisanego połączeniom zewnętrznym.
- Jeśli połączenia wewnętrzne są zaprogramowane na obsługę różną od obsługi połączeń zewnętrznych (typ przekazywania, cel przekazywania), wówczas zalecane jest zaprogramowanie osobnych klawiszy dla FWD/DND połączeń zewnętrznych i FWD/DND połączeń wewnętrznych, ponieważ:
 - Kolor wyświetlacza FWD/DND jest zarówno dla klawiszy FWD/DND przypisanego, przystosowanego, jak i dla FWD grupowego taki sam i wyświetla ustawienia dla jednego z połączeń (zewnętrznego lub wewnętrznego), nie obydwu.

Uwaga

Ikona FWD na wyświetlaczu AP pokazuje jedynie ustawienia połączeń zewnętrznych.

- Wciśnięcie FWD/DND – przycisk dla obydwu rodzajów połączeń – nie rozdzieli trybów FWD lub DND na połączenia zewnętrzne i wewnętrzne.



Dostosuj swój telefon

- Utwórz lub zmień przyciski FWD/DND (Obydwa rodzaje połączeń, Połączenia zewnętrzne, Połączenia interkomowe) bądź Grupowe FWD (Obydwa rodzaje połączeń, Połączenia zewnętrzne, Połączenia interkomowe).

◆◆ Przekieruj swoje połączenia, korzystając z usługi ISDN (przekierowywanie połączeń [CF] za pośrednictwem ISDN)

Wszystkie połączenia są przekierowywane na numer zewnętrzny za pośrednictwem usługi ISDN. W ramach usługi ISDN dostępne są następujące typy przekierowywania połączeń:

- Bezwarunkowe (**bezw warunkowe przekierowywanie połączeń [CFU]**)
- Gdy Twój numer wewnętrzny jest zajęty (**przekierowywanie połączeń, gdy zajęty [CFB]**)
- Gdy nie odpowiadasz (**przekierowywanie połączeń przy braku odpowiedzi [CFNR]**)

Włączanie

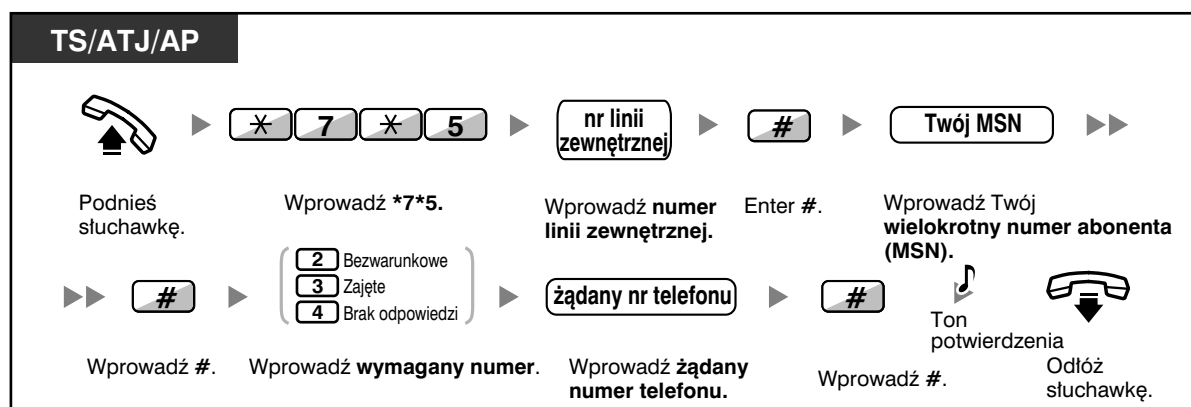

Wyłączanie

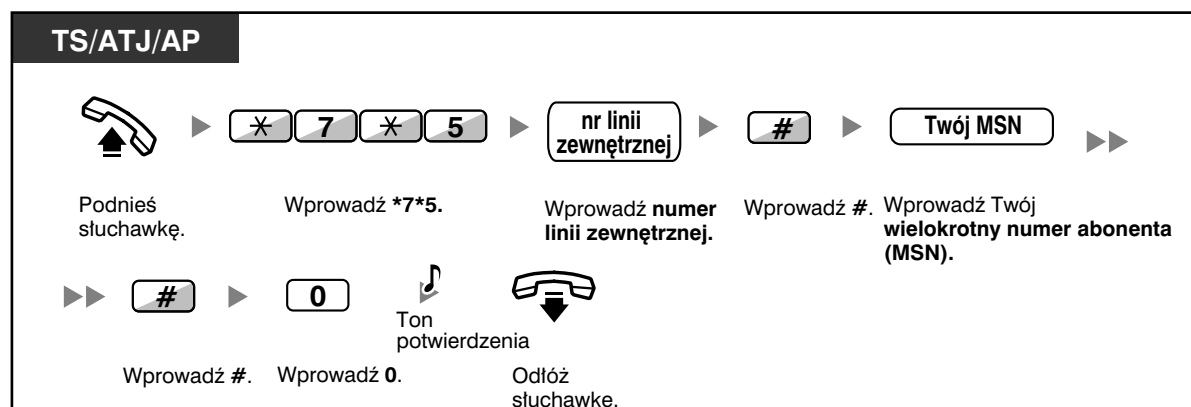

Potwierdzenie stanu

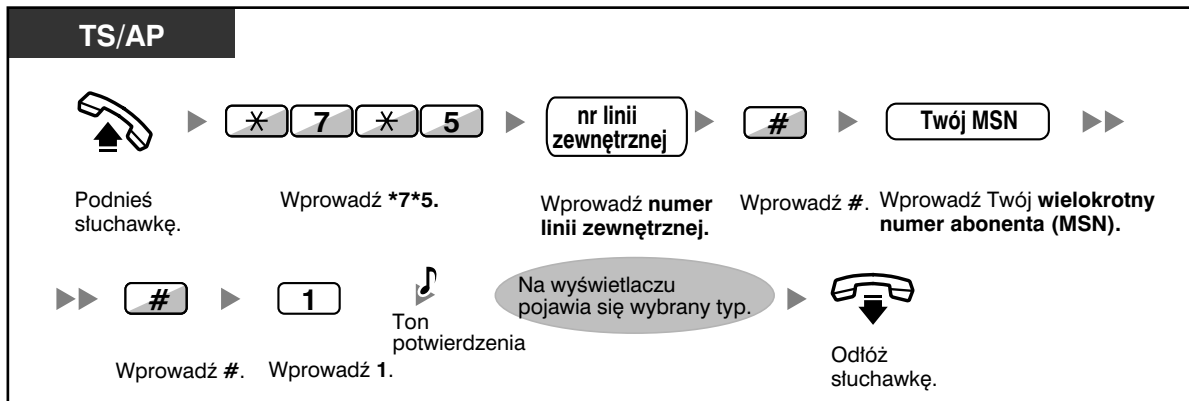

1.5.2 Prezentacja wiadomości na wyświetlaczu telefonu osoby dzwoniącej (komunikat o nieobecności)

Możesz przedstawić powód, dla którego nie odpowiadasz, jeżeli osoba dzwoniąca korzysta z systemowego telefonu Panasonic. Istnieje osiem wstępnie zaprogramowanych komunikatów oraz jedna lokalizacja, gdzie możesz zapisać swój komunikat osobisty (16 znaków). Wybrany komunikat wyświetlany jest na wyświetlaczu Twojego telefonu.

Komunikat nr	Wiadomość (przykład)
1	Zaraz wracam
2	Poszedłem do domu
3	Pod nr wew. %%% (Numer wewnętrzny)
4	Wracam o %:% (Godzina:Minuta)
5	Nieobecny do %/% (Miesiąc/Dzień)
6	Na zebraniu
7	
8	
9	<i>Komunikat przydzielany każdemu z numerów wewnętrznych. (Osobisty komunikat o nieobecności).</i>

Włączenie

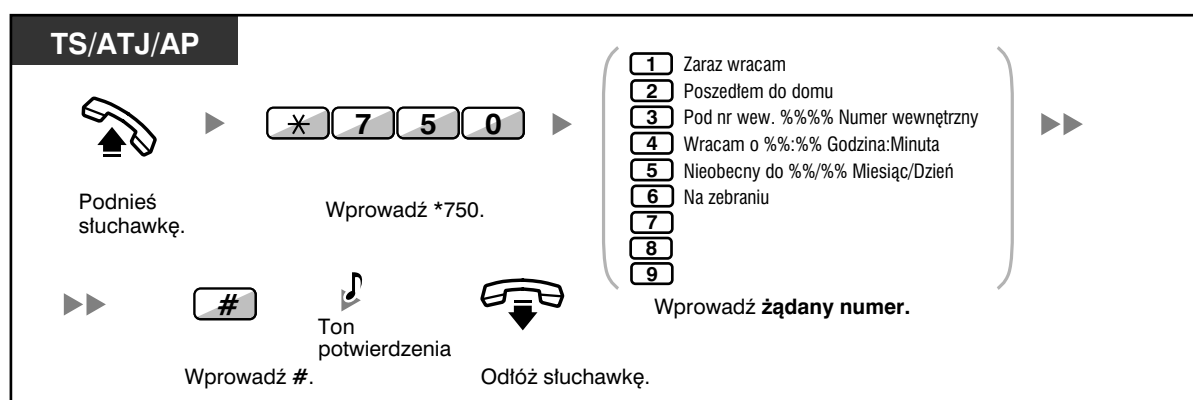

Anulowanie

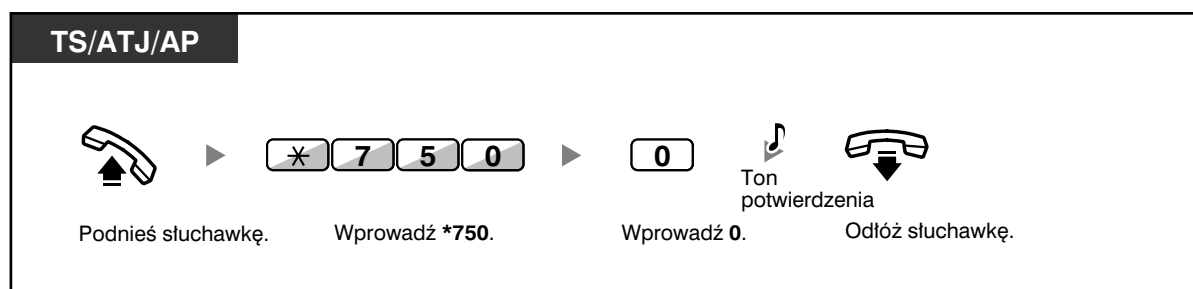

1.5 Zanim wstaniesz od biurka



- Wprowadź żądaną wartość na pozycjach „%”. Musisz wprowadzić właściwą liczbę znaków oznaczonych „%”, używając cyfr od 0 do 9 oraz znaku „*”.
- Komunikaty standardowe mogą być zmieniane. Zapytaj swojego dystrybutora.
- Jeżeli chcesz utworzyć swój komunikat osobisty (komunikat nr 9), zapoznaj się z podpunktem 3.1.2 – Ustawienia w trybie programowania.

1.5.3 Zapobieganie używaniu Twojego telefonu przez inne osoby (blokada numeru wewnętrznego)

Możesz zablokować swój numer wewnętrzny, tak by inni użytkownicy nie mogli wykonywać niepożądanych połączeń ani zmieniać jakichkolwiek ustawień Twojego numeru wewnętrznego.

Blokowanie

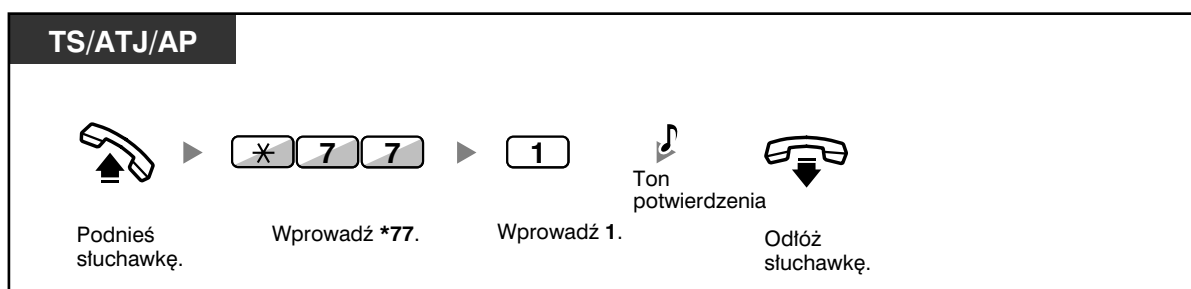

Odblokowywanie

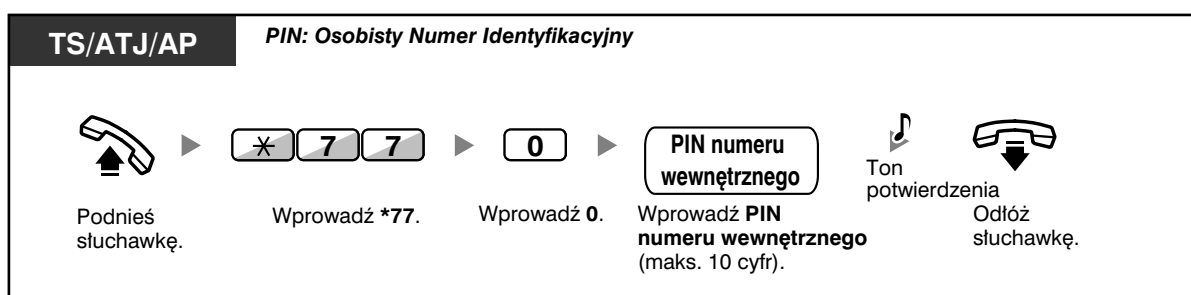

- **Jeżeli zapomnisz PIN numeru wewnętrznego lub nie będziesz mógł odblokować telefonu**, skonsultuj się z zarządzającym systemem. Może on wykasować PIN Twojego numeru wewnętrznego. Następnie możesz ustawić nowy PIN i wprowadzając go, odblokować swój numer wewnętrzny.
- Jeżeli Twój numer wewnętrzny zostanie zablokowany przez opisywaną funkcję, nie będzie mógł służyć do:
 - Wykonywania połączeń zewnętrznych.
 - Zmiania docelowego numeru przekierowywania rozmów.
- Jeżeli nie ustalisz PIN numeru wewnętrznego, nie możesz ustanawiać blokad oraz ich zdejmować.

1.6 Tworzenie przywołania/odpowiadanie na przywołanie

1.6.1 Przywołanie (Paging)

- Przywołanie grupowe
- Przywołanie i przeniesienie połączenia

◆◆ Przywołanie grupowe

Możesz jednocześnie przekazywać przywołania głosowe do telefonów systemowych lub głośników zewnętrznych (bądź do obydwu typów urządzeń) we wstępnie ustalonej grupie.

Aby przywołać

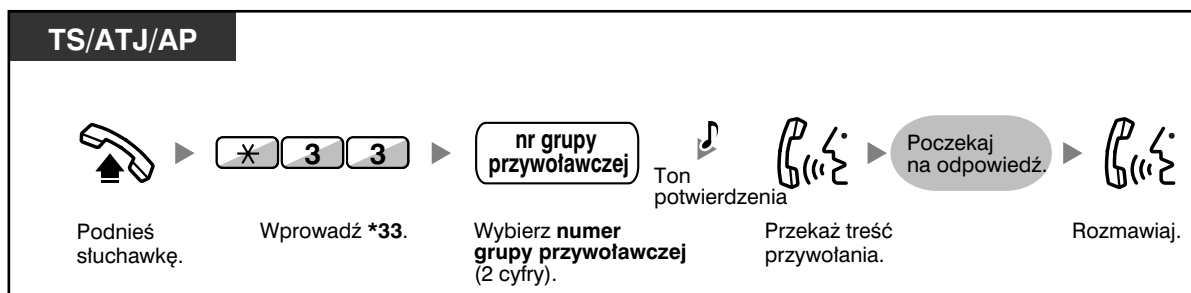

- Jeżeli grupa, której przekazałeś przywołanie, jest już zajęta w związku z przekazywanym przywołaniem, usłyszysz ton zajętości.

◆◆ Przywołanie i przeniesienie połączenia

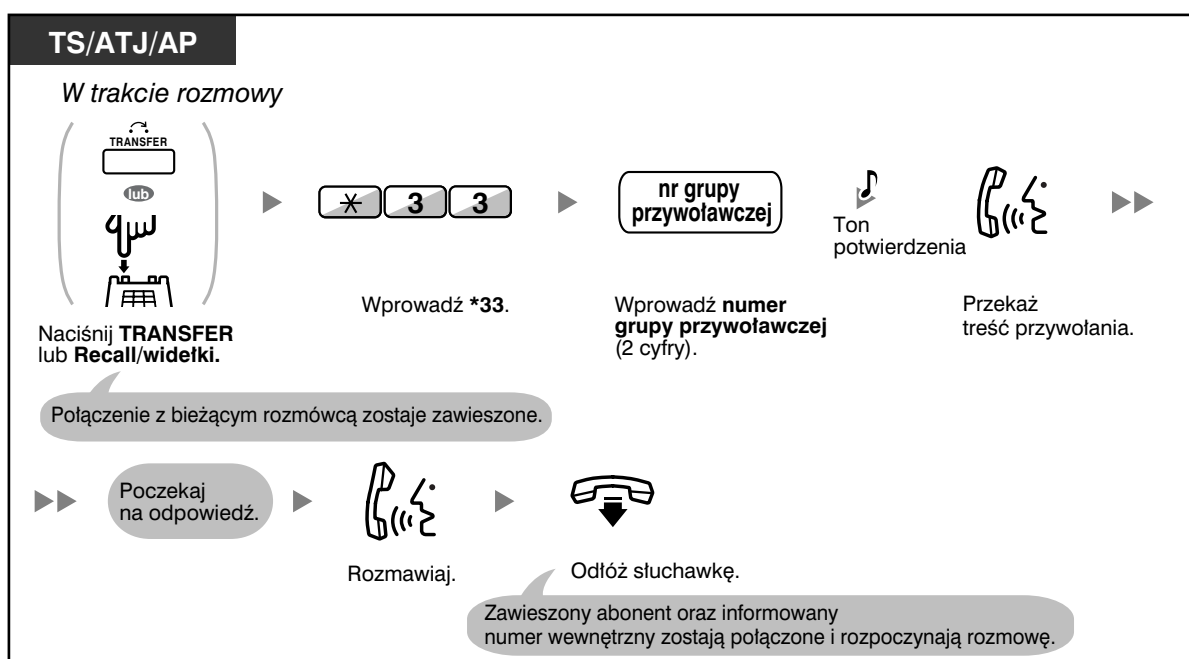

- Po tym, jak odłożysz słuchawkę, dzwoniący będzie mógł rozmawiać z osobą, która odpowie na przywołanie.

1.6.2 Odpowiadanie na przywołanie/zakaz odbioru przywołań

Odpowiadanie

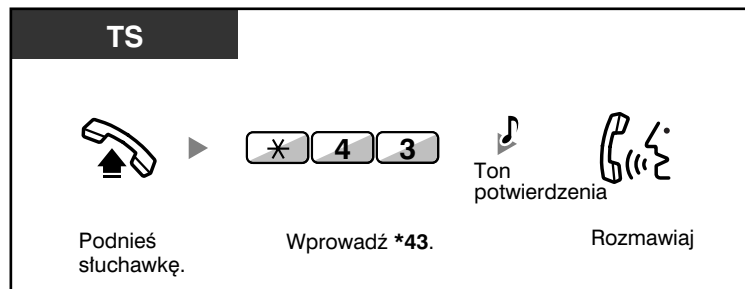

Zezwalanie/zakazywanie odbioru przywołania (zakaz przywołania)

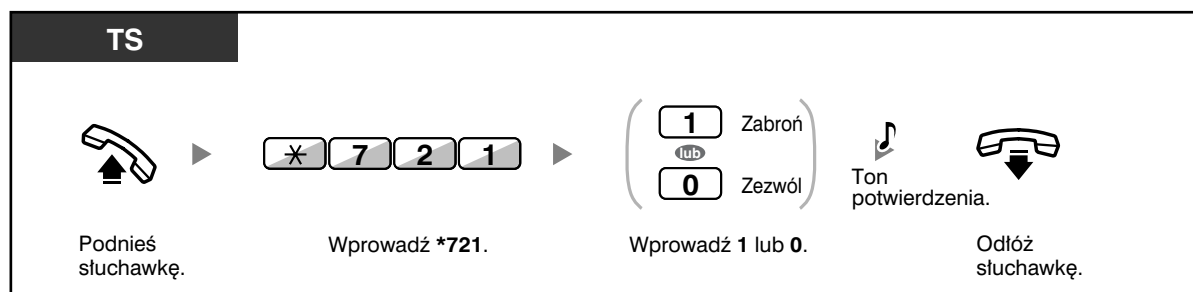

- Poniżej wymieniono numery wewnętrzne, które nie mogą odbierać przywołania:
 - Aparat przenośny DECT
 - Telefon analogowy (ATJ)
 - Telefon systemowy, który dzwoni lub jest zajęty
 - Telefon systemowy w trybie zakazu przywołania
 - Telefon systemowy w trybie DND.
- Nawet jeżeli przekazywane w ramach pagingu przywołanie nie dociera do Twojego numeru wewnętrznego, możesz na nie odpowiedzieć, jeżeli jest ono skierowane do Twojej grupy.

1.6.3 Przywołanie podczas połączenia konferencyjnego z wieloma abonentami (kilka osób naraz)

Możesz połączyć się z wieloma abonentami przypisanymi do jednej grupy i wykonać przywołanie głosowe. Możesz również nawiązać połączenie konferencyjne z przywoływanymi abonentami. Taka konferencja będzie słyszalna dla wszystkich przywoływanych abonentów. Przywoływani abonenci mogą usłyszeć przywołanie, po prostu podnosząc słuchawkę. Mogą również przesłać ton informacyjny, jeżeli pragną włączyć się do rozmowy.

Aby wykonać/odpowiedzieć na przywołanie ogólne

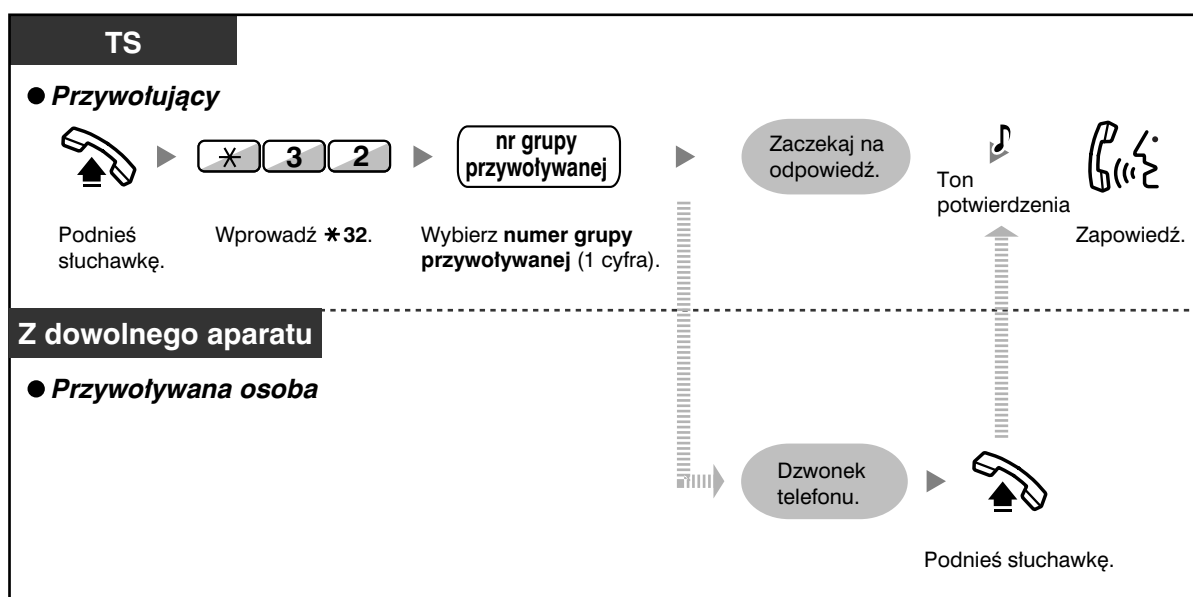

◆ Dla przywołującego

Aby rozmawiać z określonym abonentem

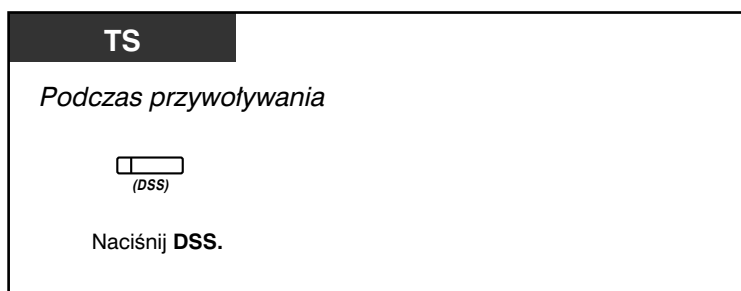

Aby rozmawiać z abonentami w grupie według założonej kolejności

TS

Podczas przywoływania



Naciśnij **CONF**.

Aby zakończyć rozmowę z określonym abonentem

TS

Podczas rozmowy

- **Aby zakończyć połączenie z określonym abonentem**

(DSS)

Naciśnij **DSS**.

- **Aby zakończyć połączenie z abonentem, który dołączył do konferencji jako ostatni**

TRANSFER

Naciśnij **TRANSFER**.

- **Aby zakończyć połączenie z abonentem, który dołączył do rozmowy jako ostatni z przywołania ogólnego**

R
FLASH/
RECALL

Naciśnij **FLASH/RECALL**.



- W tym wypadku przycisk FLASH/RECALL pracuje w trybie Flash/Recall.

◆ Dla przywoływanego numeru wewnętrznego

Aby przesłać ton informacyjny i dołączyć do rozmowy

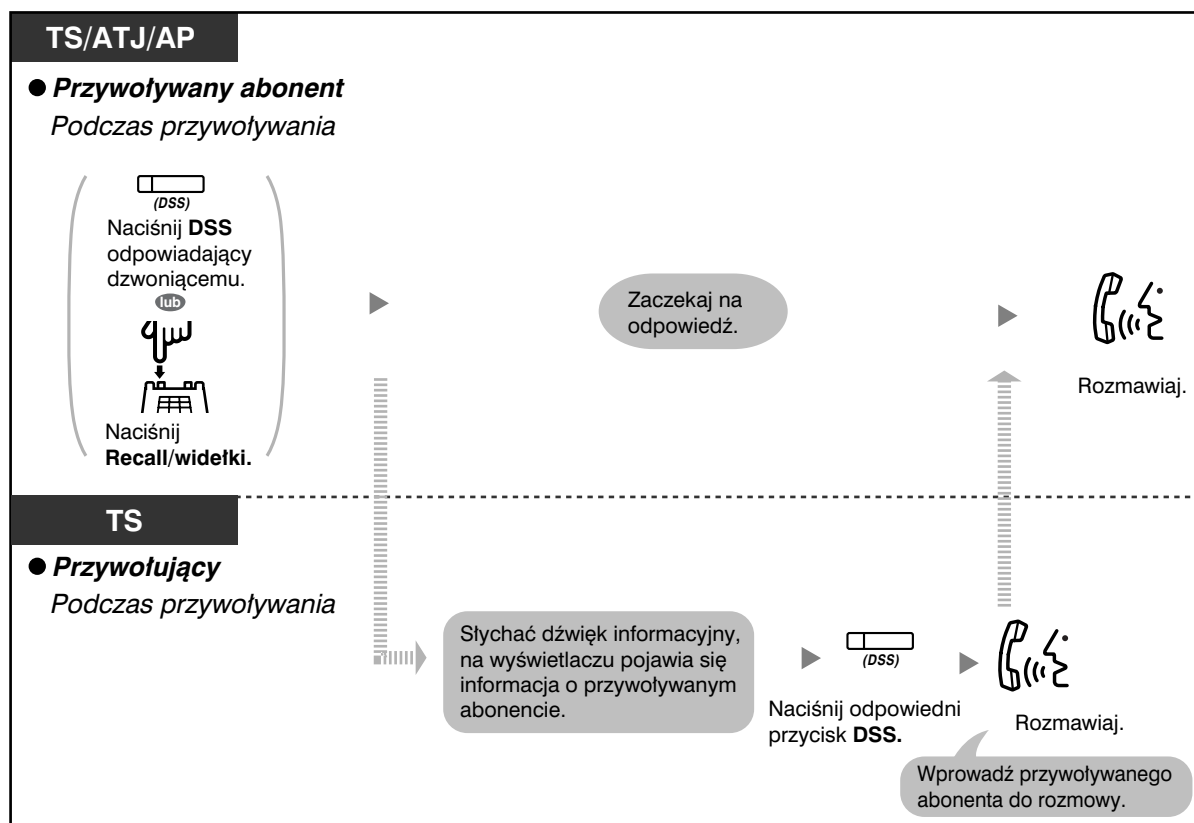

- Połączenie może zostać nawiązane maksymalnie pomiędzy czterema abonentami (włączając przywołującego).

1.7 Dostosowywanie telefonu do Twoich potrzeb

1.7.1 Ustawianie alarmu (monity czasowe)

W swoim telefonie możesz odbierać alarmy przypominające Ci o zebraniach, umówionych spotkaniach czy pobudce. Alarm może włączać się bądź jednorazowo, bądź codziennie (każdego dnia do momentu anulowania) o ustalonej godzinie. Gdy chcąc odpowiedzieć, podniesiesz słuchawkę, usłyszysz specjalny ton wybierania lub uprzednio zarejestrowany komunikat.

Ustawianie

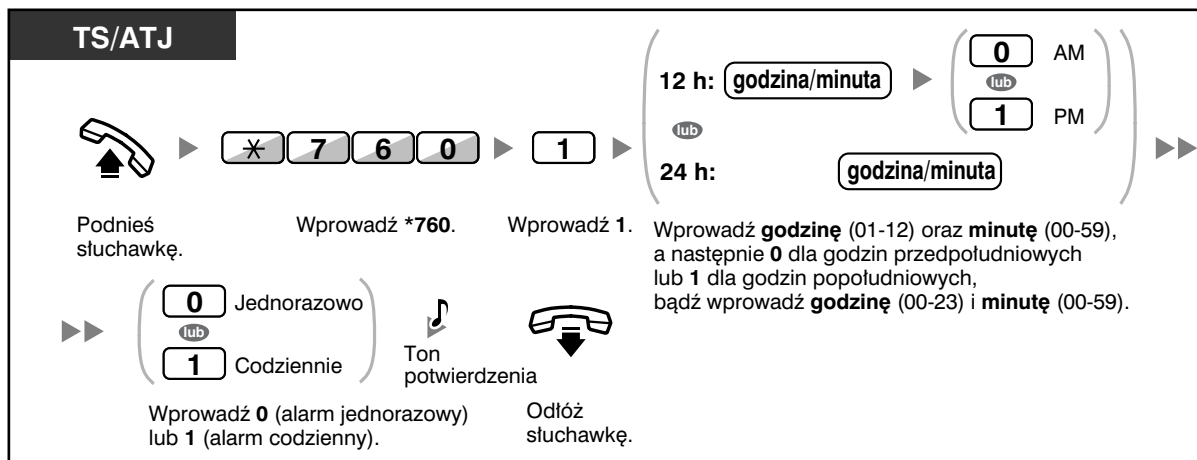

Anulowanie

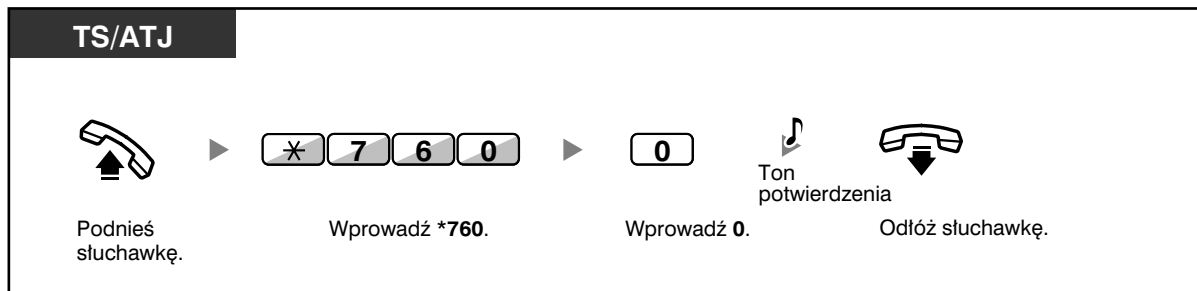

Przerywanie lub odpowiadanie na sygnał dzwonienia alarmu.

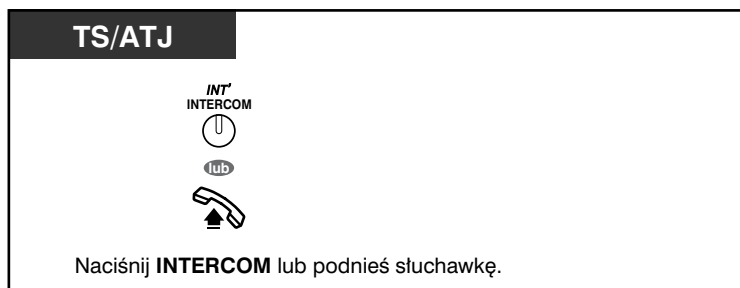

Potwierdzenie

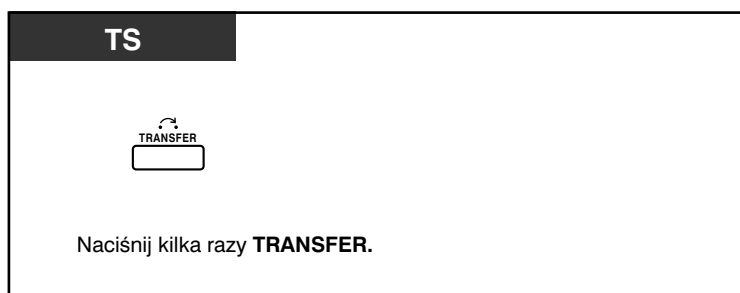

- Możesz również potwierdzać monity czasowe za pomocą przycisku programowalnego.
- Alarm dzwoni przez trzydzieści sekund.
- **Jeżeli w trakcie dzwonienia alarmu otrzymasz połączenie przychodzące**, zacznie ono dzwonić po zakończeniu dzwonienia alarmu.
- **Jeżeli prowadzona przez Ciebie rozmowa pokryje się czasowo z okresem dzwonienia alarmu**, alarm zacznie dzwonić po zakończeniu rozmowy.

1.7.2 Odrzucanie połączeń przychodzących (Tryb „Nie przeszkadzać” [TNP] – [ang. DND])

Możesz włączyć tę funkcję, gdy jesteś na zebraniu lub gdy jesteś zajęty.

Ustawianie/anulowanie

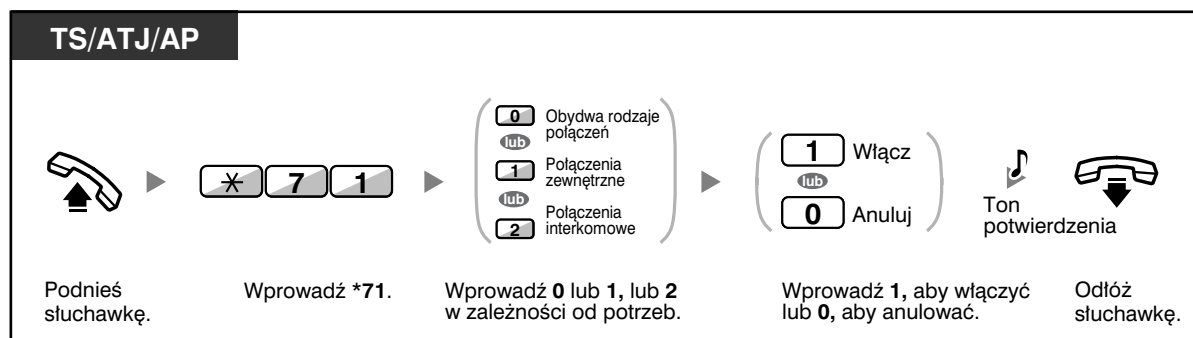

- W telefonach systemowych możesz uruchomić funkcję „Nie przeszkadzać”, naciskając klawisz FWD/DND (przypisany klawisz) zamiast „*710”.



- Dioda klawisza FWD/DND wskazuje na aktualny stan:
 - Wyłączona** – żadna z funkcji klawisza nie jest aktywna
 - Dioda stale świeci na czerwono** – ustawiony jest tryb przeniesienia wywołań (PW) – (ang. FWD).
 - Dioda powoli pulsuje czerwonym światłem** – ustawiony jest tryb „Nie przeszkadzać” (TNP) – (ang. DND).
- System posiada dwa tryby: tryb cyklicznego przełączania FWD/DND (1) i tryb ustawiania FWD/DND (2). Spytaj administratora systemu, w jakim trybie pracuje Twój system, jeśli nie jesteś tego pewien.
 - W trybie cyklicznego przełączania FWD/DND** – naciśnięcie nieaktywnego klawisza FWD/DND (stały) spowoduje przełączanie się funkcji klawisza w następującym porządku:

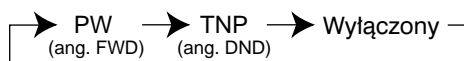

- W trybie ustawiania FWD/DND** – naciśnięcie nieaktywnego klawisza FWD/DND (stały) spowoduje bezpośrednie przejście do trybu programowania ustawień FWD/DND (patrz 3.1.2. Ustawienia trybu programowania).

Uwaga

Dostosowany klawisz FWD/DND działa tylko w trybie cyklicznego przełączania – ten tryb nie może zostać zmieniony (patrz 3.1.2. Ustawienia trybu programowania).

- Jeżeli Twój wewnętrzny ma ustawioną tę funkcję, abonent innego wewnętrznego po wybraniu Twojego numeru usłyszy ton TNP (ang. DND).
- Jeżeli funkcja jest ustawiona przenoszenie wywołań (PW, ang. FWD) nie działa.
- Wyznaczone wewnętrzne mogą ominąć działanie funkcji TNP (ang. DND) i zadzwonić na wewnętrzny, który ma ustawiony ten tryb pracy (ominięcie TNP).

- Jeżeli chcemy, aby rozmowy wewnętrzne były obsługiwane inaczej niż rozmowy zewnętrzne (TNP ustaw/anuluj), zalecamy zaprogramowanie odrębnych klawiszy PW/TNP (ang. FWD/DND) – rozmowy zewnętrzne oraz PW/TNP – rozmowy wewnętrzne, gdyż:

a) Sposób sygnalizacji diody klawisza PW/TNP – oba typy rozmów (dotyczy to także stałego klawisza FWD/DND) nie zapewnia rozróżnienia, dla jakiego typu rozmów dana funkcja jest ustawiona.

Uwaga

Ikona TNP (ang. DND) na wyświetlaczu AP dotyczy wyłącznie połączeń zewnętrznych.

b) Naciśnięcie klawisza PW/TNP – oba typy rozmów (dotyczy to także stałego klawisza FWD/DND) nie powoduje ustawienia funkcji PW lub TNP dla każdego typu rozmów osobno.



Dostosuj swój telefon

- 3.1.3 Dostosowywanie przycisków

Utwórz lub zmień przyciski PW/TNP (ang. FWD/DND) (Oba typy rozmów, Rozmowy zewnętrzne, Rozmowy wewnętrzne).

1.7.3 Odbieranie połączeń oczekujących [Połączenie oczekujące/Zapowiedź w trakcie rozmowy (ZTR) – (ang. OHCA)/Dyskretna ZTR]

W trakcie rozmowy możesz być informowany o oczekującym połączeniu za pośrednictwem powiadomienia tonowego lub głosowego przekazywanego przez Twój wbudowany głośnik lub mikrotelefon (ustawienie standardowe: dla połączeń wewnętrznych – brak połączenia/dla połączeń zewnętrznych – brak tonu).

Ton połączenia oczekującego:

Ton oczekiwania zgłaszany przez wbudowany głośnik telefonu systemowego (TS)/mikrotelefon telefonu analogowego (ATJ). Aby zmienić ton za pomocą telefonu systemowego (TS), zapoznaj się z podpunktem 3.1.2 – Ustawienia w trybie programowania.

ZTR:

Powiadomienie głosowe przekazywane przez wbudowany głośnik.

Dyskretna ZTR:

Powiadomienie głosowe przekazywane przez mikrotelefon.

Włączanie/anulowanie dla połączeń wewnętrznych

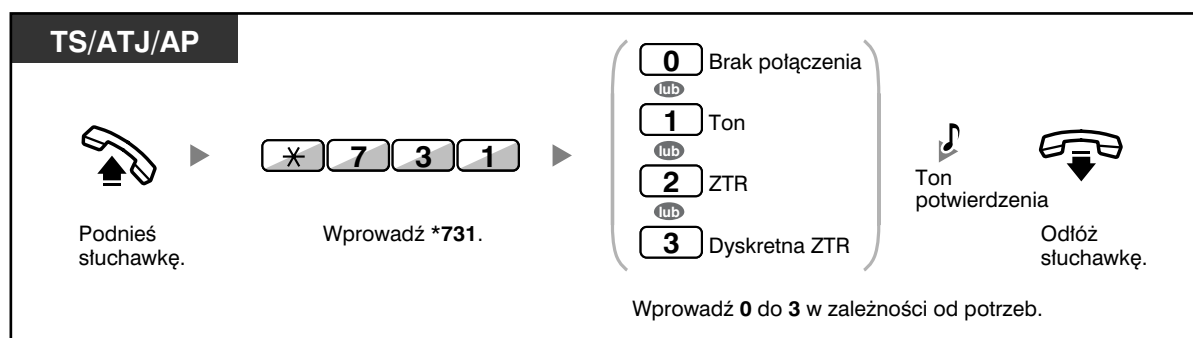

Włączanie/anulowanie dla połączeń zewnętrznych

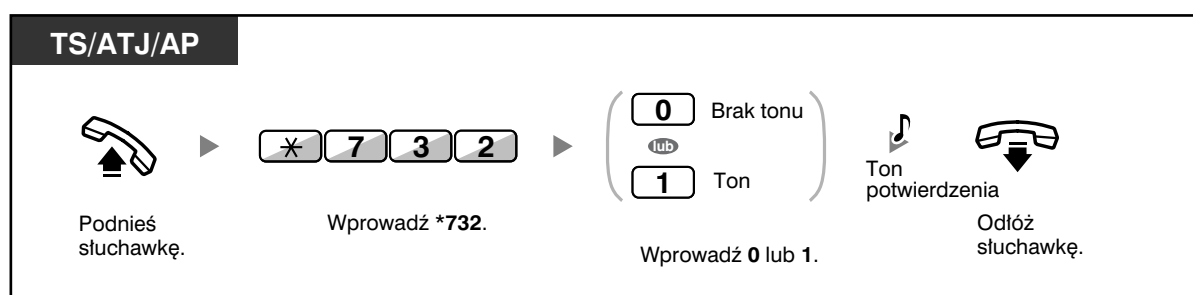

- OHCA oraz Dyskretne OHCA mogą być wykorzystane tylko przy zastosowaniu wybranych modeli aparatów systemowych. Dodatkowo funkcja Dyskretne OHCA wymaga od obydwojch użytkowników posiadania odpowiednich aparatów telefonicznych. W celu uzyskania szczegółów skonsultuj się z serwisem.

1.7.4 Wyświetlanie Twojego numeru telefonu w telefonie abonenta wybranego oraz w telefonie dzwoniącego (prezentacja numeru abonenta wywołującego/ dołączonego [CLIP/COLP])

CLIP:

Gdy wykonujesz połączenie zewnętrzne, możesz przedstawić stronie wywoływanej swój wstępnie zaprogramowany numer telefonu.

COLP:

Gdy odbierasz połączenie zewnętrzne, możesz przedstawić stronie wywołującej swój wstępnie zaprogramowany numer telefonu.

Możesz wybrać wysyłany numer telefonu – może to być bądź numer używanej linii lub numer przydzielony do Twojego numeru wewnętrznego.

Jeżeli wybierzesz opcję Publiczny, strona wywołująca/wywoływana będzie widzieć numer linii używanej (numer abonenta).

Jeżeli wybierzesz opcję Twój numer wewnętrzny, strony będą widzieć numer przypisany do Twojego numeru wewnętrznego.

Wyświetlanie numeru przypisanego do linii zewnętrznej bądź do Twojego numeru wewnętrznego

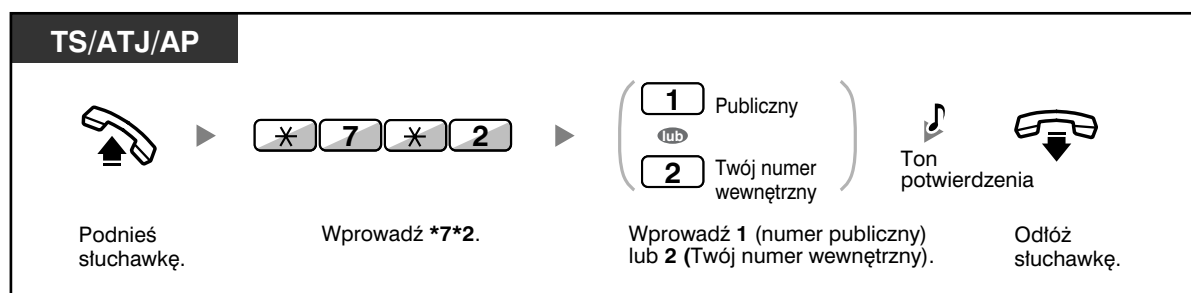

- Jeżeli do nawiązywania połączeń z innymi abonentami używasz przycisku grupy IDP, używany będzie numer przypisany grupie IDP.

1.7.5 Zapobieganie wyświetlaniu Twojego numeru telefonu w telefonie dzwoniącego (blokada prezentacji numeru abonenta dołączonego [COLR])

Gdy odbierasz połączenie zewnętrzne, możesz zdecydować, czy dzwoniący może zobaczyć Twój numer telefonu, czy nie.

Prezentowanie/blokada prezentacji

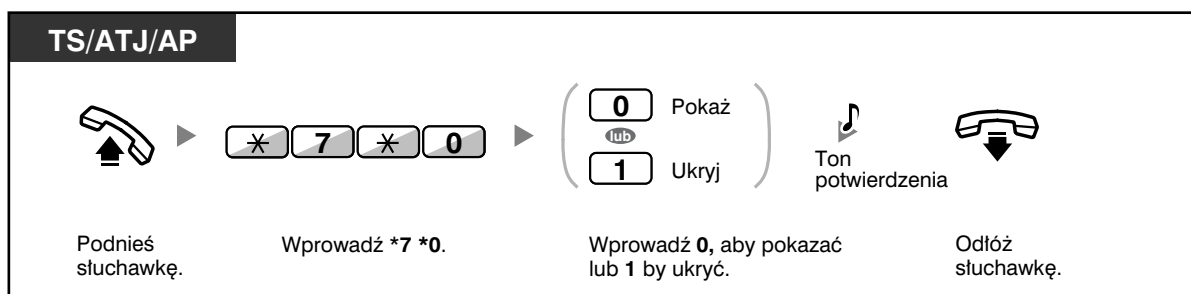

- Możesz zmieniać tryb, naciskając wstępnie ustawiony przycisk COLR, gdy słuchawka leży na widelkach. Lampka przycisku COLR wskazuje bieżący status w następujący sposób:
 - Wyłączona:** Twój numer telefonu jest pokazywany.
 - Świeci się na czerwono:** Włączony jest zakaz prezentacji Twojego numeru telefonu.
- Dostępność tej funkcji zależy od rodzaju usługi ISDN oferowanej przez Twojego operatora telekomunikacyjnego.



Dostosuj swój telefon

- 3.1.3 Dostosowywanie przycisków
Utwórz lub zmień przycisk Blokada prezentacji numeru abonenta dołączonego (COLR).

1.7.6 Zapobieganie wyświetlaniu Twojego numeru telefonu w telefonie abonenta wywoływanego (blokada prezentacji numeru abonenta wywołującego [CLIR])

Gdy wykonujesz połączenie zewnętrzne, możesz zdecydować, czy wywoływany abonent może zobaczyć Twój numer telefonu, czy nie.

Prezentowanie/blokada prezentacji

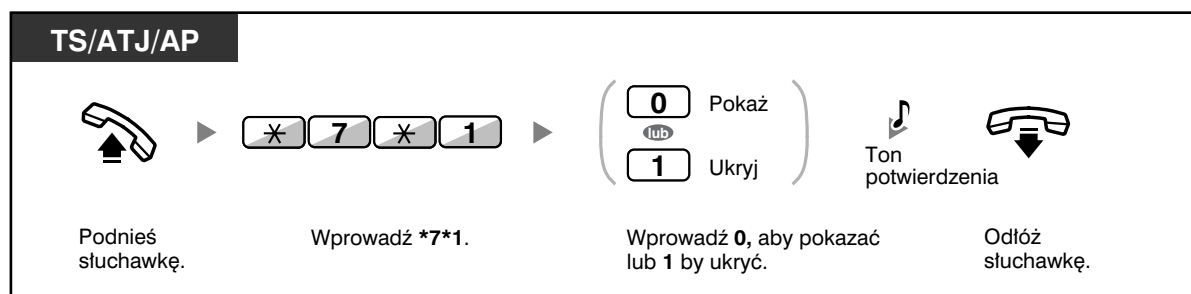

- Możesz zmieniać tryb, naciskając wstępnie ustawiony przycisk CLIR, gdy słuchawka leży na widełkach. Lampka przycisku CLIR wskazuje bieżący status w następujący sposób:
Wyłączona: Twój numer telefonu jest pokazywany.
Świeci się na czerwono: Włączony jest zakaz prezentacji Twojego numeru telefonu.
- Dostępność tej funkcji zależy od rodzaju usługi ISDN oferowanej przez Twojego operatora telekomunikacyjnego.



Dostosuj swój telefon

- 3.1.3 Dostosowywanie przycisków
Utwórz lub zmień przycisk Blokada prezentacji numeru abonenta wywołującego (CLIR).

1.7.7 Zakaz dołączania innych abonentów do Twojej rozmowy (zakaz omijania zajętości)

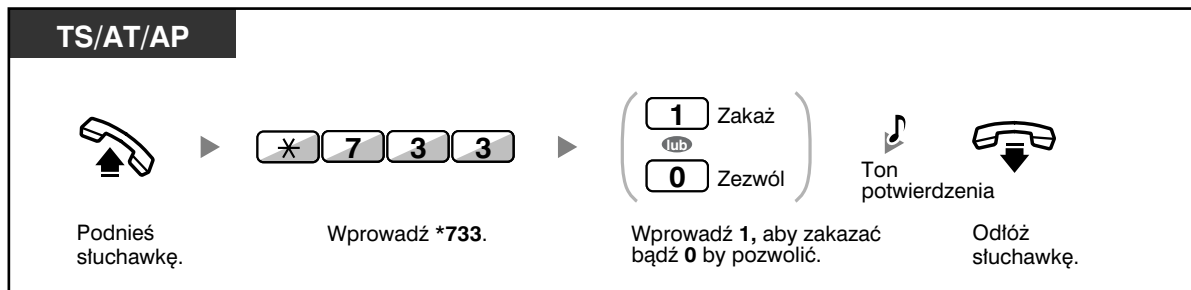

- Niektóre numery wewnętrzne mogą zostać objęte zakazem korzystania z tej funkcji.

1.7.8 Włączanie muzyki w tle (BGM)

Gdy słuchawka znajduje się na widelkach, możesz w tle słuchać muzyki. Konieczne jest podłączenie zewnętrznego źródła muzycznego, takiego jak radioodbiornik. Jeżeli Twój numer wewnętrzny zostanie zajęty (podniesienie słuchawki, wykonanie lub odebranie połączenia itp.), muzyka tymczasowo zamilknie. Gdy powtórnie odłożysz słuchawkę na widelki, odtwarzanie muzyki rozpocznie się ponownie.



Wybór i włączanie/anulowanie

<KX-TDA100/KX-TDA200>

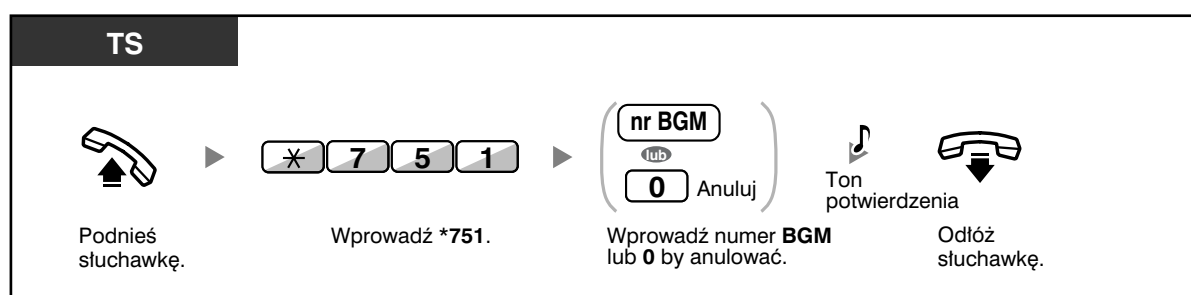

<KX-TDA30>

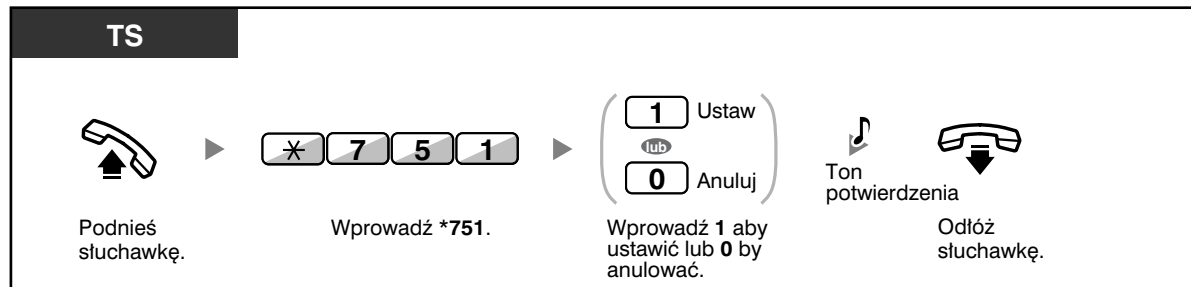

1.7.9 Ochrona Twojej linii przed tonami powiadającymi (zabezpieczenie linii do przesyłu danych)

Możesz zabezpieczyć linię przed słyszalnymi tonami powiadającymi, takimi jak zgłaszany w trakcie rozmowy ton rozmowy oczekującej. Aby zapewnić prawidłową transmisję danych, włącz tę funkcję, jeżeli do Twojego numeru wewnętrznego podłączone jest urządzenie umożliwiające przesyłanie danych, takie jak komputer czy telefaks.

Ustawianie/anulowanie

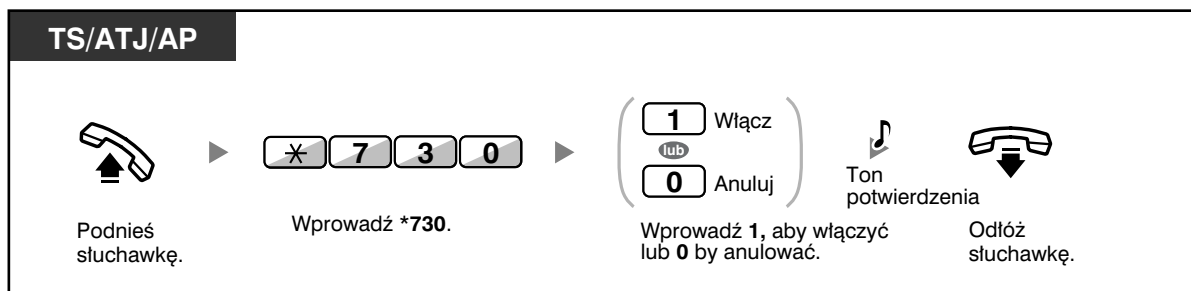

1.7.10 Sprawdzanie statusu usługi czasu

Możesz sprawdzić bieżący status usługi czasu na wyświetlaczu.

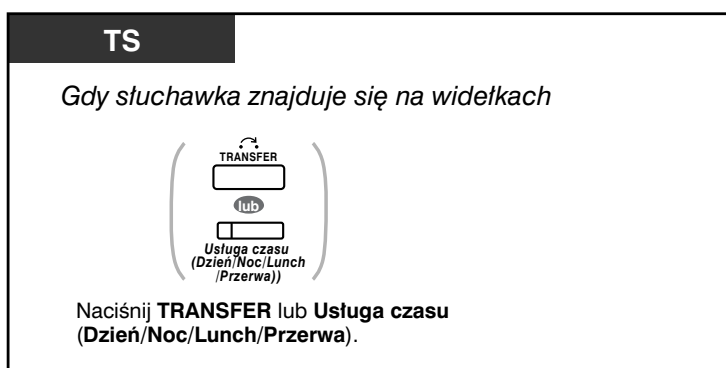

- Lampka przycisku Usługa czasu (Dzień/Noc/Lunch/Przerwa) zawsze wskazuje bieżący status w następujący sposób:
 - Wyłączona:** Tryb „Dzień”
 - Świeci na zielono:** Tryb „Lunch”
 - Miga na zielono:** Tryb „Przerwa”
 - Świeci na czerwono:** Tryb „Noc”
 - Miga na czerwono:** Tryb „Wakacje”
- Użytkownik dowolnego numeru wewnętrznego (z wyjątkiem kierownictwa) może sprawdzać bieżący status, naciskając przycisk Usługa czasu (Dzień/Noc/Lunch/Przerwa).



Dostosuj swój telefon

- 3.1.3 Dostosowywanie przycisków
Utwórz lub zmień przycisk Usługa czasu (Dzień/Noc/Lunch/Przerwa).

1.7.11 Włączanie dzwonienia w telefonie równoległym (telefon sprzężony)

Użytkownik numeru wewnętrznego korzystający z cyfrowego telefonu systemowego może zdecydować, czy podłączony równolegle telefon obsługujący pojedynczą linię będzie dzwonić czy nie, gdy przyjęte zostanie połączenie przychodzące (ustawienie domyślne: dzwoni).

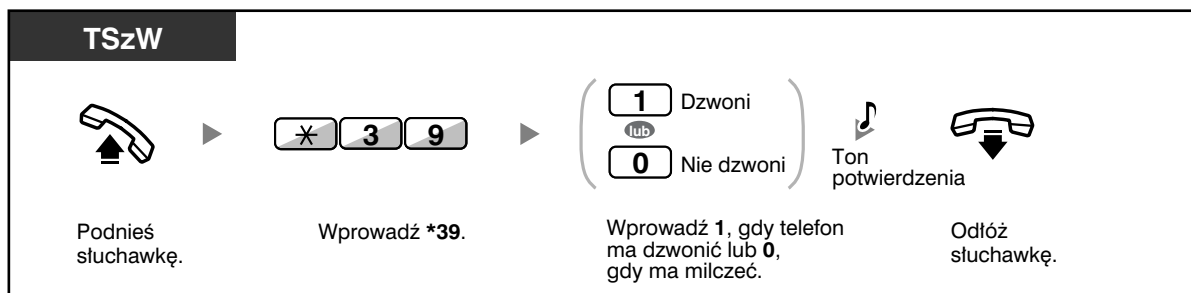

- **Nawet jeżeli wybrana zostanie opcja Nie dzwoni**, użytkownik telefonu obsługującego linię pojedynczą będzie mógł wykonywać i odbierać połączenia, podnosząc słuchawkę.
- **Jeżeli podniesiesz słuchawkę**, gdy używany będzie telefon sprzężony z Twoim, połączenie zostanie przełączone na Twój aparat.
- Funkcja ta jest niedostępna dla telefonu KX-T7665.

1.7.12 Równoległe korzystanie z aparatu bezprzewodowego DECT (AP) oraz telefonu przewodowego (bezprzewodowy tryb równoległy XDP)

Twój aparat bezprzewodowy DECT (AP) może być używany równoległe z telefonem systemowym lub telefonem ATJ.

Gdy urządzenia działają w tym trybie, połączenia przychodzące skierowane do telefonu przewodowego powodują również dzwonienie sprzężonego aparatu bezprzewodowego DECT (AP).

Ustawianie

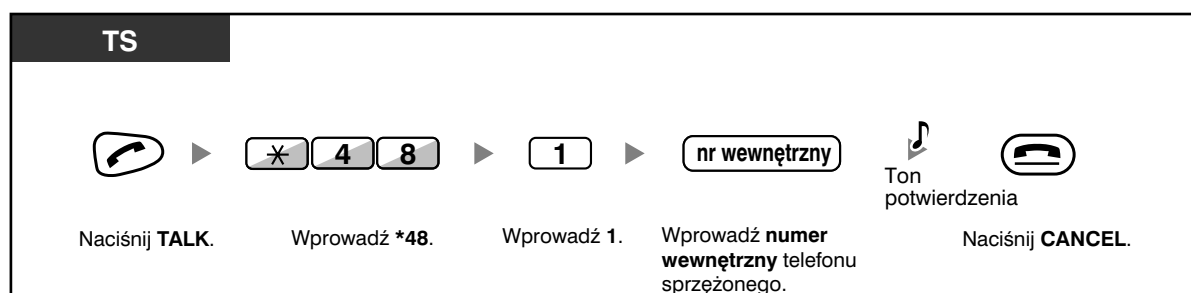

Anulowanie

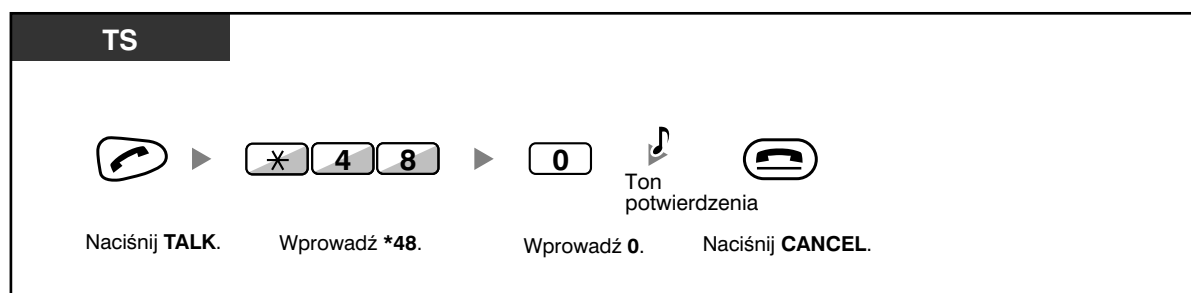

- Niektóre telefony przewodowe nie mogą obsługiwać tej funkcji.
- Jeżeli podniesiesz słuchawkę**, gdy używany będzie telefon sprzężony z Twoim, połączenie zostanie przełączone na Twój aparat.

1.7.13 Kasowanie funkcji włączonych dla Twojego numeru wewnętrznego (kasowanie ustawień numeru wewnętrznego)

Możesz kasować ustawienie wymienionych niżej funkcji, które włączyłeś dla swojego numeru wewnętrznego. Funkcja znana jest również jako Kasowanie programu stacji.

Funkcje	Ust. domyślne
Gorąca linia*	Wyłączona
Wiadomość oczekująca – (wszystkie wiadomości pozostawione przez użytkowników pozostałych numerów wewnętrznych)	Wyłączona
Zakaz podnoszenia rozmów	Pozwól
Przekierowywanie połączeń (FWD)*	Wyłączona
Komunikat o nieobecności	Wyłączona
Zakaz pagingu	Pozwól
Monit czasowy	Wykasowany
Nie przeszkadzać (DND)*	Wyłączona
Połączenie oczekujące – połączenia interkomowe	Wyłączona (Brak połączeń)
Połączenie oczekujące – połączenia zewnętrzne	Wyłączona (Brak tonu)
Wykonawczy zakaz omijania zajętości	Pozwól
BGM (muzyka w tle)	Wyłączona
Bezpieczeństwo linii przesyłu danych	Wyłączona
Telefon sprzężony	Telefon sprzężony dzwoni
Logowanie/wylogowanie	Logowanie

* W zależności od programu systemowego może istnieć zakaz kasowania ustawień tych funkcji.

TS/ATJ/AP



Podnieś
słuchawkę.



*

7

9

0

Wprowadź *790.



Ton
potwierdzenia



Odlóż
słuchawkę.



- Tylko dla użytkowników w Kanadzie:
After performing Extension Feature Clear, the setting of Call Waiting becomes „Enable (Tone)”. In this case, dial tone 2 will be heard when you go off-hook.

1.8 Korzystanie z Call Centre

1.8.1 Opuszczanie grupy dystrybucji połączeń przychodzących (zalogowanie/wylogowanie, podsumowanie)

Możesz kontrolować swój status w obrębie grupy dystrybucji połączeń przychodzących. Gdy znajdujesz się w trybie wylogowania, skierowane do grupy połączenia przychodzące nie będą powodować dzwonienia na poziomie Twojego numeru wewnętrznego. Gdy powrócisz, połączenia ponownie będą powodować dzwonienie na poziomie Twojego numeru wewnętrznego (ustawienie domyślne: zalogowanie).

Nawet jeżeli Twój numer wewnętrzny został zalogowany, po zakończeniu połączenia możesz mieć do dyspozycji ustalony okres (okres podsumowania), w trakcie którego nie będziesz otrzymywać połączeń. Czas ten możesz wykorzystać na przygotowanie raportu itp. Możesz również ręcznie wybrać tryb Brak gotowości, aby na pewien czas opuścić grupę dystrybucji połączeń.

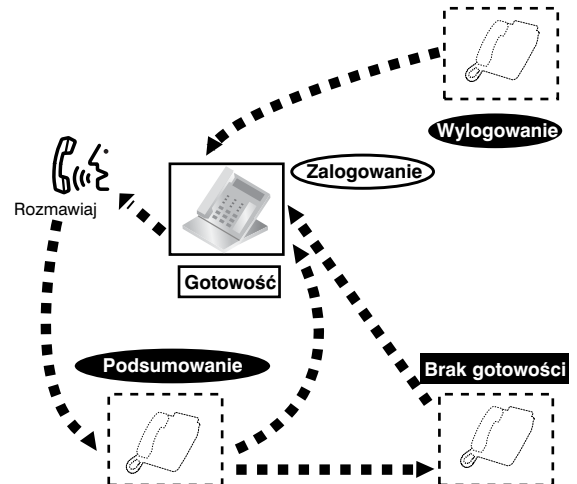

Włączanie trybu zalogowania/wylogowania

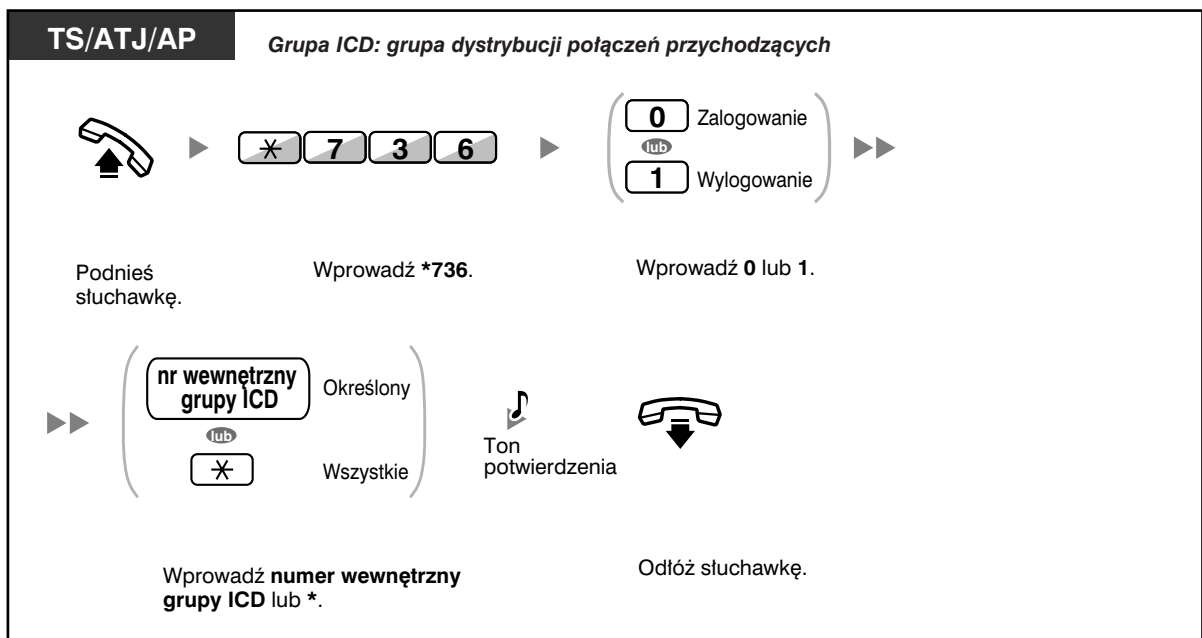

TS/AP *Grupa ICD: grupa dystrybucji połączeń przychodzących*

Gdy słuchawka leży na widełkach

Naciśnij **Zalogowanie/Wylogowanie**. Wprowadź **numer wewnętrzny grupy ICD** lub *.

TS/AP

Gdy słuchawka leży na widełkach

Naciśnij **Logowanie/Wylogowanie – określona grupa**.

Włączanie/opuszczanie trybu Brak gotowości

TS/ATJ/AP

Podnieś słuchawkę. Wprowadź *735. Wprowadź 1 lub 0. Odtóż słuchawkę.

Ton potwierdzenia

Włączanie/anulowanie trybu Brak gotowości lub opuszczanie trybu podsumowania (w celu włączenia trybu gotowości)

TS/AP

Gdy słuchawka leży na widełkach

Naciśnij świecący lub migający na czerwono przycisk **Podsumowanie**.



- * Status będzie zmieniać się w następujący sposób:
Gotowość → Brak gotowości
Brak gotowości → Gotowość
Podsumowanie → Brak gotowości
- Lampka zalogowania/wylogowania przycisku określonej grupy wskazuje bieżący status w następujący sposób:
Wyłączona: Tryb zalogowania.
Świeci na czerwono: Tryb wylogowania.
- Przycisk Podsumowanie zmienia ustawienie trybu podsumowania, trybu braku gotowości oraz trybu gotowości.
Lampka przycisku Podsumowanie wskazuje bieżący status w następujący sposób:
Wyłączona: Tryb gotowości.
Świeci na czerwono: Tryb braku gotowości.
Miga na czerwono: Tryb podsumowania.
- W trybie podsumowania/w trybie braku gotowości Twój numer wewnętrzny nie otrzymuje połączeń od żadnej z grup, nawet jeżeli należy do wielu grup.
- W danej grupie dystrybucji połączeń przychodzących musi znajdować się co najmniej jeden numer wewnętrzny w trybie zalogowania.
- Numer wewnętrzny należący do nadzorującego może kontrolować status zalogowania/wylogowania pozostałych numerów wewnętrznych. Więcej informacji znajdziesz w podpunkcie 1.8.2 – Monitorowanie i kontrolowanie statusu połączeń w grupie dystrybucji połączeń przychodzących (monitor grupy dystrybucji połączeń przychodzących).



Dostosuj swój telefon

- 3.1.3 Dostosowywanie przycisków
Utwórz lub zmień przycisk Zalogowanie/wylogowanie, przycisk Zalogowanie/wylogowanie – określona grupa lub przycisk Podsumowanie.

1.8.2 Monitorowanie i kontrolowanie statusu połączeń w grupie dystrybucji połączeń przychodzących (monitor grupy dystrybucji połączeń przychodzących)

- Monitorowanie statusu połączeń oczekujących
- Monitorowanie i modyfikowanie statusu zalogowania/wylogowania numerów wewnętrznych

Numer wewnętrzny oznaczony jako numer wewnętrzny Nadzorującego może monitorować i kontrolować status pozostałych numerów wewnętrznych w grupie dystrybucji połączeń przychodzących. Powinien on być wyposażony w telefon systemowy (TS) z wyświetlaczem mieszczącym 6 wierszy tekstu. Poniżej przedstawiono opis wskazań wyświetlacza oraz przycisków DSS:

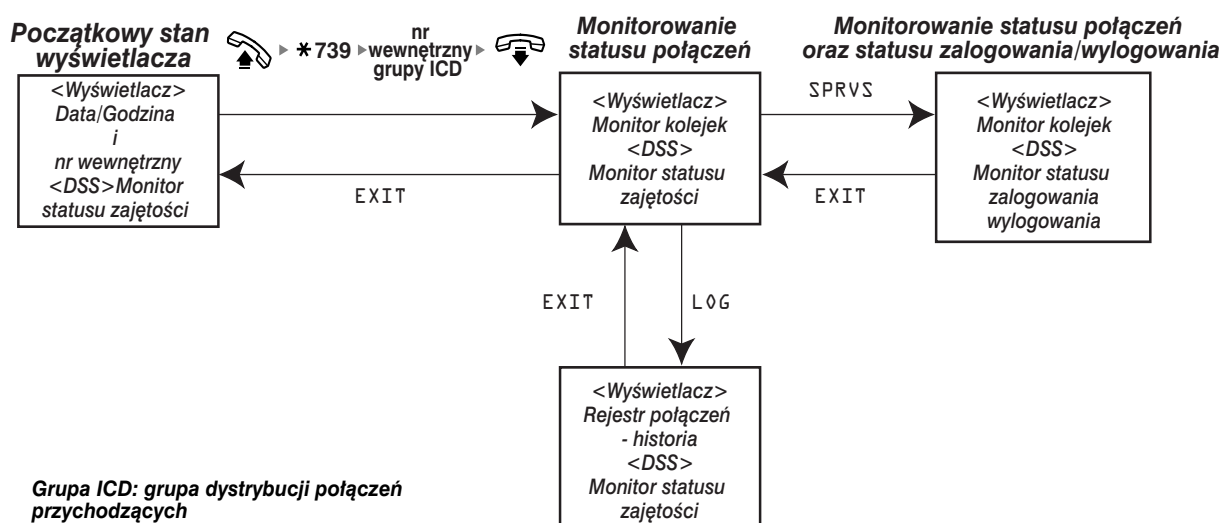

◆◆ Monitorowanie statusu połączeń oczekujących

Numer wewnętrzny Nadzorującego może monitorować status połączeń oczekujących na odpowiedź w kolejce. Jeżeli w obrębie grupy dystrybucji połączeń przychodzących występuje połączenie nadmiarowe, status zostanie przedstawiony na wyświetlaczu automatycznie.

Wyświetlane są wymienione poniżej informacje:

<Monitor kolejek>

- Bieżąca data/godzina
- Nazwa/numer wewnętrzny grupy ICD
- Liczba połączeń oczekujących
- Najdłuższy okres oczekiwania

<Rejestr połączeń – historia>

- Data/godzina ostatniego kasowania
- Całkowita liczba odebranych połączeń
- Liczba połączeń nadmiarowych
- Liczba połączeń, na które nie uzyskano odpowiedzi
- Przeciętny czas oczekiwania połączeń ustawianych w kolejce

Monitorowanie

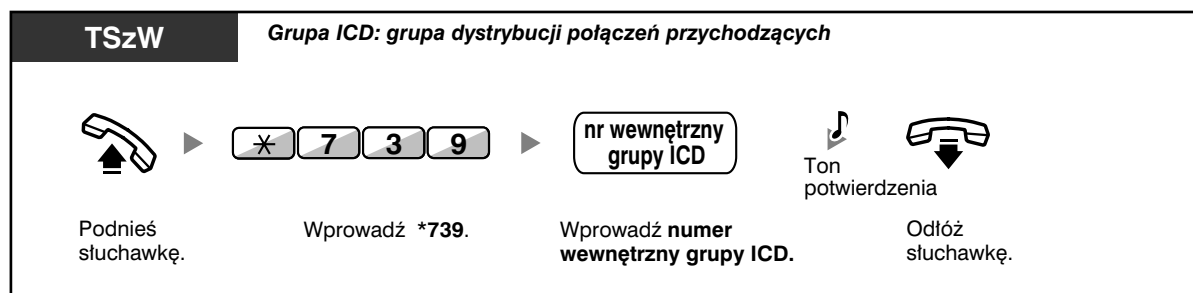

Kasowanie danych historycznych rejestru połączeń



- Nagromadzone dane zostają wykasowane. „****” wskazuje, czy wyświetlany numer ma więcej cyfr niż liczba dostępna na wyświetlaczu.

◆◆ Monitorowanie i modyfikowanie statusu zalogowania/ wylogowania numerów wewnętrznych

Numer zewnętrzny Nadzorującego może za pośrednictwem lampki przycisku DSS monitorować status zalogowania/wylogowania członków grupy dystrybucji połączeń przychodzących. Ma on także możliwość modyfikowania ich statusu zalogowania/wylogowania w razie potrzeby.

Monitorowanie

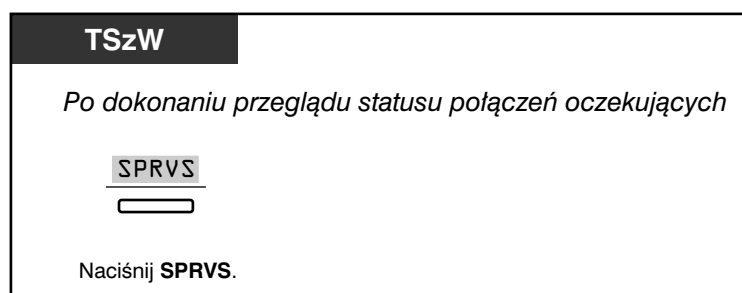

Zmiana trybu: zalogowanie/wylogowanie

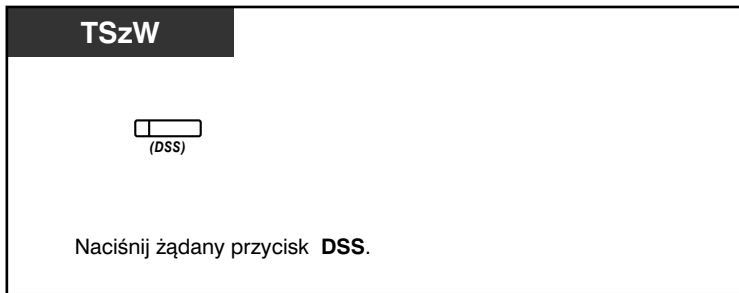

- Lampka przycisku DSS wskazuje bieżący status w następujący sposób:
 - Wyłączona:** Numer wewnętrzny nie należy do danej grupy.
 - Świeci na zielono:** Tryb zalogowania (gotowość).
 - Miga na zielono:** Tryb zalogowania (brak gotowości).
 - Świeci na czerwono:** Tryb wylogowania.

1.8.3 Przekierowywanie połączenia oczekującego (ręczne sterowanie kolejką)

Gdy Twoja grupa dystrybucji połączeń nadchodzących jest zajęta, a nadal nadchodzą połączenia zewnętrzne, są one ustawiane w kolejce połączeń oczekujących.

Numery wewnętrzne mogą sprawdzać stan kolejki za pośrednictwem lampki przycisku Przyspieszenie, jak również ręcznie przekierowywać najdłużej oczekujące połączenie z kolejki na wstępnie ustalony numer docelowy.

Funkcja ta znana jest również jako przeniesienie przyspieszające.

Przekierowanie połączenia oczekującego

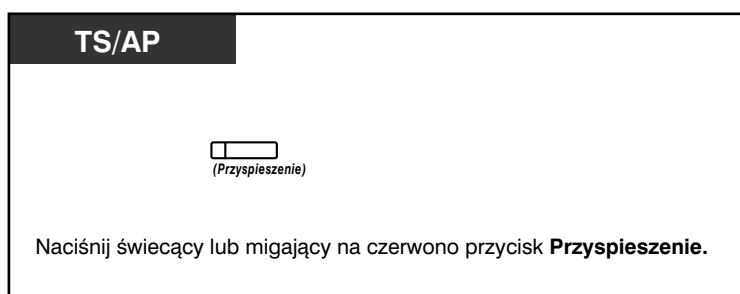

- Lampka przycisku Przyspieszenie wskazuje bieżący status w następujący sposób:
 - Wyłączona:** Brak połączeń oczekujących.
 - Świeci na czerwono:** Niektóre połączenia mają status oczekujących.
 - Miga na czerwono:** Liczba połączeń przekracza poziom ręcznego sterowania kolejką.



Dostosuj swój telefon

- 3.1.3 Dostosowywanie przycisków
 - Utwórz lub zmień przycisk Przyspieszenie.

1.9 Korzystanie z wyposażenia dostarczonego przez użytkownika

1.9.1 Gdy podłączony jest domofon/urządzenie do otwierania drzwi

Dzięki domofonowi masz możliwość rozmawiania z osobami stojącymi przed drzwiami. Połączenia inicjowane przez domofon mogą odbierać wstępnie zaprogramowane numery wewnętrzne lub strony zewnętrzne. Masz możliwość otwierania drzwi.

- Połączenie domofonowe
- Otwieranie drzwi (Otwórz drzwi)

◆◆ Połączenie domofonowe

Domofon

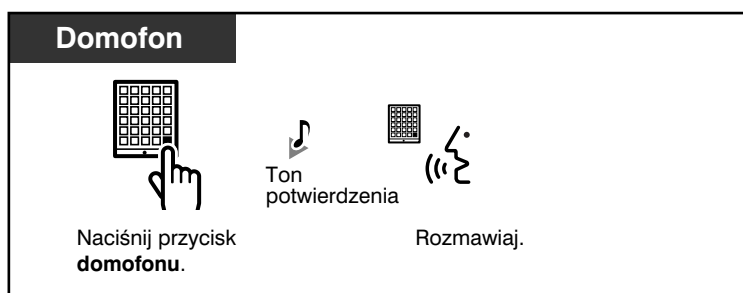

Odpowiadanie na połączenie domofonowe

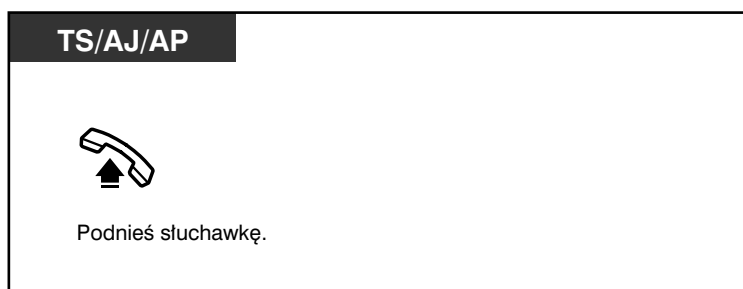

Przywoływanie domofonu

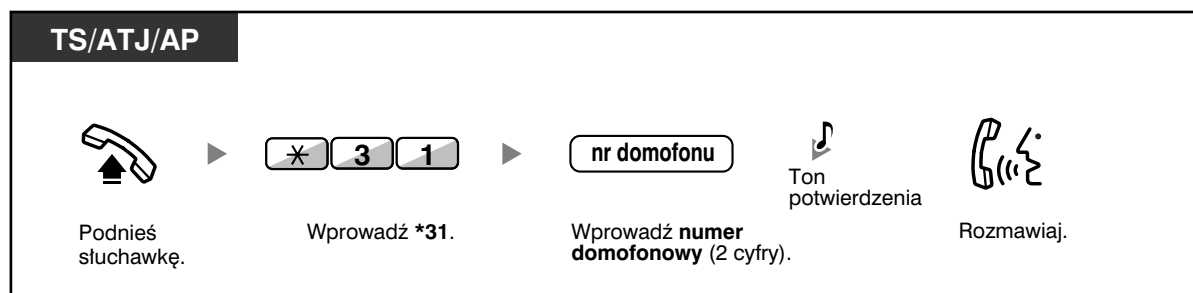

- Jeżeli w ciągu określonego czasu nikt nie odpowie na połączenie domofonowe, połączenie to zostanie anulowane.

◆◆ Otwieranie drzwi (Otwórz drzwi)

Niektóre numery wewnętrzne mogą zostać objęte zakazem używania tej funkcji.

Z określonego numeru wewnętrznego

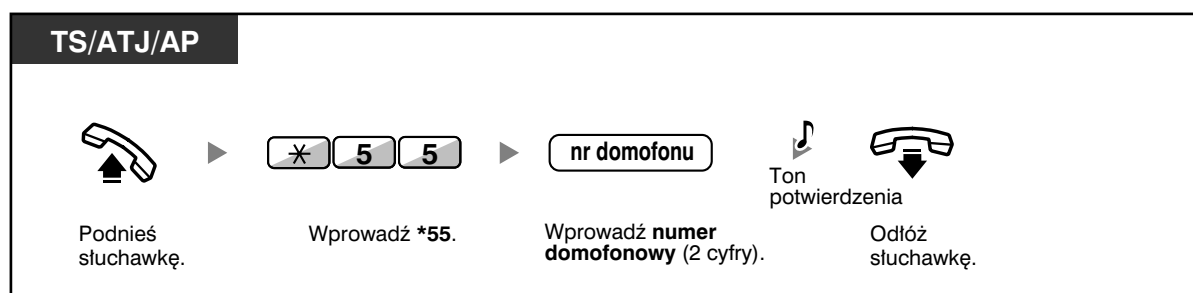

Z dowolnego numeru wewnętrznego w trakcie rozmowy domofonowej



- Otwieranie drzwi zostanie włączone na określony czas.

1.9.2 Gdy podłączona jest centrala PBX – centrala nadrzędna

— Uzyskiwanie dostępu do usług zewnętrznych (dostęp do funkcji zewnętrznych [EFA])

◆◆ Uzyskiwanie dostępu do usług zewnętrznych (dostęp do funkcji zewnętrznych [EFA])

Możesz uzyskiwać dostęp do funkcji specjalnych (np. Rozmowy oczekujące) oferowanych przez centralę PBX – centralę nadrzędną lub operatora telekomunikacyjnego. Funkcja ta działa jedynie w przypadku połączeń zewnętrznych.

<przykład> aby wstrzymać rozmowę i odebrać nowe połączenie

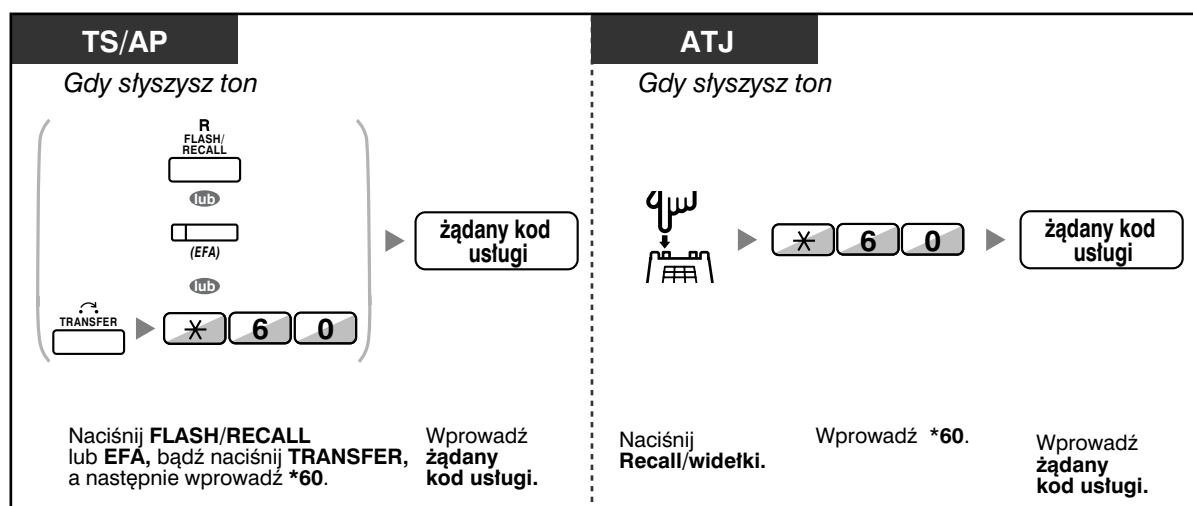

- W tym przypadku przycisk FLASH/RECALL na telefonie systemowym znajduje się w trybie dostępu do funkcji zewnętrznych (EFA).
- Aby uzyskać odpowiedni kod serwisowy, skontaktuj się z instalatorem centrali.



Dostosuj swój telefon

- 3.1.3 Dostosowywanie przycisków
Utwórz lub zmień przycisk dostępu do funkcji zewnętrznych (EFA).

1.9.3 Gdy podłączony jest system przetwarzania głosu

Ty lub strona zewnętrzna możecie uzyskiwać dostęp do systemu przetwarzania głosu z poziomu aparatu telefonicznego.

— Przekierowywanie połączeń na pocztę głosową (integracja poczty głosowej)

Jeżeli do Twojej centrali PBX został podłączony system przetwarzania głosu firmy Panasonic (np. serii KX–TVP/KX–TVS) wykorzystujący integrację cyfrową, dostępne są również następujące funkcje:

— Przesiewanie połączeń (bieżące przesiewanie połączeń [LCS])
 — Rejestrowanie rozmowy (rejestrowanie dwukierunkowe)

◆◆ Przekierowywanie połączeń na pocztę głosową (integracja poczty głosowej)

— Przekierowywanie połączeń na Twoją skrynkę głosową
 — Przenoszenie połączenia na skrynkę głosową
 — Odsłuchiwanie wiadomości

Jeżeli nie możesz odpowiadać na połączenia, możesz przekierować je na Twoją skrynkę głosową. Możesz wybrać typ połączeń przychodzących (połączenia interkomowe/połączenia zewnętrzne/obydwa typy połączeń). Jeżeli Twój telefon posiada przycisk MESSAGE, zapala się lampka MESSAGE powiadamiając Cię, że masz nowe wiadomości. Nawet jeżeli nie posiadasz przycisku MESSAGE, w momencie podnoszenia słuchawki usłyszysz ton informacyjny*.

Na skrynkę głosową możesz również przenosić odbierane połączenia zewnętrzne, tak by strony dzwoniące mogły zostawiać wiadomości. Jeżeli w swoim telefonie utworzysz przycisk Przenieś na pocztę głosową, przenoszenie zostanie ułatwione i nie będziesz musiał potwierdzać numeru wewnętrznego poczty głosowej (przenoszenie na pocztę głosową).

Czas trwania nagrania zależy od rodzaju używanego systemu przetwarzania głosu.

Przekierowanie połączeń na Twoją skrynkę głosową

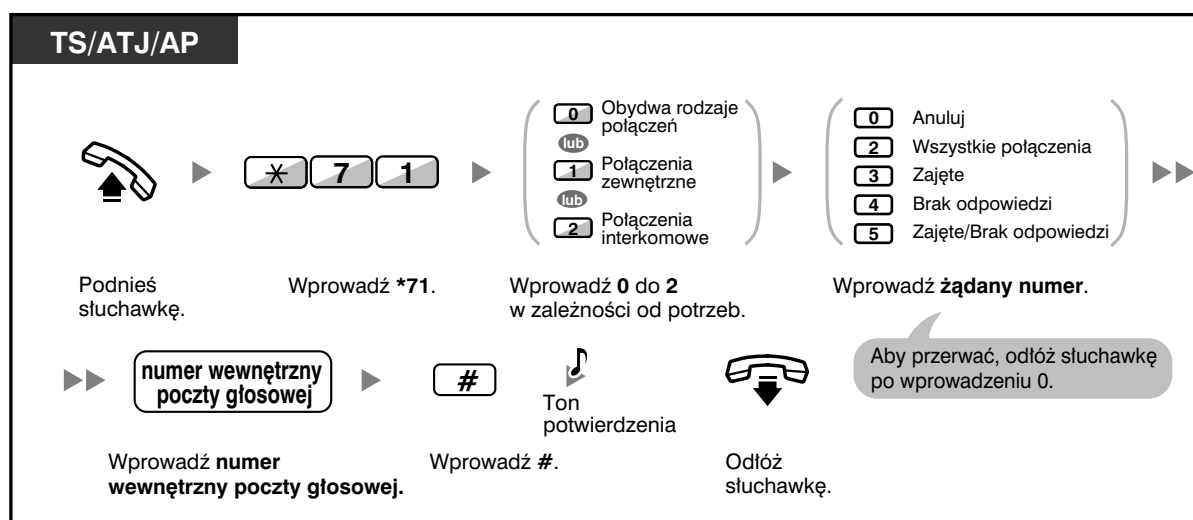

Przeniesienie połączenia na skrzynkę głosową

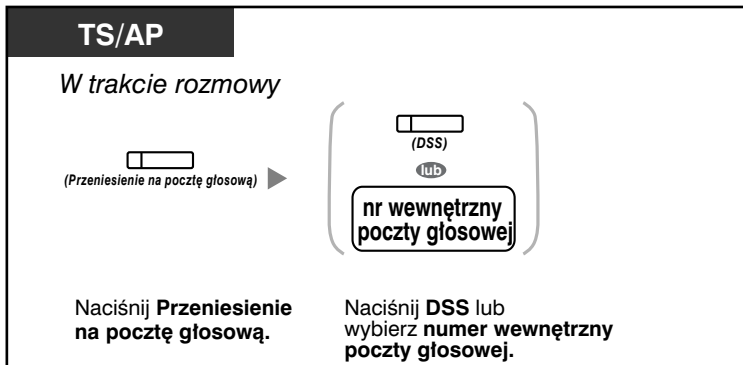

Odsłuchiwanie wiadomości

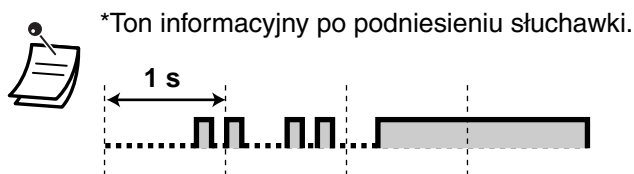
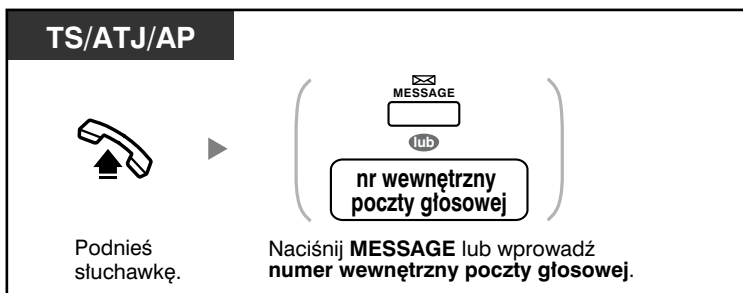

- Możesz uzyskiwać błyskawiczny dostęp do skrzynki głosowej.



Dostosuj swój telefon

- 3.1.3 Dostosowywanie przycisków
Utwórz lub zmień przycisk Przeniesienie na skrzynkę głosową lub przycisk Wiadomość.

◆◆ Przesiewanie połączeń (bieżące przesiewanie połączeń [LCS])

Podczas gdy dzwoniący zostawia wiadomość w Twojej skrzynce głosowej, możesz monitorować połączenie, nie odpowiadając na nie. Jeżeli chcesz, w trakcie monitorowania możesz odpowiedzieć na połączenie. Dostępne są dwie metody (ustawienie standardowe: tryb nie wymagający trzymania słuchawki).

Tryb nie wymagający trzymania słuchawki:

Możesz monitorować wiadomość automatycznie – na bieżąco, korzystając z głośnika telefonu.

Tryb prywatności:

Gdy dzwoniący będzie zostawiać wiadomość, usłyszysz ton alarmowy.

Przed włączeniem

- Utwórz przycisk bieżącego przesiewania połączeń (LCS) (programowanie osobiste).
- Wybierz tryb: tryb nie wymagający trzymania słuchawki / tryb prywatności (programowanie osobiste).
- Ustaw PIN (Osobisty Numer Identyfikacyjny) numeru wewnętrznego.
- Włącz funkcję bieżącego przesiewania połączeń.

Włączanie bieżącego przesiewania połączeń

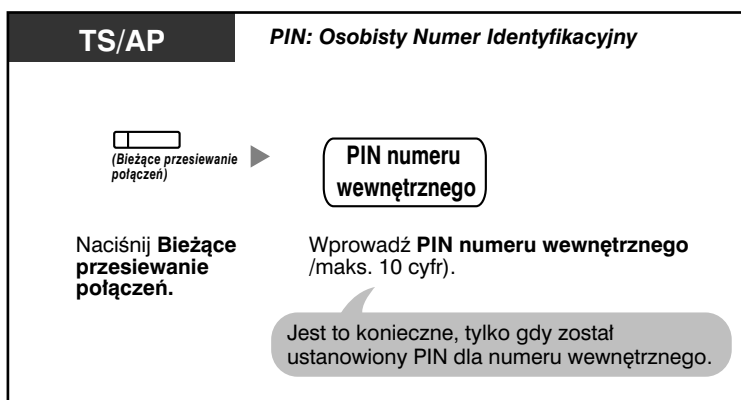

Wyłączanie bieżącego przesiewania połączeń

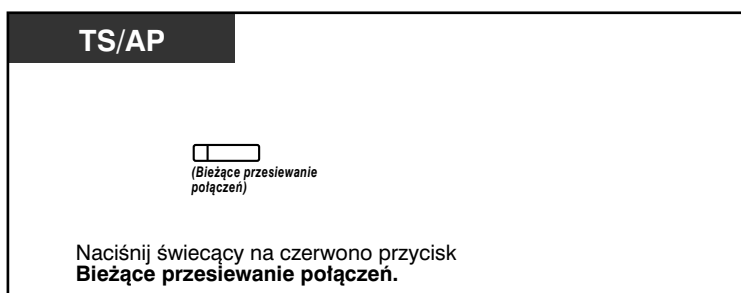
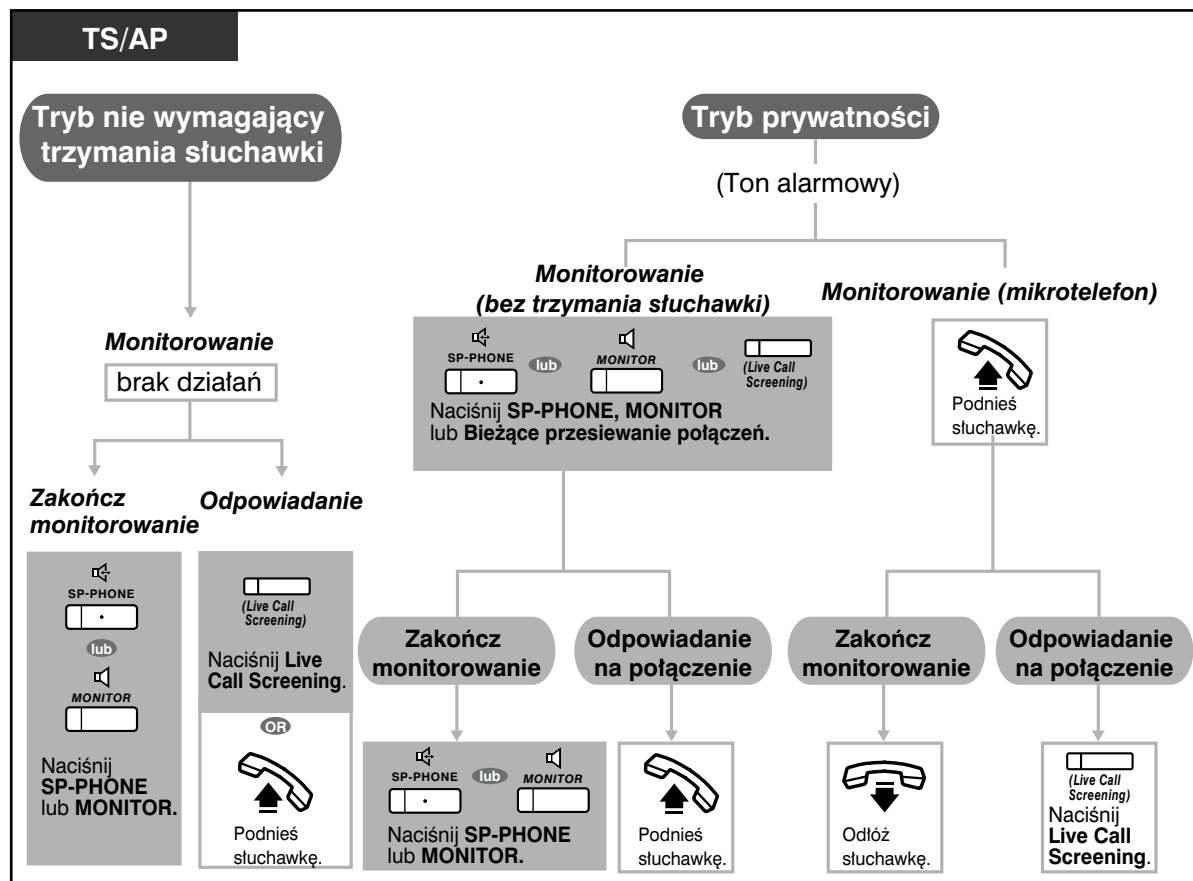

Diagram czynności

Czynności znajdujące się na obszarach cieniowanych mogą być wykonywane bez konieczności trzymania słuchawki.



- Lampka przycisku bieżącego odsiewania połączeń (LCS) wskazuje bieżący status w następujący sposób:
Wyłączona: Funkcja LCS jest wyłączona.
Szybko miga na zielono: Alert w trybie prywatności.
Powoli miga na zielono: Monitorowanie.
Świeci na czerwono: Funkcja LCS jest włączona.
- Numer wewnętrzny kierownika może wykasować PIN numeru wewnętrznego.
- Funkcja ta dostępna jest dla telefonu obsługującego pojedynczą linię, jeżeli jest on równolegle podłączony do telefonu systemowego (wyłącznie tryb prywatności). Aby w trakcie monitorowania odpowiedzieć na połączenie, naciśnij Recall/widełki.
- Dla użytkowników aparatów bezprzewodowych DECT (AP) dostępne jest wyłącznie monitorowanie z użyciem mikrotelefonu w trybie prywatności.



Dostosuj swój telefon

- 3.1.2 Ustawienia w trybie programowania – **Tryb bieżącego odsiewania połączeń** włączony.
- 3.1.3 Dostosowywanie przycisków
Utwórz lub zmień przycisk Bieżące odsiewanie połączeń (LCS).

◆◆ Rejestrowanie rozmowy (rejestrowanie dwukierunkowe)

W trakcie rozmawiania przez telefon możesz zarejestrować rozmowę w skrzynce głosowej.

Za każdym razem, gdy chcesz nagrać rozmowę, możesz wybrać skrzynkę.



Rejestrowanie w skrzynce głosowej

TS/AP

W trakcie rozmowy

(Rejestrowanie dwukierunkowe)

Aby zakończyć nagrywanie, ponownie naciśnij ten przycisk.

Naciśnij **Rejestrowanie dwukierunkowe**.

Rejestrowanie w innej skrzynce głosowej (przeniesienie dwukierunkowe)

TS/AP

W trakcie rozmowy

(Rejestrowanie dwukierunkowe)

▶

(DSS)

lub

inny nr wewnętrzny

Naciśnij **Rejestrowanie dwukierunkowe**.

Naciśnij **DSS** lub wprowadź **inny numer wewnętrzny**.

Aby zakończyć nagrywanie, ponownie naciśnij ten przycisk.

Błyskawiczne rejestrowanie w innej skrzynce głosowej (błyskawiczne przeniesienie dwukierunkowe)

TS/AP

W trakcie rozmowy

(Błyskawiczne przeniesienie dwukierunkowe)

Naciśnij **Błyskawiczne przeniesienie dwukierunkowe**.



- Lampki przycisków Rejestrowanie dwukierunkowe, Przeniesienie dwukierunkowe lub Błyskawiczne przenoszenie dwukierunkowe wskazują bieżący status w następujący sposób:

Wyłączona: Brak rejestracji.

Włączona: Rejestrowanie rozmowy.



- **Uwaga:**

Jeśli nagrywasz rozmowę, powinieneś poinformować swojego rozmówcę, że jest rejestrowana.



Dostosuj swój telefon

- 3.1.3 Dostosowywanie przycisków

Utwórz lub zmień przycisk Rejestrowanie dwukierunkowe, przycisk Przeniesienie dwukierunkowe oraz przycisk Błyskawiczne przenoszenie dwukierunkowe.

1.10 Nowa lokalizacja w biurze

1.10.1 Zachowywanie ustawień z poprzedniego numeru wewnętrznego

Jeżeli po przeprowadzce zostanie Ci przydzielony nowy numer wewnętrzny, możesz używać tych samych funkcji, co uprzednio przypisane do Twojego numeru wewnętrznego.

W nowym numerze wewnętrznym możesz zachować swoje ustawienia, takie jak numer wewnętrzny czy pamięć wybierania błyskawicznego itp.

Funkcja ta znana jest również jako „przemieszczanie stacji”.

Włączanie

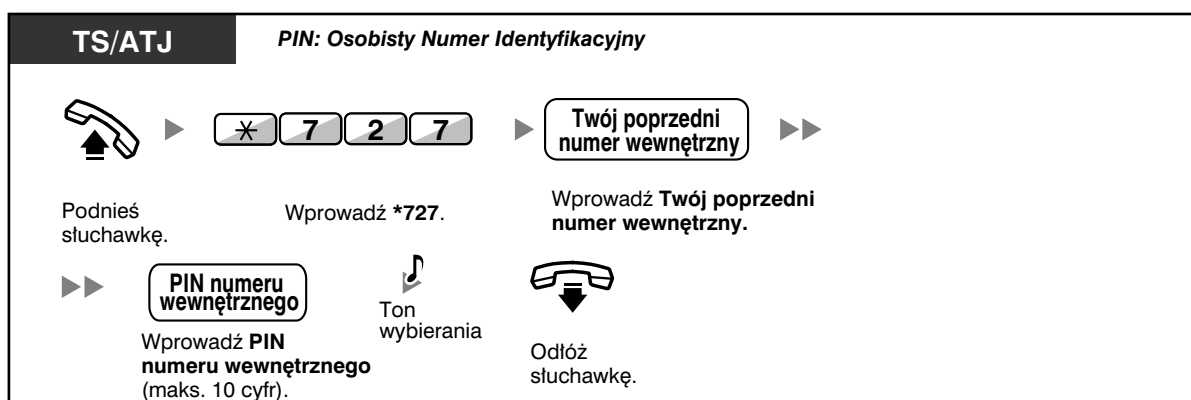

- Twój poprzedni numer wewnętrzny otrzyma stare ustawienia Twojego nowego numeru wewnętrznego.
- Funkcja ta dostępna jest w przypadku następujących przemieszczeń: z ATJ na ATJ, z TS na TS lub z ATJ na TS.
- Więcej informacji znajdziesz w podpunkcie 3.1.1 – Dostosowywanie Twojego telefonu (programowanie osobiste).

1.11 Używanie systemowego telefonu z wyświetlaczem

1.11.1 Korzystanie z rejestru połączeń

Funkcja ta dostępna jest jedynie w telefonach systemowych oraz w aparatach bezprzewodowych DECT.

- Połączenia z rejestrem połączeń przychodzących
- Połączenia z rejestrem połączeń wychodzących

◆◆ Połączenia z rejestrem połączeń przychodzących

Gdy otrzymujesz połączenie zewnętrzne, informacje o dzwoniącym są automatycznie zapisywane w rejestrze połączeń przychodzących. Na jeden numer wewnętrzny może zostać zarejestrowana wstępnie zaprogramowana liczba połączeń.

W momencie nadejścia połączenia, które przekracza wstępnie zaprogramowaną liczbę połączeń, najstarsze połączenie jest usuwane.

Możesz modyfikować zarejestrowane numery telefonu.

Gdy lampka przycisku Rejestr połączeń zapala się, oznacza to, że istnieje połączenie, na które nie odpowiedziałeś.

Rejestrowane są następujące informacje:

- Nazwa dzwoniącego
- Rodzaj i numer telefonu dzwoniącego
- Data/godzina przyjęcia połączenia
- Odpowiedź/Brak odpowiedzi
- Potwierdzenie/Brak potwierdzenia

Potwierdzanie zarejestrowanych informacji przyciskiem Rejestr połączeń

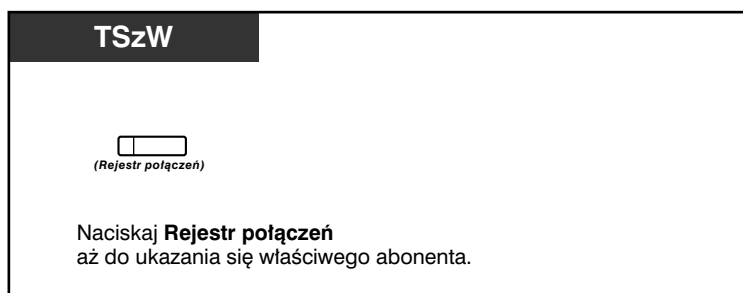

Potwierdzanie zarejestrowanych informacji przyciskiem nawigacyjnym

T7600

Gdy słuchawka znajduje się na widełkach



Naciśnij dwukrotnie **Lewo**.

Naciskaj **Góra** lub **Dół** aż pojawi się szukany abonent.

Kasowanie informacji z rejestru

TSzW

Podczas potwierdzania rejestrowanej informacji



Naciśnij **Call Log**, **Góra** lub **Dół**, aż pojawi się **szukany rozmówca**.

Naciśnij **TRANSFER**.

Dzwonienie

TSzW

Podczas potwierdzania rejestrowanej informacji

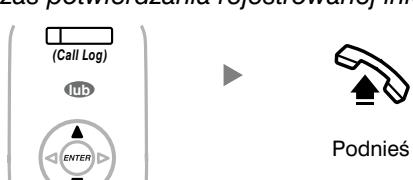

Naciśnij **Call Log**, **Góra** lub **Dół**, aż pojawi się **szukany rozmówca**.

Podnieś słuchawkę.

Przechowanie informacji o dzwoniącym w ramach szybkiego wybierania osobistego

TSzW

Podczas potwierdzania rejestrowanej informacji



Naciśnij **Call Log**, **Góra** lub **Dół**, aż pojawi się **szukany rozmówca**.

Naciśnij **STORE**.



- Lampka przycisku Rejestr połączeń wskazuje bieżący status w następujący sposób:
Wyłączona: Brak połączeń przychodzących. Możliwe również, że już przeglądałeś rejestr.
Świeci na czerwono: Nie przeglądałeś niektórych połączeń.
- Jeżeli na Twoje połączenie odpowie inny numer wewnętrzny, informacje o dzwoniącym zostaną zarejestrowane na wyświetlaczu Twojego numeru wewnętrznego, jak i na wyświetlaczu numeru wewnętrznego, który odebrał połączenie.
- Możesz zablokować swój rejestr rozmów, korzystając z PIN (Osobistego Numeru Identyfikacyjnego) numeru wewnętrznego, tak by ustanowiony został zakaz dostępu do Twoich zarejestrowanych informacji. Zapoznaj się z podpunktem 3.1.2 – Ustawienie w trybie programowania.
- Możesz również posiadać przycisk Rejestr połączeń dla grupy ICD (grupy dystrybucji połączeń przychodzących).
- Jeżeli połączenie dotrze do Ciebie, gdy będziesz korzystał z rejestru, wyświetlacz rejestru rozmów zostanie zastąpiony informacjami o dzwoniącym.



Dostosuj swój telefon

3.1.3 Dostosowywanie przycisków

Utwórz lub zmień przycisk Rejestr połączeń lub przycisk Rejestr połączeń dla grupy ICD.

◆◆ Połączenia z rejestrem połączeń wychodzących

Możesz ponownie wybierać połączenia, korzystając z rejestru połączeń.

Dzwonienie

T7600

Gdy słuchawka znajduje się na widelkach



Naciśnij **Lewo**. Naciśnij przycisk **Góra** lub **Dół** do momentu pojawienia się **żądanego numeru**. Podnieś słuchawkę.

Dzwonienie z wykorzystaniem przycisku REDIAL

TSzW

Gdy słuchawka znajduje się na widelkach

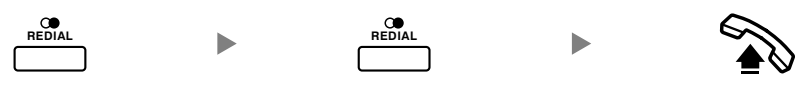

Naciśnij **Redial**, aby wyświetlić listę połączeń wychodzących. Naciskaj przycisk **Redial** do momentu pojawienia się **żądanego numeru**. Podnieś słuchawkę.

Przechowywanie informacji o dzwoniącym w ramach szybkiego wybierania osobistego

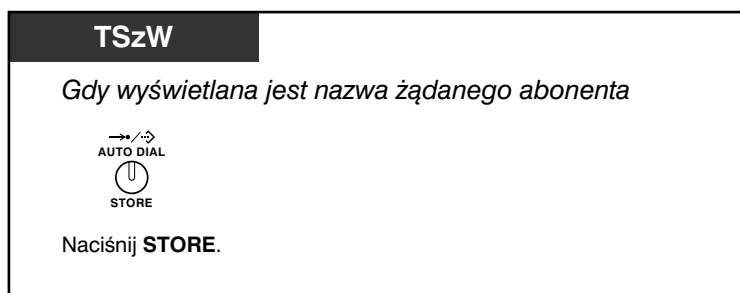

- Możesz zablokować swój rejestr rozmów, korzystając z PIN (Osobistego Numeru Identyfikacyjnego) numeru wewnętrznego, tak by ustanowiony został zakaz dostępu do Twoich zarejestrowanych informacji. Zapoznaj się z podpunktem 3.1.2 – Ustawienie w trybie programowania.
- Jeżeli połączenie dotrze do Ciebie, gdy będziesz korzystał z rejestru, wyświetlacz rejestru rozmów zostanie zastąpiony informacjami o dzwoniącym.

1.11.2 Korzystanie z książek telefonicznych

Możesz wybierać książki telefoniczne oraz dzwonić, korzystając z nich (*Książka telefoniczna osobistego wybierania szybkiego*, *Książka telefoniczna systemowego wybierania szybkiego* oraz *Książka telefoniczna numerów wewnętrznych*).

W Twoim numerze wewnętrznym mogą być przechowywane, edytowane lub usuwane wyłącznie osobiste książki telefoniczne.

Jeżeli w trakcie, gdy będziesz przeglądać książkę telefoniczną, nadejdzie połączenie, wyświetlane dane zostaną zastąpione informacjami o dzwoniącym.

- Dzwonienie z użyciem książki telefonicznej
- Przechowywanie nazw i numerów telefonów
- Wprowadzanie znaków

◆◆ Dzwonienie z użyciem książki telefonicznej

Wybór i przywołanie

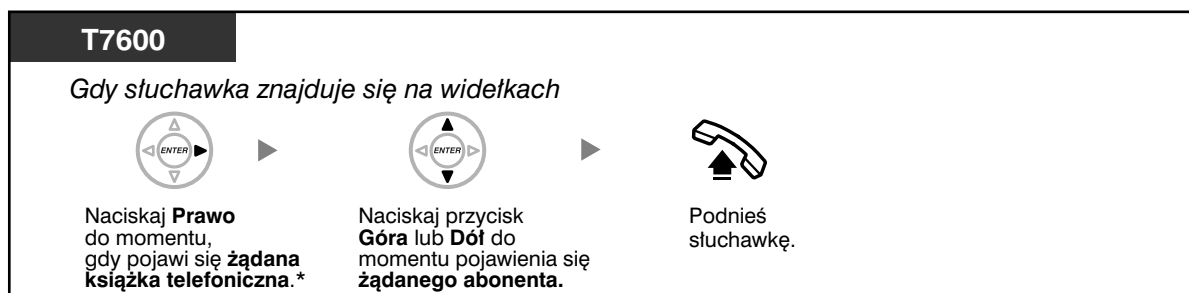

- *Oto kolejność pojawiania się książek na wyświetlaczu:
Jeden raz: Osobista książka telefoniczna wybierania szybkiego
Dwa razy: Systemowa książka telefoniczna wybierania szybkiego
Trzy razy: Książka telefoniczna numerów wewnętrznych.
- Aby anulować lub wyjść, naciśnij przycisk CANCEL lub FLASH.



- Wpisy w książce telefonicznej zasadniczo powinny zawierać nazwę i numer. Jeżeli nazwa nie zostanie zarejestrowana, wpis nie będzie mógł być wyświetlany.
- Aby wyświetlić książkę telefoniczną szybkiego wybierania, należy po podniesieniu słuchawki nacisnąć przycisk **AUTO DIAL/STORE**.

◆◆ Przechowywanie nazw i numerów telefonów

Zachowanie pozycji osobistej książki wybierania szybkiego

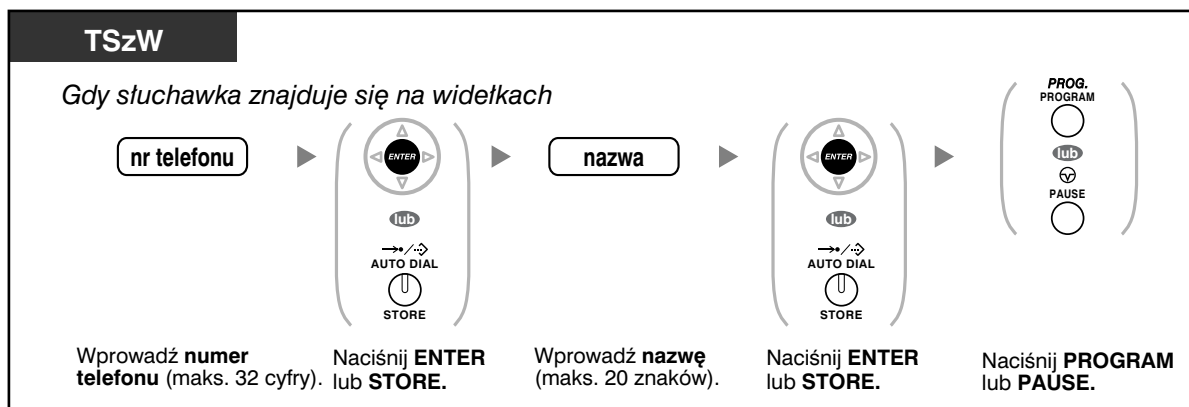

- Numer telefonu oraz nazwa na wyświetlaczu przechowywane są w pierwszych dostępnych komórkach Osobistego wybierania szybkiego.
- Użytkowników aparatów bezprzewodowych DECT (AP) prosimy o zapoznanie się z instrukcją obsługi AP.



- Więcej szczegółów na ten temat znajduje się w części Zachowywanie nazw i numerów do osobistego wybierania błyskawicznego w rozdziale 3.1.2 Ustawienia w trybie programowania.

◆◆ Wprowadzanie znaków

Możesz wprowadzać przedstawione poniżej znaki. W tablicach znajdziesz znaki dostępne dla każdego z przycisków.

1.11 Używanie firmowego telefonu

Tablica 1 (Tryb standardowy)

Il. naciśnięć Klawisz	1	2	3	4	5	6	7	8	9
1	!	?	"	1					
2	A	B	C	a	b	c	2		
3	D	E	F	d	e	f	3		
4	G	H	I	g	h	i	4		
5	J	K	L	j	k	l	5		
6	M	N	O	m	n	o	6		
7	P	Q	R	S	p	q	r	s	7
8	T	U	V	t	u	v	8		
9	W	X	Y	Z	w	x	y	z	9
0	(spacja)	.	,	'	:	;	0		
*	/	+	-	=	<	>	*		
#	\$	%	&	@	()	€	£	#

Tablica 2 (tryb opcjonalny)

Il. naciśnięć Klawisze	1	2	3	4	5	6	7	8	9	10	11	12	13	14	15
1	!	?	"	ä	ö	ü	1								
2	A	B	C	a	b	c	À	Á	Â	Ã	Ä	Å	Æ	Ç	2
3	D	E	F	d	e	f	Ð	È	É	Ê	Ë	3			
4	G	H	I	g	h	i	Ì	Í	Î	Ï	4				
5	J	K	L	j	k	l	5								
6	M	N	O	m	n	o	Ñ	Ò	Ó	Ô	Õ	Ö	Ø	Œ	6
7	P	Q	R	S	p	q	r	s	Š	ß	7				
8	T	U	V	t	u	v	Ù	Ú	Û	Ü	8				
9	W	X	Y	Z	w	x	y	z	Ý	Ž	9				
0	(spacja)	.	,	'	:	;	0								
*	/	+	-	=	<	>	*								
#	\$	%	&	@	()	€	£	#						

1.11 Używanie firmowego telefonu

Tablica 2 (tryb opcjonalny dla modelu CE)

Il. naciśnięć Klawisze	1	2	3	4	5	6	7	8	9	10	11	12	13	14	15
1	!	?	"	ä	ö	ü	1								
2	A	B	C	a	b	c	Á	Â	Ã	Ä	Å	Ć	Ç	Č	2
3	D	E	F	d	e	f	Ď	Ð	É	Ę	Ë	ě	3		
4	G	H	I	g	h	i	Í	Î	4						
5	J	K	L	j	k	l	Ĺ	Í	5						
6	M	N	O	m	n	o	Ń	Ň	Ó	Ô	Õ	Ö	6		
7	P	Q	R	S	p	q	r	s	Ř	Š	Ś	Ş	ß	7	
8	T	U	V	t	u	v	Ť	Ŧ	ú	Ú	Ú	Ü	8		
9	W	X	Y	Z	w	x	y	z	Ž	Ž	Ž	Ý	9		
0	(spacja)	.	,	'	:	;	0								
*	/	+	-	=	<	>	*								
#	§	%	&	@	()	€	£	#						

Tablica 2 (tryb opcjonalny dla modelu GR)

II. naciśnięć Klawisze	1	2	3	4	5	6	7	8	9
1	!	?	"	1					
2	A	B	Γ	2					
3	Δ	E	Z	3					
4	H	Θ	I	4					
5	K	Λ	M	5					
6	N	Ξ	O	6					
7	Π	P	Σ	7					
8	T	Υ	Φ	8					
9	X	Ψ	Ω	9					
0	(spacja)	.	,	'	:	;	0		
*	/	+	-	=	<	>	*		
#	\$	%	&	@	()	€	£	#

1.11 Używanie firmowego telefonu

Tablica 2 (tryb opcjonalny dla modelu RU)

II. naciśnięć Klawisze	1	2	3	4	5	6	7	8	9	10	11
1	A	Б	В	!	?	"	1				
2	Г	Д	Е	Ё	2						
3	Ж	З	И	Й	3						
4	К	Л	М	4							
5	Н	О	П	5							
6	Р	С	Т	6							
7	У	Ф	Х	7							
8	Ц	Ч	Ш	8							
9	Щ	Ъ	Ы	Ь	9						
0	Э	Ю	Я	(spacja)	.	,	'	:	;	0	
*	/	+	-	=	<	>	Г	€	l	ï	*
#	\$	%	&	@	()	€	l	ŷ	#	

1.11.3 Uzyskiwanie dostępu do funkcji systemowych (dostęp do funkcji systemowych)

Możesz uzyskiwać dostęp do poszczególnych funkcji za pośrednictwem menu Dostęp do funkcji.

Korzystanie z menu Dostęp do funkcji i wybór funkcji

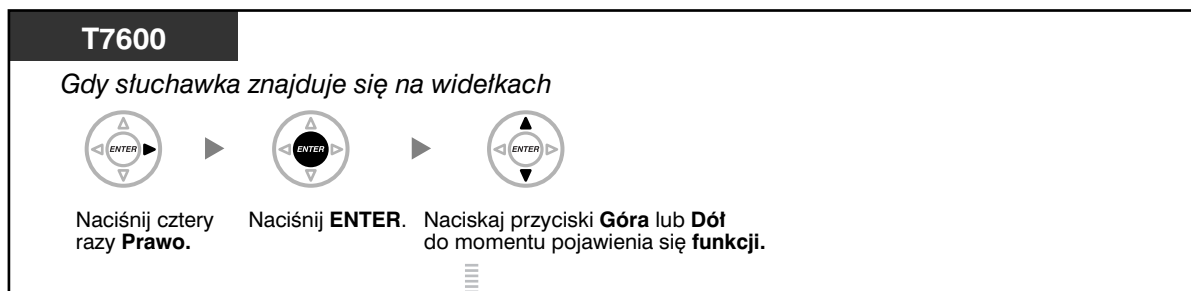

Funkcje	Patrz podpunkt
Anulowanie automatycznego oddzwania, gdy zajęty	1.2.4 Gdy wybierana linia jest zajęta lub gdy nie ma odpowiedzi
Podnoszenie połączenia grupowego	1.3.3 Odpowiadanie na połączenie sygnalizowane dzwonkiem w innym telefonie (podnoszenie rozmowy)
Podnoszenie połączenia skierowanego	1.3.3 Odpowiadanie na połączenie sygnalizowane dzwonkiem w innym telefonie (podnoszenie rozmowy)
Połączenie domofonowe	1.9.1 Gdy podłączony jest domofon/urządzenie do otwierania drzwi
Otwieranie drzwi	1.9.1 Gdy podłączony jest domofon/urządzenie do otwierania drzwi
Zewnętrzne źródło muzyki w tle	2.1.4 Włączanie zewnętrznego źródła muzycznego w tle (BGM)
Przywołanie	1.6.1 Paging

Rozdział 2

Działania kierownika

Z tego rozdziału dowiesz się, jak kierownik może kontrolować pozostałe numery wewnętrzne centrali PBX.

2.1 Funkcje sterujące

2.1.1 Kontrola numeru wewnętrznego

Numer wewnętrzny kierownika może kontrolować ustawienia pozostałych numerów wewnętrznych.

— Modyfikacja ustawień pozostałych numerów wewnętrznych

◆◆ Modyfikacja ustawień pozostałych numerów wewnętrznych

Blokowanie/odblokowywanie pozostałych numerów wewnętrznych (zdalne blokowanie numeru wewnętrznego)

Funkcja ta znana jest również jako zdalne sterowanie blokadą stacji.

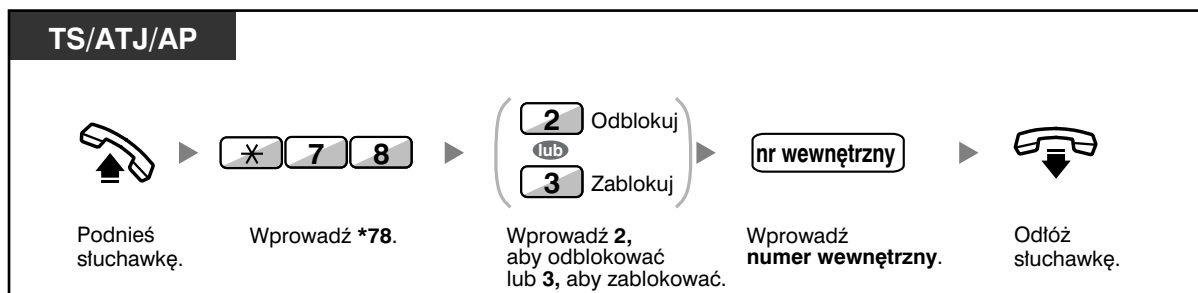

- Jeżeli Twój numer wewnętrzny zostaje odblokowany przez funkcję zdalnego blokowania numeru wewnętrznego, przydzielona mu przez Ciebie blokada numeru wewnętrznego zostaje automatycznie zdjęta.

2.1.2 Tryb sterowania usługą czasu

Numer wewnętrzny kierownika lub inny wstępnie zaprogramowany numer wewnętrzny może modyfikować tryb czasu (dzień, lunch, przerwa lub noc).

Dostępne są dwie metody modyfikowania trybów czasu (automatyczne lub ręczne).

Automatyczne: Włącza automatyczne modyfikowanie trybu czasu dla każdego dnia tygodnia. Możesz także zmieniać go ręcznie.

Ręczne: Umożliwia ręczną zmianę trybu – sposób ten opisany został poniżej.

Zmiana trybu czasu (Dzień/Noc/Lunch/Przerwa)

TS/AP

Gdy słuchawka znajduje się na widełkach

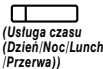

(Usługa czasu
(Dzień/Noc/Lunch
(Przerwa))

Naciskaj przycisk
Usługa czasu (dzień/noc/lunch/przerwa)
do momentu pojawienia się pożądanego trybu.

TS/ATJ/AP

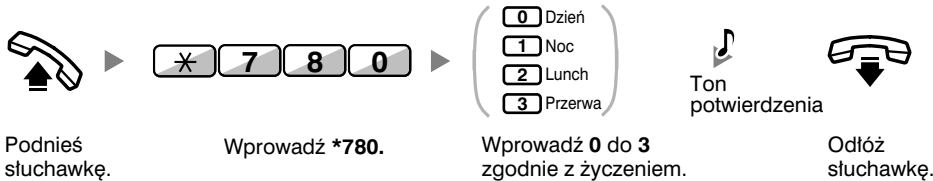

Podnieś słuchawkę. Wprowadź *780. Wprowadź 0 do 3 zgodnie z życzeniem. Ton potwierdzenia Odlóż słuchawkę.

Wybór trybu przełączania usługi czasu (automatyczne/ręczne)

TS/AP

Gdy słuchawka znajduje się na widełkach



(Tryb przełączania usługi czasu
(automatyczne/ręczne))

Naciśnij przycisk
**(Tryb przełączania usługi czasu
(automatyczne/ręczne)).**

2.1 Funkcje sterujące



- Poza trybem czasu występuje tryb wakacyjny. Może on zmienić tryb jednokrotnie w określonym dniu.
- Lampka przycisku usługi czasu wskazuje bieżący status w następujący sposób:
Wyłączona: Tryb „Dzień”.
Świeci na zielono: Tryb „Przerwa”.
Miga na zielono: Tryb „Przerwa”.
Świeci na czerwono: Tryb „Noc”.
Miga na czerwono: Tryb „Wakacyjny”.
- Lampka trybu przełączania usługi czasu (automatyczne/ręczne) wskazuje bieżący status w następujący sposób:
Wyłączona: Automatyczne.
Świeci na czerwono: Ręczne.



Dostosuj swój telefon

- 3.1.3 Dostosowywanie przycisków
Utwórz lub zmień przycisk Usługa czasu (Dzień/Noc/Lunch/Przerwa) lub przycisk Tryb przełączania usługi czasu (automatyczne/ręczne).

2.1.3 Sterowanie poziomem ograniczeń (przeniesienie tonu wybierania)

Numer wewnętrzny kierownika może zmieniać poziom ograniczeń, zezwalając innemu numerowi wewnętrznemu na wykonanie połączenia.



TS/AP

W trakcie rozmowy z numerem wewnętrznym

 <small>(Limit opłat/ Blokada połączeń)</small>	 <small>Ton potwierdzenia</small>	 <small>Odlóż słuchawkę.</small>
--	--	-------------------------------------

Naciśnij przycisk
Limit opłat/Blokada połączeń.

Użytkownik numeru wewnętrznego może usłyszeć ton wybierania, a następnie wykonać połączenie.



- Poziom ograniczeń modyfikowany jest za pomocą wstępnie zaprogramowanego przycisku Limit opłat/Blokada połączeń.



Dostosuj swój telefon

- 3.1.3 Dostosowywanie przycisków
Utwórz lub zmień przycisk Limit opłat/Blokada połączeń.

2.1.4 Włączanie zewnętrznego źródła muzycznego w tle (BGM)

Za pośrednictwem głośników zewnętrznych numer wewnętrzny kierownika może wybierać i nadawać w biurze muzykę w tle.

Wybór i uruchamianie/zatrzymywanie muzyki w tle

<KX-TDA100/KX-TDA200>

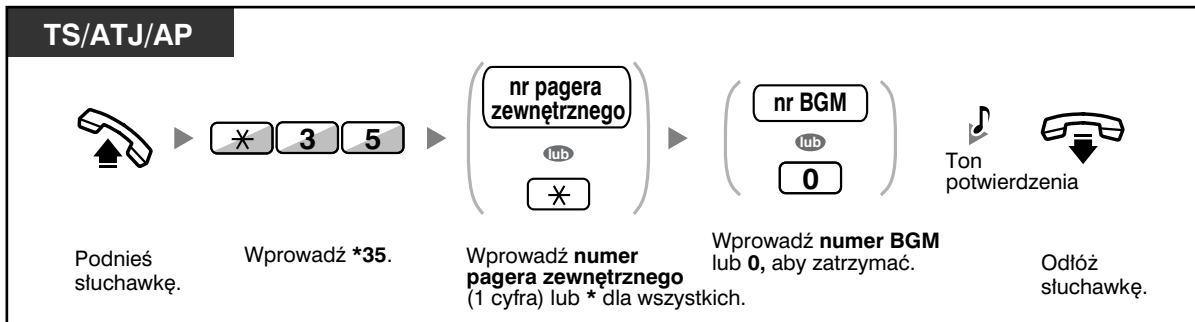

<KX-TDA30>

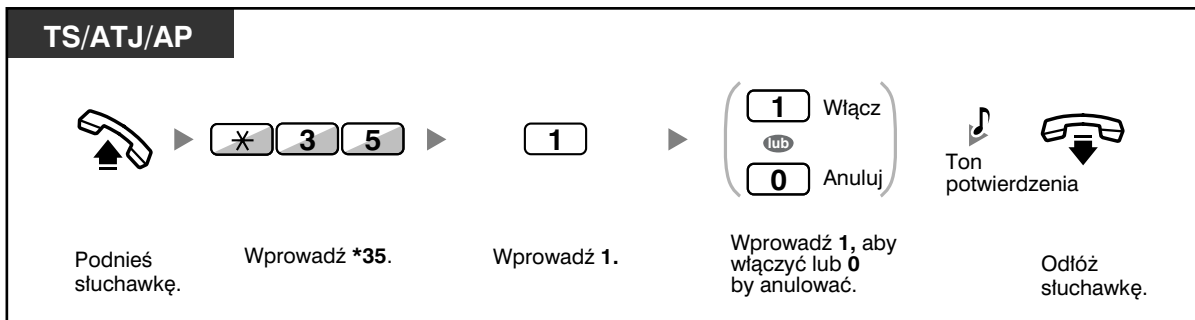

2.1.5 Rejestrowanie wiadomości wychodzących (OGM)

Numer wewnętrzny kierownika może rejestrować trzy wymienione poniżej rodzaje komunikatów powitalnych (OGM):

1. Wiadomość DISA:

Używana do witania i prowadzenia dzwoniących, tak by mogli uzyskać dostęp do grupy numerów wewnętrznych lub do strony zewnętrznej bez pomocy operatora.



2. Wiadomość grupy dystrybucji połączeń przychodzących:

Używana do witania i prowadzenia dzwoniących do grupy dystrybucji połączeń przychodzących.

3. Wiadomość o monicie czasowym:

Używana do przekazywania komunikatów połączeń–pobudek, gdy numer wewnętrzny odpowiada na monit czasowy.

Wszystkie wiadomości posiadają własne numery wewnętrzne. Możesz wybrać żadaną wiadomość. Masz do dyspozycji dwie metody zapisywania wiadomości – za pomocą mikrotelefonu lub za pomocą zewnętrznego portu BGM (MOH).

Zapisywanie

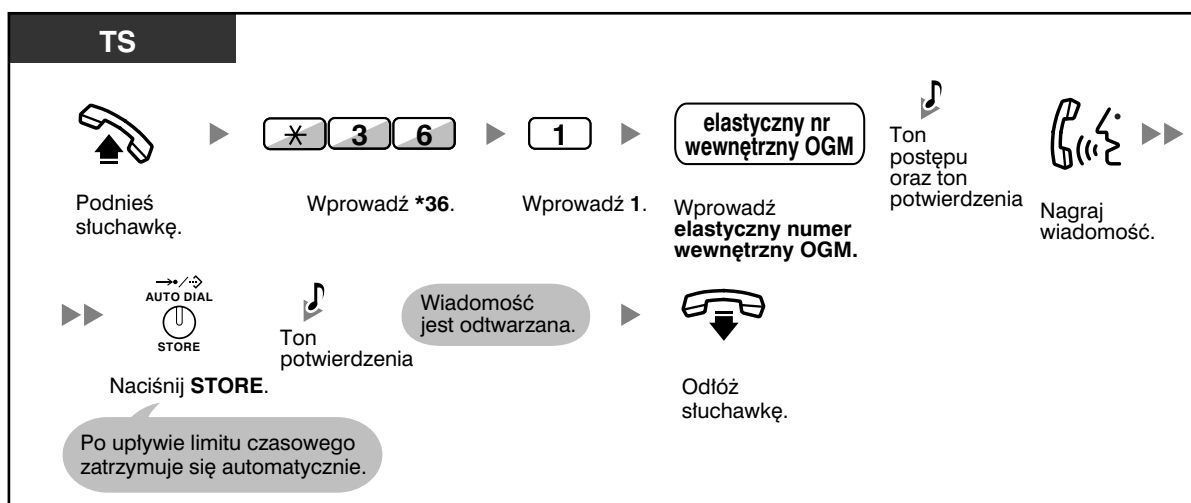

Odtwarzanie

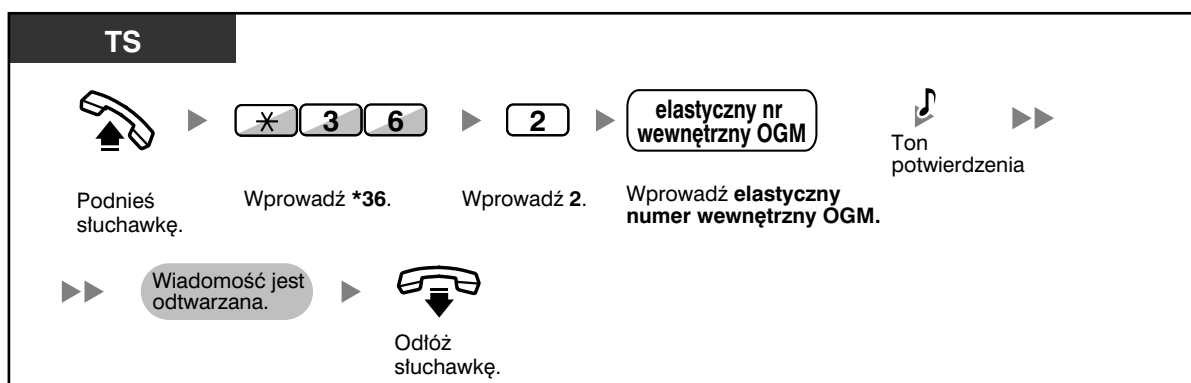

Nagrywanie z zewnętrznego portu BGM (MOH) <KX-TDA100\KX-TDA200>

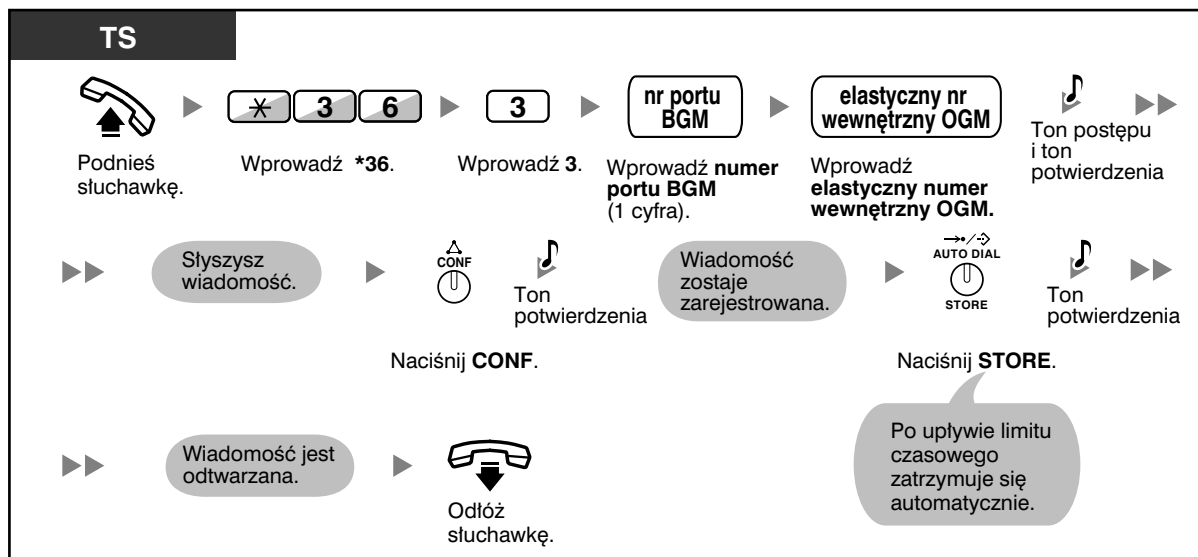

<KX-TDA30>

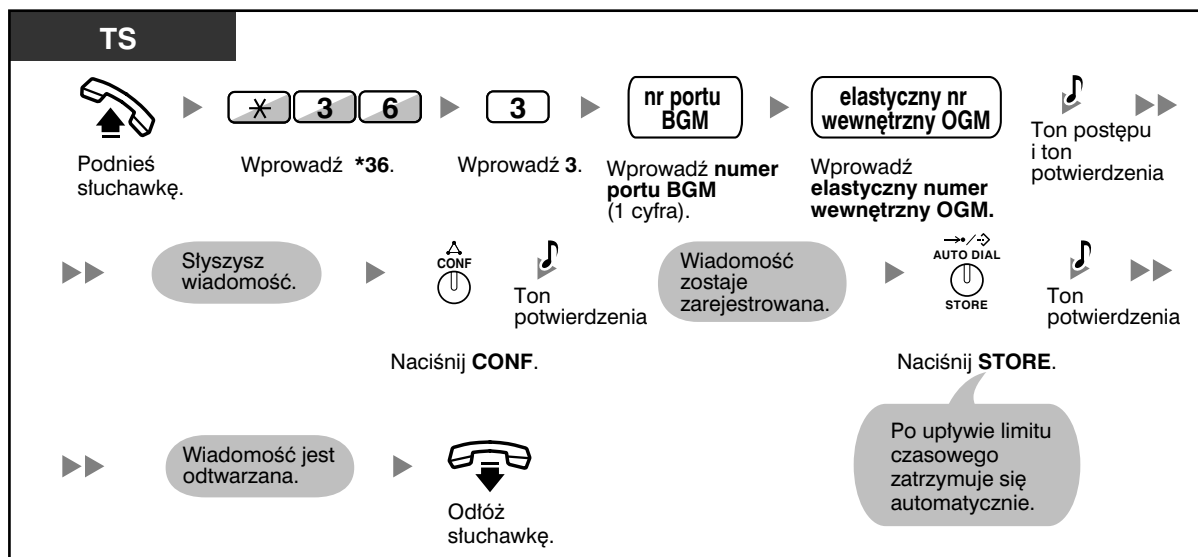

Kasowanie wiadomości

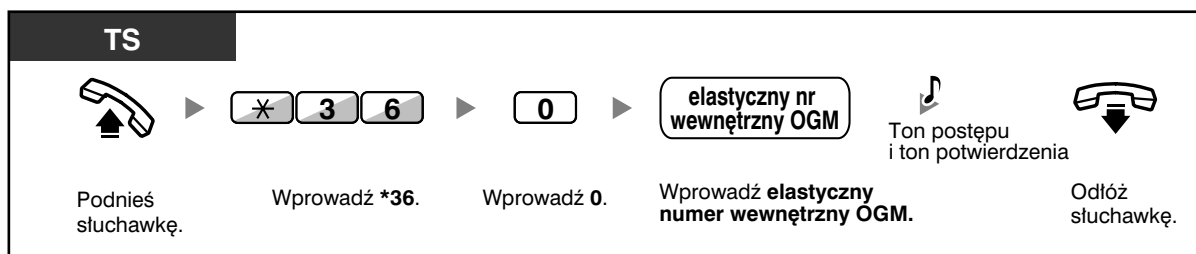

- Nagrywaj wyłącznie wiadomości głosowe – unikaj nagrywania muzyki.

Rozdział 3

Dostosowywanie Twojego telefonu i systemu

Z tego rozdziału dowiesz się, jak dostosować Twój aparat telefoniczny lub centralę PBX do własnych potrzeb. W razie potrzeby poszukaj pożądanego ustawienia i programu.

3.1 Dostosowywanie Twojego telefonu (programowanie osobiste)

3.1.1 Dostosowywanie Twojego telefonu (programowanie osobiste)

Możesz dostosowywać funkcje Twojego telefonu – np. zmieniać ustawienia początkowe lub funkcje przycisków zgodnie z własnymi potrzebami.

— Przypisywanie PIN numeru wewnętrznego Twojemu numerowi wewnętrznemu (PIN [Osobisty Numer Identyfikacyjny] numeru wewnętrznego)



- Jeżeli zmieniasz stanowisko pracy lub numer wewnętrzny, zapoznaj się z podpunktem 1.10.1 – Zachowywanie ustawień z poprzedniego numeru wewnętrznego (ruchomy numer wewnętrzny).

◆◆ Przypisywanie PIN numeru wewnętrznego Twojemu numerowi wewnętrznemu (PIN [Osobisty Numer Identyfikacyjny] numeru wewnętrznego)

Każdemu numerowi wewnętrznemu możesz przydzielić hasło.

Korzystanie z wymienionych poniżej funkcji wymaga podawania PIN numeru wewnętrznego.

1. Przesiewanie połączeń (bieżące przesiewanie połączeń [LCS]).
2. Zakazywanie innym osobom przeglądania Twojej osobistej książki telefonicznej lub rejestru połączeń (blokada książki telefonicznej i rejestru połączeń).
3. Wykorzystywanie przez inne numery wewnętrzne kopii ustawień Twojego numeru wewnętrznego (ruchomy numer wewnętrzny).
4. Obsługa za pomocą zdalnego sterowania (ruchome COS).
5. Kasowanie blokady numeru wewnętrznego.

Włączanie

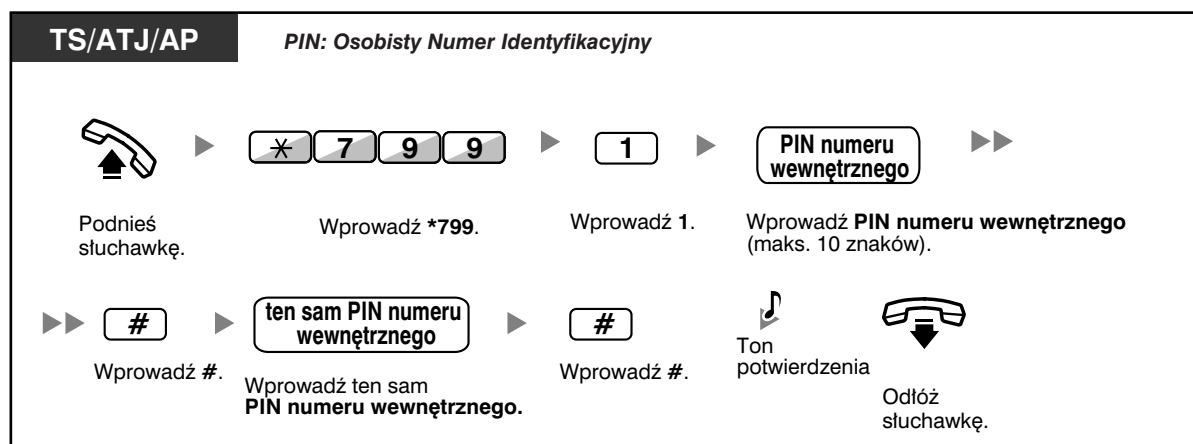

Anulowanie

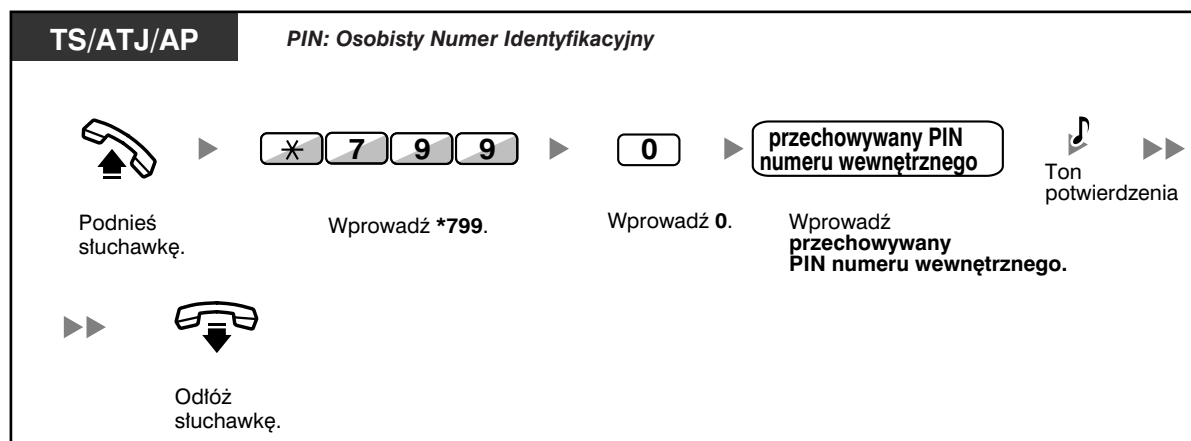

- **OSTRZEŻENIE**

Gdy ktoś niepowołany odkryje hasło (PIN numeru wewnętrznego) centrali PBX, wystąpi zagrożenie nieuczciwym wykonywaniem połączeń telefonicznych – ich kosztami zostanie obciążony Twój rachunek. Aby uniknąć tego problemu, pragniemy zwrócić szczególną uwagę na następujące punkty:

- a) Zachowaj szczególną ostrożność związaną z zachowaniem poufności numeru PIN.
- b) Określ skomplikowany numer PIN – tak długi i losowy, jak to tylko możliwe.
- c) Często zmieniaj numer PIN.

- W kodzie PIN numeru wewnętrznego można stosować cyfry od 0 do 9.
- Jeżeli liczba wprowadzeń niewłaściwego kodu PIN przekroczy wstępnie zaprogramowany limit, kod PIN zostanie zablokowany.
- Jeżeli zapomnisz PIN numeru wewnętrznego lub Twój PIN zostanie zablokowany, Twój kierownik będzie mógł wykasować PIN numeru wewnętrznego oraz blokadę kodu PIN numeru wewnętrznego.

3.1.2 Ustawienia w trybie programowania

Możesz programować funkcje, korzystając z trybu programowania.

- Ustawianie funkcji
- Kasowanie funkcji



- Aby w dowolnym momencie wyjść z trybu programowania, podnieś mikrotelefon.
- Aby wejść do trybu programowania w trakcie pracy z aparatem bezprzewodowym DECT (AP), zapoznaj się z Instrukcją obsługi AP.

◆◆ Ustawianie funkcji

Ustawienia standardowe wydrukowane zostały pogrubioną czcionką. Znajdź i zaznacz żądane ustawienia, które chciałbyś zaprogramować.

Uwaga

Skala błędu różni się w zależności od terenu. Aby uzyskać więcej informacji, skonsultuj się z dealerem.

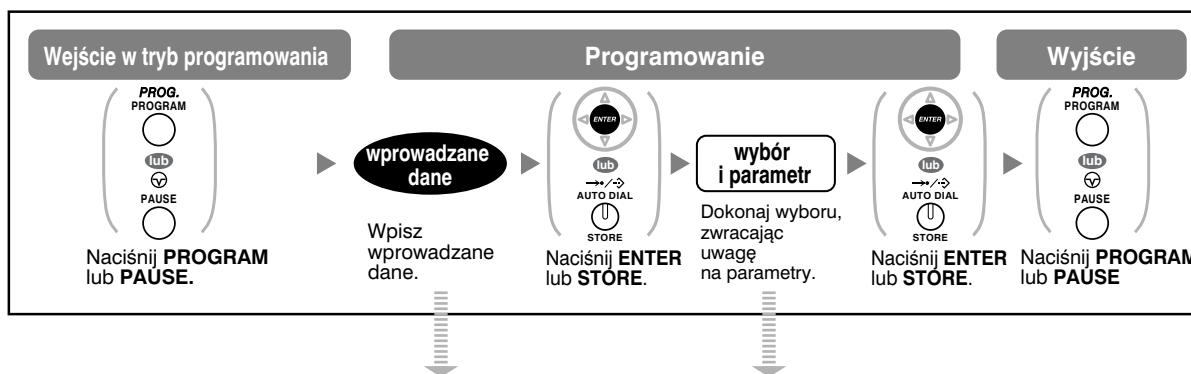



Pozycja	Wprowadzane dane	Wybór i parametr
Informacje o Twoim numerze wewnętrznym	0 0	Wyświetla numer centrali PBX, numer gniazda oraz numer portu TS oraz AP: Wyświetla numer aparatu bezprzewodowego DECT EXT1050:10308 PBX no. <input type="text"/> <input type="text"/> <input type="text"/> Port no. Slot no. <przykład>
Preferowany poziom kontrastu wyświetlacza – dostępne 4 poziomy (Wybór kontrastu wyświetlacza)*	0 1	1 <input type="checkbox"/> Jasny
		2 <input type="checkbox"/> Prawie jasny
		3 <input type="checkbox"/> Prawie ciemny
		4 <input type="checkbox"/> Ciemny

3.1 Dostosowywanie Twojego telefonu (programowanie osobiste)

Pozycja	Wprowadzane dane	Wybór i parametr	
Który język wyświetlacza wybierasz?(Wybór wyświetlanego języka)	0 2	1	<input type="checkbox"/> Angielski
		2	<input type="checkbox"/> 2. język
		3	<input type="checkbox"/> 3. język
		4	<input type="checkbox"/> 4. język
		5	<input type="checkbox"/> 5. język
Czy chciałbyś, żeby czas trwania połączenia był automatycznie pokazywany na wyświetlaczu w trakcie odpowiadania na połączenie zewnętrzne?(Tryb przełączania wyświetlacza)	0 3	0	<input type="checkbox"/> Nie – ręcznie (Wyświetlacz pokazuje wszystkie informacje dotyczące osoby dzwoniącej z zewnątrz, dopóki ręcznie nie zmienisz ich na czas trwania połączenia)
		1	<input type="checkbox"/> Tak – automatycznie (Pierwszy wiersz wyświetlacza automatycznie zmieni się, pokazując czas trwania rozmowy, gdy odpowiesz na połączenie zewnętrzne)
Czy włączasz podświetlenie wyświetlacza w modelach KX-T7633 /KX-T7636? (Wybór podświetlenia wyświetlacza)*	0 4	0	<input type="checkbox"/> Tak – WŁĄCZONE gdy używane
		1	<input type="checkbox"/> Tak – zawsze WŁĄCZONE
		2	<input type="checkbox"/> Nie – zawsze WYŁĄCZONE
Czy chciałbyś wybierać wstępnie ustalony numer, po prostu podnosząc słuchawkę?	1 1	żądany nr (maks. 32 cyfry)	
	1 2	0	<input type="checkbox"/> Nie używane
		1	<input type="checkbox"/> Używane
Czy chcesz zakazać wyświetlania Twojego numeru w telefonie rozmówcy?(Blokada prezentacji numeru abonenta wywołującego [CLIR])	1 3	0	<input type="checkbox"/> Nie – zawsze zezwalaj na wyświetlanie Twojego numeru
		1	<input type="checkbox"/> Tak – zakaz wyświetlania Twojego numeru

3.1 Dostosowywanie Twojego telefonu (programowanie osobiste)

Pozycja	Wprowadzane dane	Wybór i parametr	
Który numer powinien być wyświetlany w telefonie abonenta wywoływanego i wywołującego? (Blokada prezentacji numeru abonenta wywołującego/ dołączonego [CLIP/COLP])	1 4	0	Przydzielony Twojemu numerowi wewnętrznemu identyfikator dzwoniącego
		1	Identyfikator dzwoniącego przydzielony używanej linii zewnętrznej
Którą linię wolisz przechwytywać w momencie podnoszenia słuchawki w związku z inicjowaniem połączeń? (Preferowany przydział linii – wychodzące)	1 9	0	<input type="checkbox"/> Brak linii
		1	<input type="checkbox"/> Wolna linia zewnętrzna
		2 + nr linii CO (01-36)*2 lub  (CO)	<input type="checkbox"/> Przycisk CO/Grupa ICD
		3 lub INTERCOM 	<input type="checkbox"/> Interkom
Na której linii wolisz odpowiadać, gdy podnosisz słuchawkę? (Preferowany przydział linii – przychodzące)	2 0	0	<input type="checkbox"/> Brak linii
		1	<input type="checkbox"/> Linia dzwoniąca najdłużej (gdy jest wiele połączeń przychodzących)
		2 + nr linii CO (01-36)*2 lub  (CO)	<input type="checkbox"/> Przydzielony przycisk zewnętrzny
Jak wolisz odbierać połączenie interkomowe? (Warianty przywoływania – dzwonek/głos)	2 1	0	<input type="checkbox"/> Dzwonienie (wezwanie tonowe)
		1	<input type="checkbox"/> Bezpośrednio – głos rozmówcy słysząc bez uprzedniego dzwonienia
		2	<input type="checkbox"/> Wyłącznie głosowe – zakaz przełączania się dzwoniącego na tryb głosowy

3.1 Dostosowywanie Twojego telefonu (programowanie osobiste)

Pozycja	Wprowadzane dane	Wybór i parametr	
Czy telefon obsługujący linię pojedynczą powinien dzwonić? (Telefon sprzężony)*	2 2	0	<input type="checkbox"/> Nie – telefon nie będzie dzwonić. ring.
		1	<input type="checkbox"/> Tak – telefon będzie dzwonić
Czy wolisz odpowiadać na połączenie bez podnoszenia słuchawki niezależnie od stanu przycisku AUTO ANS? (Wymuszony wybór odpowiedzi)	2 3	0	<input type="checkbox"/> Nie – wyłączone
		1	<input type="checkbox"/> Tak – włączone
Z której usługi wolisz korzystać, gdy abonent dzwoniący rejestruje wiadomość w Twojej skrzynce pocztowej? (Tryb bieżącego przesiewania połączeń włączony)*	2 5	0	<input type="checkbox"/> Możesz monitorować wiadomość za pośrednictwem głośnika telefonu (tryb niewymagający trzymania słuchawki)
		1	<input type="checkbox"/> Słyszać wyłącznie ton alarmowy (tryb prywatności)
Czy po odpowiedzeniu na połączenie w trybie LCS nadal nagrywasz? (Tryb LCS włączony [po odpowiedzi])	2 6	0	<input type="checkbox"/> Nie – przestań nagrywać
		1	<input type="checkbox"/> Tak – nadal nagrywaj
Czy chcesz otrzymywać komunikat o oczekujących połączeniach zewnętrznych?	3 0	0	<input type="checkbox"/> Nie (brak tonu)
		1	<input type="checkbox"/> Tak (ton)
Który typ połączeń oczekujących preferujesz w przypadku połączeń interkomowych? (Wybór połączeń oczekujących)	3 1	0	<input type="checkbox"/> Brak powiadomienia
		1	<input type="checkbox"/> Ton
		2	<input type="checkbox"/> Powiadomienie głosowe przez wbudowany głośnik (OHCA)* ⁴
		3	<input type="checkbox"/> Powiadomienie głosowe przez mikrotelefon (dyskretne OHCA)* ⁴
Który typ tonu powiadamiającego o rozmowie oczekującej preferujesz? (Wybór typu tonu rozmowy oczekującej)	3 2	0	<input type="checkbox"/> Ton 1
		1	<input type="checkbox"/> Ton 2

3.1 Dostosowywanie Twojego telefonu (programowanie osobiste)

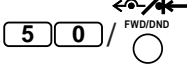
Pozycja	Wprowadzane dane	Wybór i parametr	
Czy chciałbyś, aby na wyświetlaczu telefonu osoby dzwoniącej był wyświetlany komunikat? (Komunikat o nieobecności)	4 0	0	<input type="checkbox"/> Nie – wyłączone
		wiadomość nr (1–8)	<input type="checkbox"/> Tak – wyświetla wybrany komunikat
		9	<input type="checkbox"/> Tak – wyświetla Twój komunikat osobisty
Tworzenie komunikatu osobistego (osobisty komunikat o nieobecności)	4 1	wiadomość (maks. 16 znaków)	
Dokąd kierowane są przychodzące połączenia, które przekierowujesz lub odrzucasz? (Przekierowywanie połączeń[FWD]/Nie przeszkadzać [DND])	 5 0 / (dla wszystkich połączeń)	0	<input type="checkbox"/> Wyłączone
		1	<input type="checkbox"/> Nie przeszkadzać (DND)
		2 + żądany nr (maks. 32 cyfry)	<input type="checkbox"/> Wszystkie – przekierowuj wszystkie połączenia
		3 + żądany nr (maks. 32 cyfry)	<input type="checkbox"/> Zajęte – przekierowywane gdy Twój numer wewnętrzny jest zajęty
		4 + żądany nr (maks. 32 cyfry)	<input type="checkbox"/> Brak odpowiedzi – przekierowywane gdy nie odpowiadasz
		5 + żądany nr (maks. 32 cyfry)	<input type="checkbox"/> Zajęte/brak odpowiedzi – przekierowywane gdy nie odpowiadasz lub gdy Twój numer wewnętrzny jest zajęty
Ustawianie czasu dla opcji Brak odpowiedzi oraz Zajęte/brak odpowiedzi (regulator czasowy FWD N/A)	5 3	<input type="text"/> (0–120) sekund (ustawienie standardowe: 15 sekund)	
Czy inne osoby powinny zostać objęte zakazem podnoszenia Twoich połączeń? (Zakaz podnoszenia połączeń)	6 0	0	<input type="checkbox"/> Nie – pozwalaj
		1	<input type="checkbox"/> Tak – zabroń
Czy używasz słuchawki nagłownej? (Obsługa słuchawki nagłownej)*	6 1	0	<input type="checkbox"/> Nie – słuchawka nagłowna wyłączona
		1	<input type="checkbox"/> Tak – słuchawka nagłowna włączona

3.1 Dostosowywanie Twojego telefonu (programowanie osobiste)

Pozycja	Wprowadzane dane	Wybór i parametr	
Czy zakazujesz innym osobom dołączania do Twoich rozmów? (Wykonawczy zakaz dołączania, gdy zajęte)	6 2	0	<input type="checkbox"/> Nie – pozwalaj
		1	<input type="checkbox"/> Tak – zabroń
Czy chciałbyś zakazać otrzymywania ogłoszeń pagingowych? (Zakaz pagingu)*	6 3	0	<input type="checkbox"/> Nie – pozwalaj
		1	<input type="checkbox"/> Tak – zabroń
Czy dźwięk klawiszy ma być włączony? (Ustawienie dźwięku klawiszy)	6 4	0	<input type="checkbox"/> Nie – wyłączony
		1	<input type="checkbox"/> Tak – włączony
Czy chcesz, aby w głośniku Twojego telefonu było słycać muzykę w tle w trakcie pozostawiania słuchawki na widełkach? (Muzyka w tle [BGM])*	6 5	0	<input type="checkbox"/> Nie – wyłączony
		KX-TDA100/200 1 + nr BGM (1 cyfra) KX-TDA30 1 + 1	<input type="checkbox"/> Tak – włączony
Czy chciałbyś ustalić Twój nowy PIN numeru wewnętrznego lub zmienić przechowywany PIN numeru wewnętrznego na nowy? (PIN [Osobisty Numer Identyfikacyjny] numeru wewnętrznego)	9 0	PIN nr. wewn. (maks. 10 cyfr) + ENTER/STORE + ten sam PIN	Aby ustalić PIN numeru wewnętrznego
		stary PIN + nowy PIN (maks. 10 cyfr) + ENTER/STORE + ten sam nowy PIN	Aby zmienić przechowywany PIN numeru wewnętrznego na nowy
Zakaz używania Twojego telefonu przez inne osoby (blokada numeru wewnętrznego)	9 1	PIN nr. wewn. (maks. 10 cyfr) + 0	<input type="checkbox"/> Aby odblokować
		PIN nr. wewn. (maks. 10 cyfr) + 1	<input type="checkbox"/> Aby zablokować
Zakaz przeglądania Twojej osobistej książki telefonicznej i rejestru połączeń przez inne osoby (blokada książki telefonicznej i rejestru połączeń)*	9 2	PIN nr. wewn. (maks. 10 cyfr) + 0	<input type="checkbox"/> Aby odblokować
		PIN nr. wewn. (maks. 10 cyfr) + 1	<input type="checkbox"/> Aby zablokować

3.1 Dostosowywanie Twojego telefonu (programowanie osobiste)

Pozycja	Wprowadzane dane	Wybór i parametr	
Czy chcesz używać wyłącznie wybierania błyskawicznego? (Wybór trybu przydzielania wybierania błyskawicznego)	<input type="checkbox"/> # <input type="checkbox"/> *	<input type="checkbox"/> 0	<input type="checkbox"/> Nie – normalne (wszystkie elastyczne przyciski CO mogą być modyfikowane)
		<input type="checkbox"/> 1	<input type="checkbox"/> Tak – modyfikowane mogą być wyłącznie przyciski wybierania błyskawicznego. Jednak aby je zmodyfikować, nie musisz wprowadzać 2 przed numerem.

*1: 1 niedostępne dla APAP.

*2: CO klawisze o numerach (25–36) są dostępne tylko gdy moduł przycisków dodatkowych ustawiony jest jako Twój telefon.

*3: Niedostępne dla KX–T7665.

*4: Dostępne tylko w wybranych modelach aparatów. Skonsultuj się ze sprzedawcą.



- OSTRZEŻENIE**
 Gdy ktoś niepowołany odkryje hasło (PIN numeru wewnętrznego) centrali PBX, wystąpi zagrożenie nieuczciwym wykonywaniem połączeń telefonicznych – ich kosztami zostanie obciążony Twój rachunek. W związku z uniknięciem tego problemu pragniemy zwrócić szczególną uwagę na następujące punkty:

a) Zachowaj szczególną ostrożność związaną z zachowaniem poufności numeru PIN.
 b) Określ skomplikowany numer PIN – tak długi i losowy, jak to tylko możliwe.
 c) Często zmieniaj numer PIN.
- Po wprowadzeniu numeru programu wyświetlany jest tytuł programu. Ekran programowania można zmieniać za pomocą przycisku nawigacyjnego (Góra lub Dół).



- Zamiast wprowadzać numer możesz wybrać parametr za pomocą przycisku nawigacyjnego (Góra lub Dół).

Zachowanie nazw i numerów do osobistego wybierania błyskawicznego

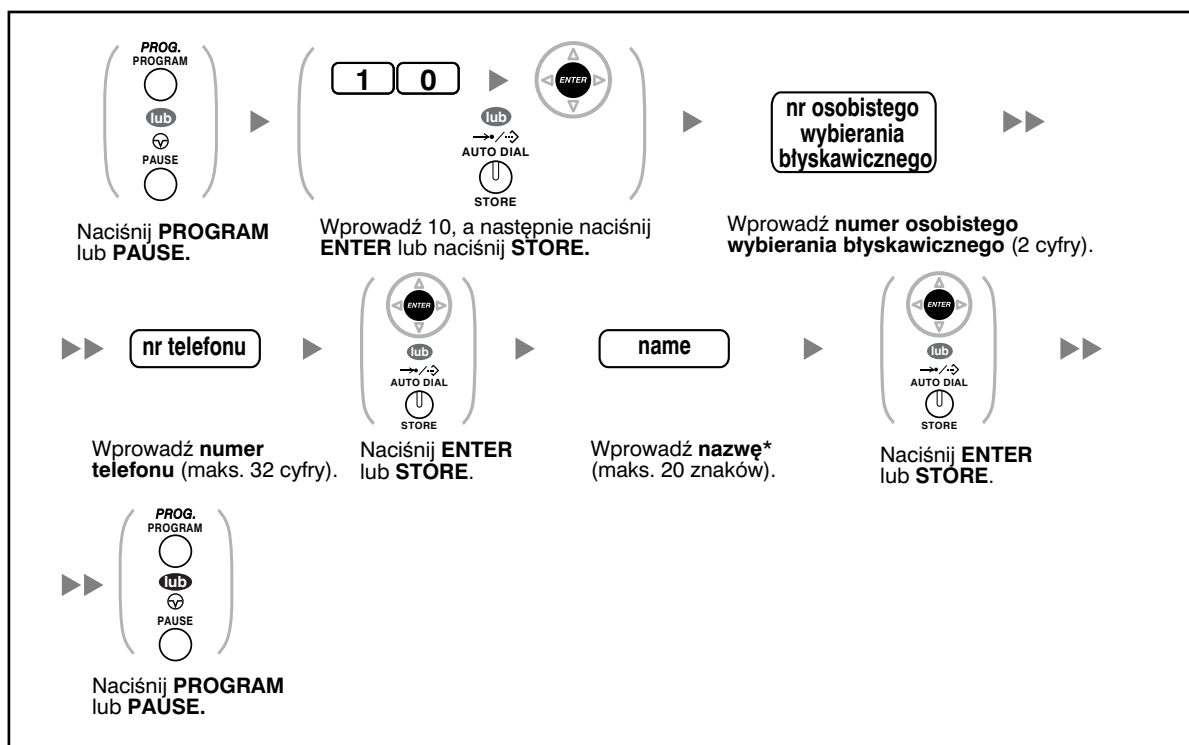

- Jeżeli chcesz wprowadzać znaki, zapoznaj się z rozdziałem Wprowadzanie znaków.

Aby edytować nazwiska i numery osobistego spisu szybkiego wybierania

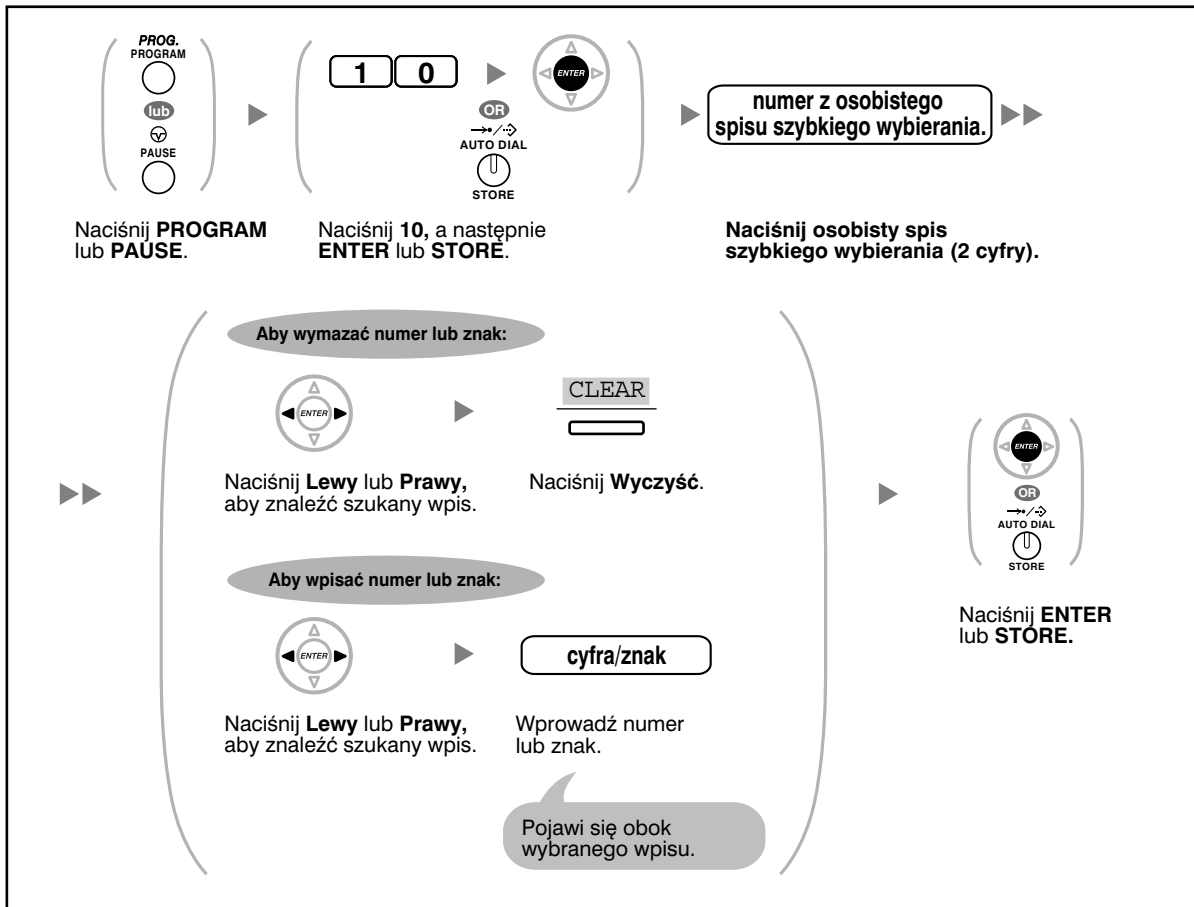

◆◆ Kasowanie funkcji

Możesz kasować lub zmieniać funkcje zgodnie z poniższym zestawieniem:

Funkcje	Ustawienie standardowe
Tryb przełączania wyświetlacza	Automatyczne
Gorąca linia	Wyłączona
Blokada prezentacji numeru abonenta wywołującego [CLIR]	Zezwalaj
Prezentacja numeru abonenta wywołującego/dołączonego [CLIP/COLP]	Identyfikator dzwoniącego przydzielony Twojemu numerowi wewnętrznemu
Preferowany przydział linii – wychodzące	Interkom
Preferowany przydział linii – przychodzące	Linia dzwoniąca najdłużej
Warianty przywoływania – dzwonek/głos	Dzwonienie (przywoływanie tonowe)
Telefon sprzężony	Sprzężony telefon ATJATJ będzie dzwonić
Wymuszony wybór odpowiedzi	Wyłączony
Ustawienie trybu bieżącego przesiewania połączeń	Tryb nie wymagający trzymania słuchawki
Ustawienie trybu LCS (po odpowiedzi)	Przestań nagrywać
Wybór połączenia oczekującego – połączenia interkomowe/zewnętrzne	Wyłącz (brak przywołania/brak tonu)
Wybór typu tonu połączenia oczekującego	Ton 1
Komunikat o nieobecności	Wyłączony
Osobisty komunikat o nieobecności	Wykasowany
Przekierowywanie połączeń [FWD]/Nie przeszkadzać [DND] – połączenia interkomowe/zewnętrzne	Wyłączone
Regulator czasowy FWD N/A	15 sekund
Zakaz podnoszenia połączeń	Zezwalaj
Obsługa słuchawki nagłownej	Słuchawka nagłowna wyłączona
Wykonawczy zakaz omijania, gdy zajęte	Zezwalaj
Zakaz pagingu	Zezwalaj
Ustawienie tonu klawiszy	Włączony
Muzyka w tle [BGM]	Wyłączona
Zabezpieczenie linii danych	Wyłączone
Blokada prezentacji numeru abonenta dołączonego [COLR]	Zezwalaj
Zalogowanie/wylogowanie	Zalogowanie
Wiadomości oczekujące	Wyłączona

3.1 Dostosowywanie Twojego telefonu (programowanie osobiste)

Funkcje	Ustawienie standardowe
Monit czasowy	Wykasowany

Ustawianie

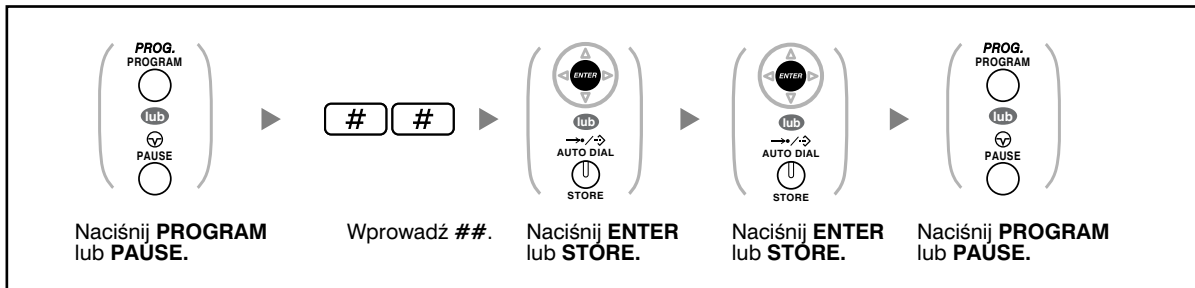

- Jeżeli nie chcesz, by opisywana funkcja kasowała ustawienia rozmów oczekujących, FWD/DND lub gorącej linii, skontaktuj się ze swoim dystrybutorem.

3.1.3 Dostosowywanie przycisków

Możesz modyfikować elastyczne przyciski CO/przyciski DSS, jak również programowalne przyciski funkcyjne (PF) w telefonach systemowych (TS), konsolach DSS, modułach przycisków dodatkowych oraz aparatach bezprzewodowych DECT (AP), tworząc z nich opisane poniżej przyciski funkcyjne. Jeżeli np. Twój telefon ma więcej przycisków CO niż dostępnych linii zewnętrznych, możesz zmodyfikować nieużywane przyciski CO, tworząc przyciski wybierania błyskawicznego.



- Aby wejść w tryb programowania korzystając z aparatu bezprzewodowego DECT (AP) skorzystaj z Instrukcji obsługi dla AP.

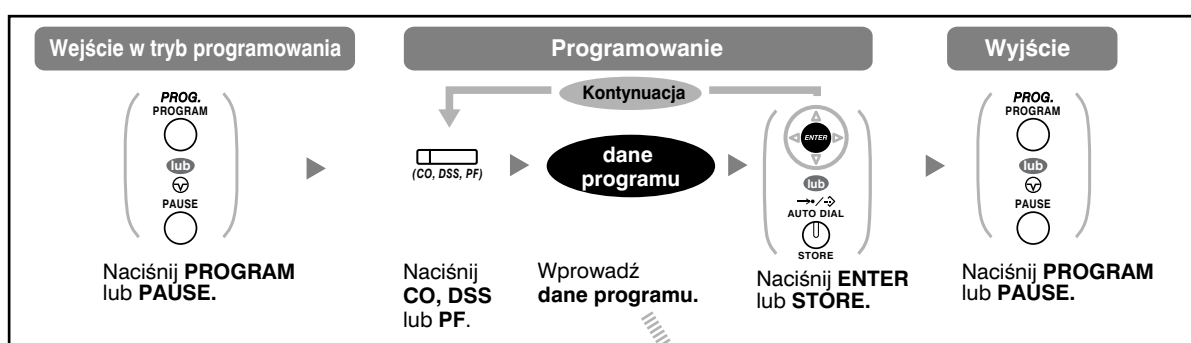

Przyciski	Przycisk programowalny			Dane programu
	CO	DSS	PF	
Loop-CO (L-CO)	✓	✓		*
Group-CO (G-CO)	✓	✓		# + Nr grupy linii zewnętrznych (2 cyfry)
Single-CO (S-CO)	✓	✓		0 + Nr linii zewnętrznej (3 cyfry)
Bezpośredni wybór stacji (DSS)	✓	✓		1 + Nr wewnętrzny
Wybieranie błyskawiczne*1	✓	✓	✓	2 *2 + Żądany nr (maks. 32 cyfry)
Grupa Dystrybucji Połączeń Przychodzących (Grupa ICD)	✓	✓		3 0 + Nr wewnętrzny grupy dystrybucji połączeń przychodzących
Wiadomość	✓	✓		4 0
Wiadomość dla innego numeru wewnętrznego	✓	✓		4 0 + Nr wewnętrzny/Nr wewnętrzny grupy dystrybucji połączeń przychodzących
Przekierowanie Połączenia (FWD)/Nie przeszkadzać (DND) – obydwa rodzaje połączeń	✓	✓		4 1

3.1 Dostosowywanie Twojego telefonu (programowanie osobiste)

Przyciski	Przycisk programowalny			Dane programu
	CO	DSS	PF	
FWD/DND – połączenia zewnętrzne	✓	✓		[4] [2]
FWD/DND – połączenia interkomowe	✓	✓		[4] [3]
Grupowe FWD – obydwa rodzaje połączeń	✓	✓		[4] [4] + Nr wewnętrzny grupy dystrybucji połączeń przychodzących
Grupowe FWD – połączenia wychodzące	✓	✓		[4] [5] + Nr wewnętrzny grupy dystrybucji połączeń przychodzących
Grupowe FWD – połączenia interkomowe	✓	✓		[4] [6] + Nr wewnętrzny grupy dystrybucji połączeń przychodzących
Konto	✓	✓		[4] [8]
Konferencja	✓	✓		[4] [9]
Zakończenie	✓	✓		[5] [0]
Dostęp do funkcji zewnętrznych (EFA)	✓	✓		[5] [1]
Informacja o opłatach	✓	✓		[5] [2]
Parkowanie połączenia	✓	✓		[5] [3] + Nr strefy parkowania (2 cyfry)
Parkowanie połączenia (strefa parkowania automatycznego)	✓	✓		[5] [3] [*]
Rejestr połączeń* ³	✓	✓		[5] [4]
Rejestr połączeń dla grupy ICD* ³	✓	✓		[5] [4] + Nr wewnętrzny grupy dystrybucji połączeń przychodzących
Zalogowanie/wylogowanie	✓	✓		[5] [5]
Zalogowanie do/wylogowanie z określonej grupy	✓	✓		[5] [5] + Nr wewnętrzny grupy dystrybucji połączeń przychodzących
Zalogowanie do/wylogowanie z wszystkich grup	✓	✓		[5] [5] [*]
Przyspieszenie	✓	✓		[5] [6] + Nr wewnętrzny grupy dystrybucji połączeń przychodzących
Podsumowanie	✓	✓		[5] [7]

3.1 Dostosowywanie Twojego telefonu (programowanie osobiste)

Przyciski	Przycisk programowalny			Dane programu
	CO	DSS	PF	
Alarm systemowy* ³	✓	✓		5 8
Usługa czasu (Dzień/Noc/ Lunch/Przerwa)	✓	✓		5 9 + 0/1/2/3* ⁴ (+ # + nr lokatora)
Odpowiedź* ³	✓	✓		6 0
Zwolnienie* ³	✓	✓		6 1
Ograniczenie opłat/ Blokowanie połączeń	✓	✓		6 2 + Poziom ograniczenia opłat/ blokowania połączeń (1–7)
Usługa ISDN* ⁵	✓	✓		6 3 + Żądany nr (maks. 32 cyfry)
Blokada prezentacji numeru abonenta wywołującego (CLIR)	✓	✓		6 4
Blokada prezentacji numeru abonenta dołączonego (COLR)	✓	✓		6 5
Zawieszenie ISDN	✓	✓		6 6
Słuchawka nagłowna* ^{3*6}	✓	✓		6 7
Tryb przełączania usługi czasu (automatyczne/ręczne)	✓	✓		6 8 (+ nr lokatora)
Rejestracja dwukierunkowa* ⁷	✓	✓		9 0 + Elastyczny nr wewnętrzny poczty głosowej
Transfer dwukierunkowy* ⁷	✓	✓		9 1 + Elastyczny nr wewnętrzny poczty głosowej
Błyskawiczny transfer dwukierunkowy* ⁷	✓	✓		9 1 + Elastyczny nr wewnętrzny poczty głosowej + # + Nr wewnętrzny/Nr wewnętrzny grupy dystrybucji połączeń przychodzących
Monitorowanie rozmowy bieżącej (CLS)* ⁷	✓	✓		9 2
Transfer poczty głosowej* ⁷	✓	✓		9 4 + Elastyczny nr wewnętrzny poczty głosowej

3.1 Dostosowywanie Twojego telefonu (programowanie osobiste)



- *1 Przechowywane mogą być również *, #, FLASH/RECALL, PAUSE, SECRET (INTERCOM) oraz T (Transfer).
Jeżeli wykonując połączenie, nie chcesz, by przechowywany numer był wyświetlany, naciśnij przycisk SECRET (INTERCOM) przed i po numerach, które chcesz ukryć.
Jeżeli przechowujesz numer abonenta zewnętrznego, powinieneś w pierwszej kolejności zapisać numer dostępu do linii lub numer dostępu do grupy linii zewnętrznych.
Jeżeli musisz wprowadzić kod konta, możesz wprowadzić określony kod konta przed numerem dostępu do linii.
<Przykład>

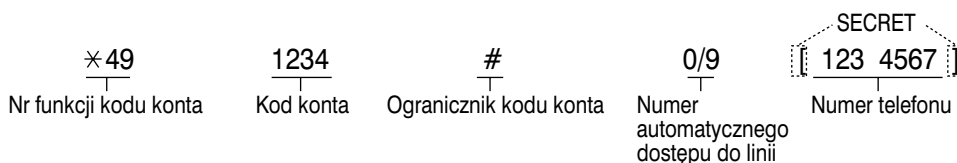

- *2 W przypadku przycisku PF wprowadzanie cyfry 2 przed żądanym numerem nie jest wymagane.
- *3 Ten przycisk nie jest dostępny w aparatach bezprzewodowych DECT (AP).
- *4 0:Dzień/Noc/Lunch/Przerwa, 1:Dzień/Noc/Przerwa, 2:Dzień/Noc/Lunch, 3:Dzień/Noc
- *5 Dostępność tego przycisku zależy od rodzaju usługi ISDN oferowanej przez Twojego operatora telekomunikacyjnego.
Zapoznaj się z podpunktem 1.2.5 – Uzyskiwanie dostępu do usługi ISDN (dostęp do usługi ISDN).
- *6 Ten przycisk nie jest dostępny dla KX-T7665.
- *7 Ten przycisk używany jest do obsługi funkcji związanych ze zintegrowaną pocztą głosową.
- Aby opuścić dany tryb w dowolnym momencie, podnieś słuchawkę.



- Zamiast wprowadzać numer, możesz wybrać parametr za pomocą przycisku nawigacyjnego (Góra lub Dół).

Różnicowanie tonów dzwonienia dla każdego z przycisków CO, INTERCOM lub Grupa ICD (wyłącznie systemowe telefony cyfrowe)

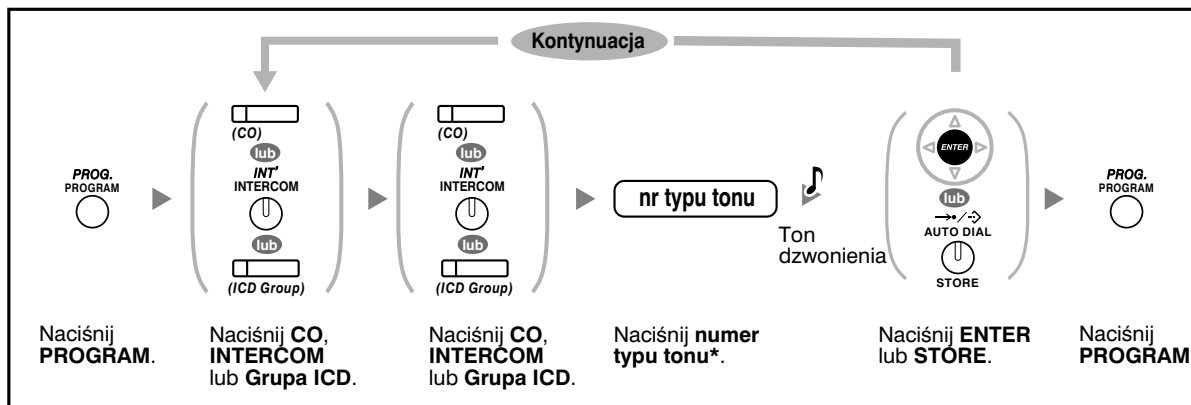



- KX-T7600 (z wyjątkiem KX-T7665): Dostępne typy tonów od 01 do 30
- KX-T7665: Dostępne typy tonów od 01 do 08
Chociaż można wybrać ton od 09 do 30, to słycać tylko ton 01
- Pozostałe telefony: Dostępne typy tonów od 01 do 08
Chociaż można wybrać ton od 09 do 30, to słycać tylko ton 02

Kasowanie przycisku

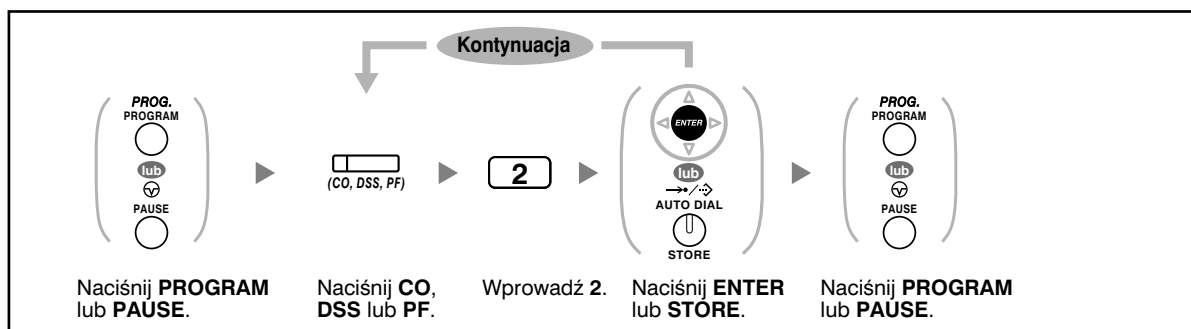

3.2 Programowanie menedżerskie

3.2.1 Informacje dotyczące programowania

Kierownik może programować następujące pozycje:

- Opłaty za połączenia
- Sterowanie innymi numerami wewnętrznymi

Dostępny numer wewnętrzny

Numer wewnętrzny przydzielony jako kierownik

Wymagany telefon

Systemowy telefon Panasonic z wyświetlaczem (ponad 2 linie) – np. KX–T7636

Hasło kierownika

Do wejścia w tryb programowania wymagane jest hasło kierownika (maks. 10 cyfr). Ustawienie domyślne: 1234.

Warunki

Programowany numer wewnętrzny musi być wolny, mieć odłożoną słuchawkę i zero rozmów zawieszonych.





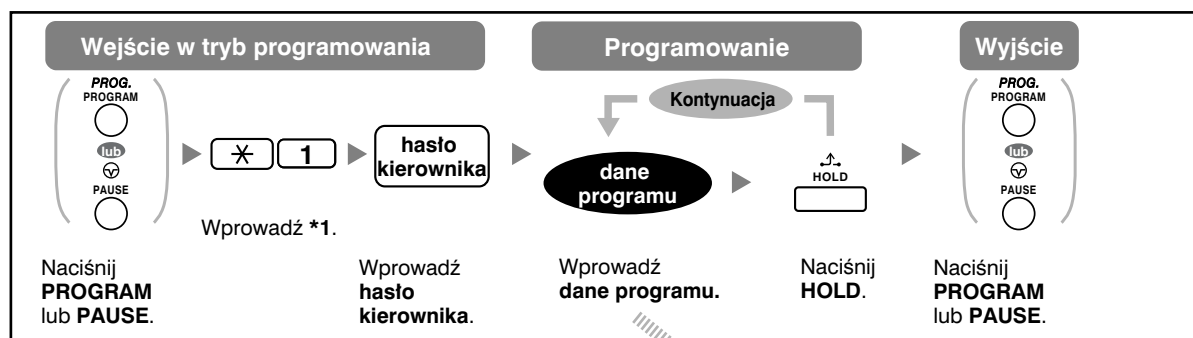

3.2.2 Programowanie menedżerskie

◆◆ Modyfikowanie opłat za połączenia i sterowanie numerami wewnętrznymi



Pozycja	Programowanie
Zmiana hasła kierownika	0 0 + + Hasło (maks. 10 cyfr) +
Przeglądanie opłat za połączenia numerów wewnętrznych	0 1 + + Nr wewnętrzny
Kasowanie opłat za połączenia numerów wewnętrznych	0 1 + + Nr wewnętrzny + +
Ustalanie budżetu opłat dla numerów wewnętrznych	0 2 + + Nr wewnętrzny + Opłata* +
Przeglądanie opłat za połączenia dla każdego kodu weryfikującego	0 3 + + Kod weryfikujący
Kasowanie opłat za połączenia dla każdego kodu weryfikującego	0 3 + + Kod weryfikujący + +
Ustalanie budżetu dla każdego kodu weryfikującego	0 4 + + Kod weryfikujący + Opłata* +
Przeglądanie opłat za połączenia dla każdej linii zewnętrznej	0 5 + + Nr linii zewnętrznej (3 cyfry)
Przydzielanie stawki opłat każdej grupie linii zewnętrznych	0 6 + + Nr grupy linii zewnętrznych (2 cyfry) + Stawka opłat* +
Kasowanie wszystkich opłat	0 7 + +
Wydruk całkowitej opłaty za połączenia	0 8 + +
Blokowanie/odblokowywanie pozostałych numerów wewnętrznych (zdalne blokowanie numerów wewnętrznych)	9 0 + + Nr wewnętrzny + 1 (blokowanie)/ 0 (odblokowanie) +

3.2 Programowanie menedżerskie

Pozycja	Programowanie
Kasowanie PIN oraz blokady PIN dla numerów wewnętrznych	9 1 +  + Nr wewnętrzny + 
Kasowanie PIN i blokady PIN dla kodów weryfikujących	9 2 +  + Kod weryfikujący + 
Ustalanie PIN kodu weryfikującego	9 3 +  + Kod weryfikujący + PIN (maks. 10 cyfr) + 



- OSTRZEŻENIE**
Gdy ktoś niepowołany odkryje hasło (PIN kodu weryfikującego) centrali PBX, wystąpi zagrożenie nieuczciwym wykonywaniem połączeń telefonicznych – ich kosztami zostanie obciążony Twój rachunek. W związku z uniknięciem tego problemu pragniemy zwrócić szczególną uwagę na następujące punkty:

 - Zachowaj szczególną ostrożność związaną z zachowaniem poufności numeru PIN.
 - Określ skomplikowany numer PIN – tak długi i losowy, jak to tylko możliwe.
 - Często zmieniaj numer PIN.
- *Aby wprowadzić przecinek dziesiętny, naciśnij * .

3.3 Dostosowywanie systemu (programowanie systemowe)

3.3.1 Informacje dotyczące programowania

Możesz dostosować system do Twoich wymagań.

[Twój system posiada już ustawienia domyślne (fabryczne).]

Sposób programowania przedstawiono poniżej (numer programu):

- Data i czas [000]
- Systemowe numery i nazwy szybkiego wybierania [001]/[002]
- Numer wewnętrzny i nazwa [003]/[004].

Dostępny numer wewnętrzny

Numer wewnętrzny dopuszczalny w programowaniu COS.

Wymagany telefon

Systemowy telefon Panasonic z wyświetlaczem (ponad 2 linie) – np. KX-T7636.

Hasło systemowe

Do wejścia w tryb programowania wymagane jest hasło systemowe (maks. 10 cyfr). Ustawienie domyślne: 1234.

Warunki

Programowany numer wewnętrzny musi być wolny, mieć odłożoną słuchawkę i zero rozmów zawieszonych.

Lista

Zanim przystąpisz do programowania, określ ustawienia i je zapisz. W przyszłości Twoje notatki mogą okazać się przydatnym źródłem dla osób programujących. Rejestry programów dostępne są również u Twojego dystrybutora – obejmują one całość programowania systemowego. Możesz poprosić o kserokopie tych tablic – pomogą Ci one zapamiętać dostępne rozwiązania i funkcje.

◆◆ Opisy ikon

Przyciski stałe		Funkcja
T7600	T7200/T7400/T7500	
		POPZEDNI (PREV)
		NASTĘPNY
		ZACHOWAJ (WPROWADŹ)
	Brak	Powrót do poprzedniego menu (ANULUJ)
		ZMIANA
		PROGRAM
		ZAKOŃCZ
		WYBIERZ
		FLASH
		WYKASUJ
		POUFNE

◆◆ Procedura

Poniżej przedstawiono podstawowe kroki.

1. Wejście w tryb programowania

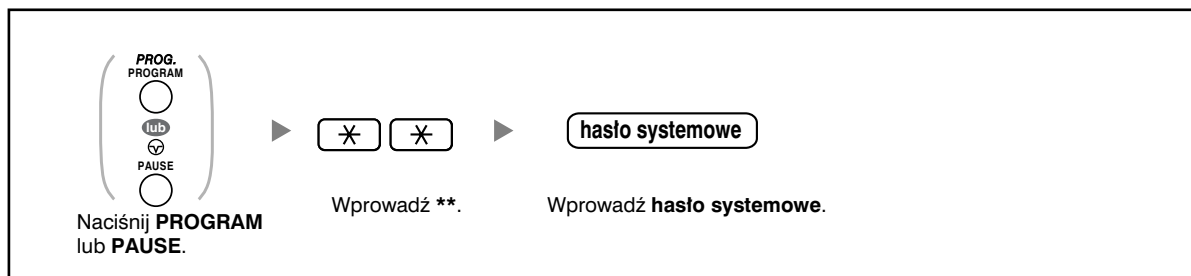

2. Programowanie

Możesz wprowadzić numer każdego z programów (3 cyfry).



- Aby wyjść z trybu programowania w dowolnym momencie podnieś mikrotelefon.

3. Opuszczanie trybu

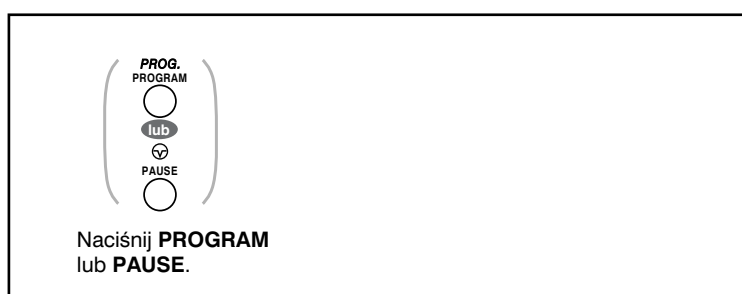

- Aby wyjść z trybu programowania w dowolnym momencie, podnieś mikrotelefon.

3.3.2 Programowanie systemowe

◆◆ Data i godzina [000]

Telefony systemowe wyświetlają bieżącą datę i godzinę, gdy słuchawka znajduje się na widełkach. [W formacie 12-godzinnym].

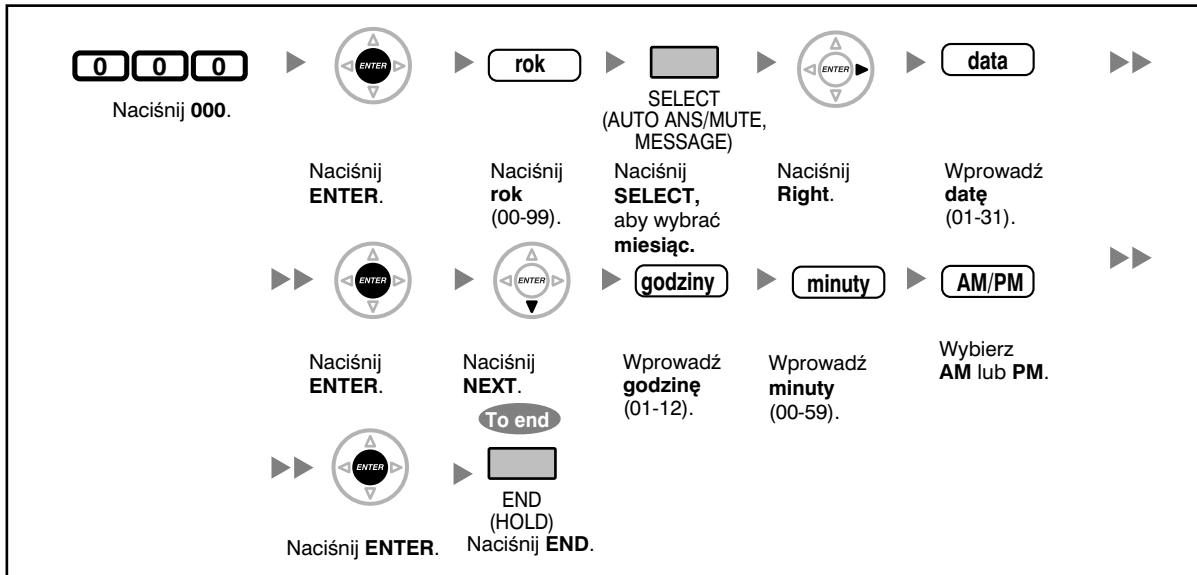

[W formacie 24-godzinnym]

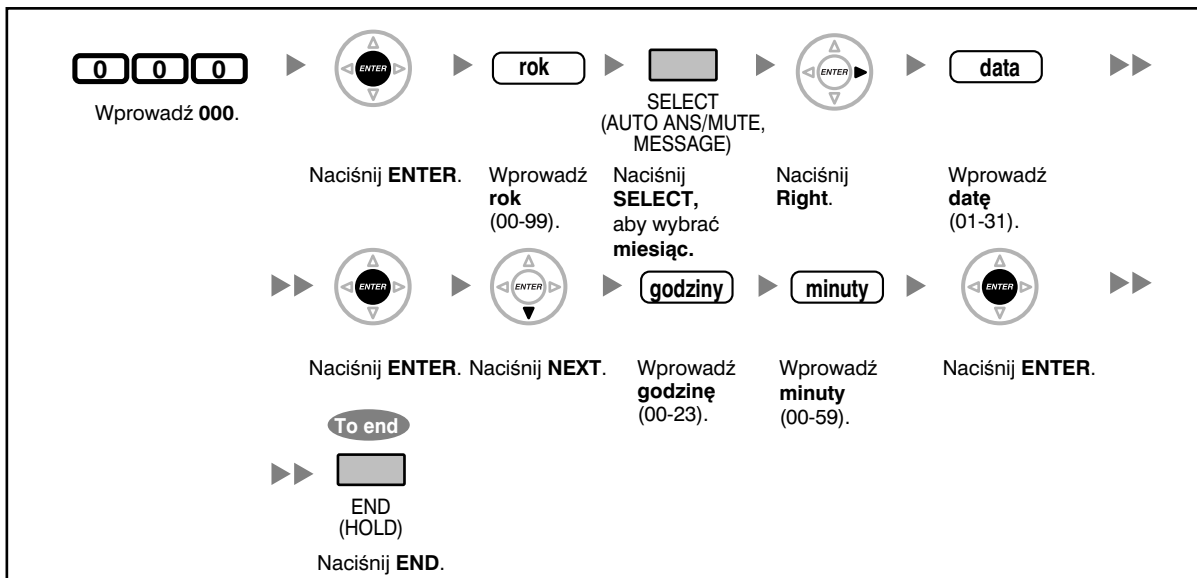



- Po zmodyfikowaniu żądanych wartości, możesz nacisnąć przycisk ENTER. Nie musisz wykonywać pozostałych kroków.
- Zegar zaczyna działać natychmiast po naciśnięciu przycisku ENTER.
- Nie możesz zostawić ani jednej wartości puste.
- Możesz wykasować wpis, naciskając przycisk CLEAR.
- Aby potwierdzić wpis po zachowaniu danych:
 - **Lampka przycisku STORE:** Świeci się na czerwono.
 - **Ton potwierdzenia:**
 - Jeden sygnał: Twój wpis zostaje zaakceptowany.
 - Trzy sygnały: Twój wpis zostaje odrzucony.

◆◆ Numer szybkiego wybierania systemowego [001]

Możesz zapamiętać często wybierane numery.

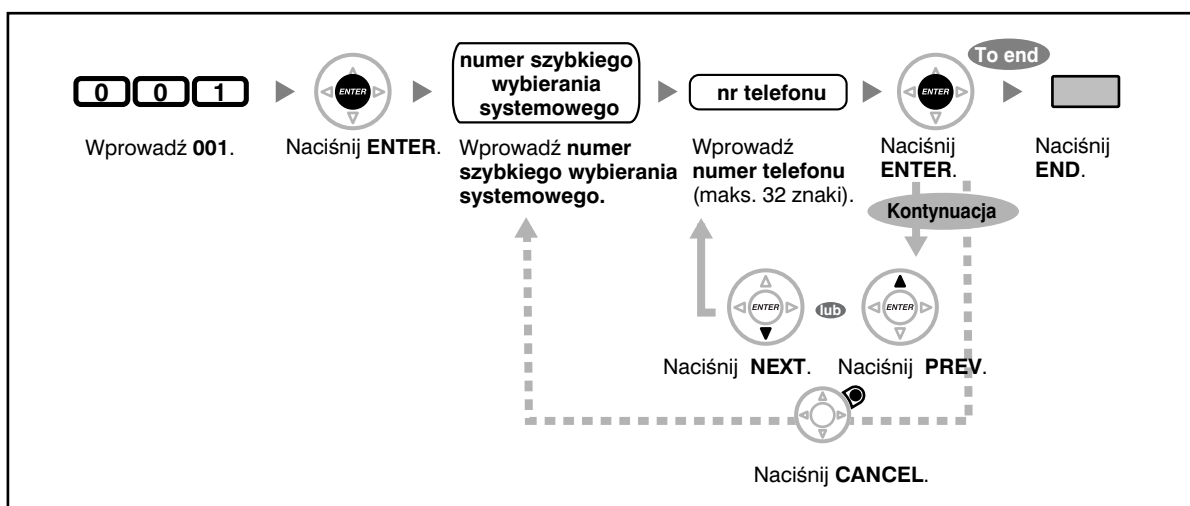

- Jeżeli żądany numer ma więcej niż 32 cyfry, podziel go i zachowaj jako numer szybkiego wybierania.
- Przechowywane mogą być również „*”, „#”, FLASH/RECALL, PAUSE oraz SECRET (INTERCOM).

Jeżeli wykonując połączenie nie chcesz, by przechowywany numer był wyświetlany, naciśnij przycisk SECRET (INTERCOM) przed i po numerach, które chcesz ukryć.

Jeżeli przechowujesz numer abonenta zewnętrznego, powinieneś w pierwszej kolejności zapisać numer dostępu do linii (0/9, 8).

Jeżeli musisz wprowadzić kod konta, możesz wprowadzić określony kod konta przed numerem dostępu do linii.

<Przykład>

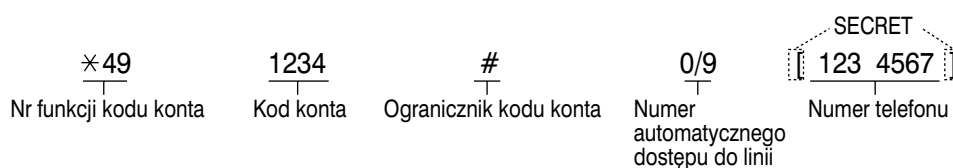

◆◆ Numer szybkiego wybierania systemowego [002]

Możesz zachować nazwę związaną z numerem szybkiego wybierania. Nazwy te wyświetlane są gdy wykonujesz połączenia, korzystając z wyświetlacza. Jeżeli chcesz wprowadzać znaki, zapoznaj się z punktem Wprowadzanie znaków.

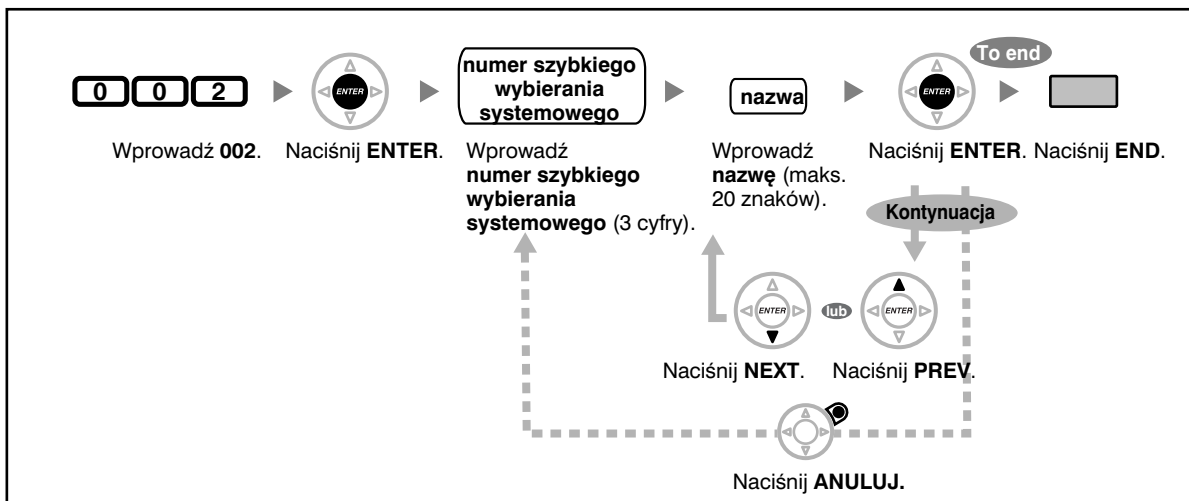

◆◆ Numer wewnętrzny [003]

Możesz przypisać numer wewnętrzny dla każdego abonenta wewnętrznego.

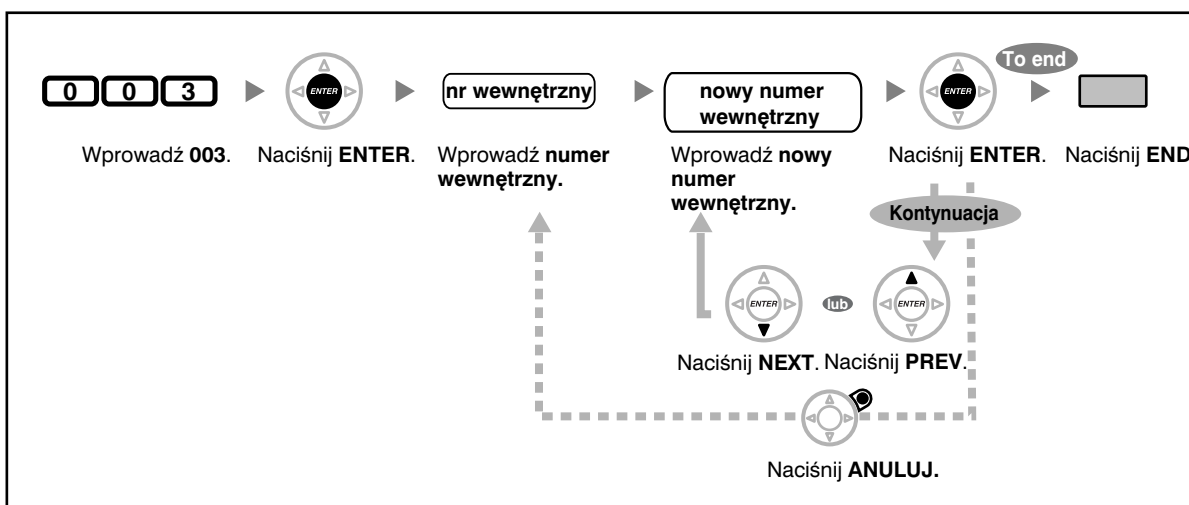

- Numer(y) wiodący powinien być taki sam, jak numer(y) przydzielone w ramach Elastycznego numerowania. Zapytaj swojego dystrybutora.
- Dublujący się wpis jest nieważny.

◆◆ Nazwa numeru wewnętrznego [004]

Możesz zachować nazwę użytkownika numeru wewnętrznego. Funkcja ta przydaje się, gdy chcesz wiedzieć, kto dzwoni lub do kogo dzwonicz, wykonując połączenie interkomowe z książki telefonicznej.

Jeżeli chcesz wprowadzać znaki, zapoznaj się z punktem Wprowadzanie znaków.

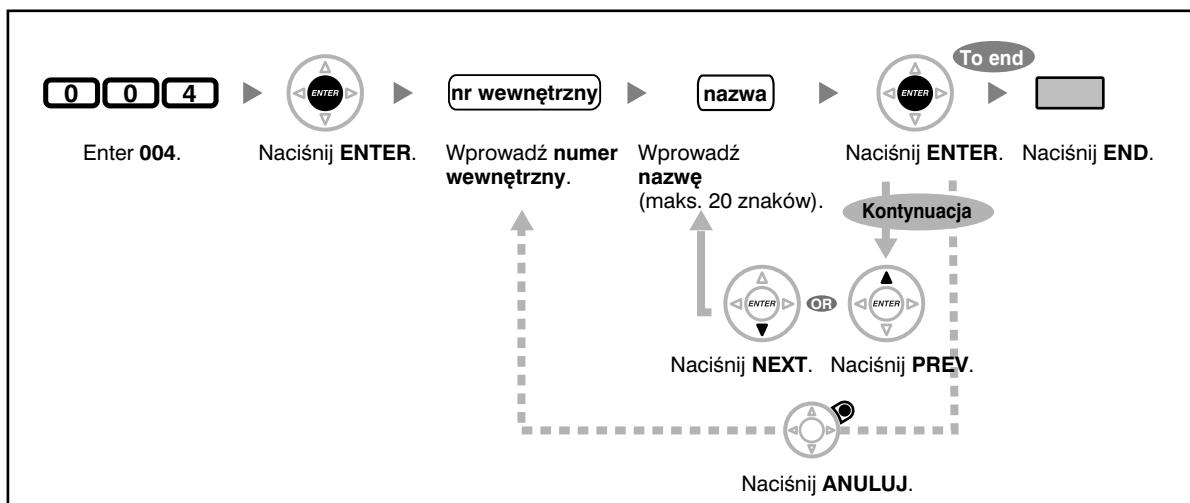

Rozdział 4



Dodatek







Z niniejszego rozdziału dowiesz się, jak rozwiązywać problemy – znajdziesz tu także tablicę z numerami funkcji oraz listę tonów. Zanim skontaktujesz się z dystrybutorem, sprawdź listę Problemy.

4.1 Problemy













4.1.1 Problemy



◆◆ Problemy

Problem	Jak usunąć
Telefon działa nieprawidłowo	<ul style="list-style-type: none"> • ➡ Skonsultuj się ze sprzedawcą
Nie mogę używać telefonu	<ul style="list-style-type: none"> • Telefon jest zablokowany <ul style="list-style-type: none"> ➡ Odblokuj telefon  1.5.3. Blokowanie dostępu do telefonu dla osób niepowołanych (Blokada wewnętrzna), 2.1.1 Kontrola wewnętrzna • Twój telefon jest podłączony do portu urządzenia dodatkowego <ul style="list-style-type: none"> ➡ Wymagane jest zaprogramowanie systemu. Skonsultuj się ze sprzedawcą
Niektóre funkcje nie działają	<ul style="list-style-type: none"> • Kierownictwo systemu może ograniczać niektóre funkcje <ul style="list-style-type: none"> ➡ Skontaktuj się z kierownikiem • Numery funkcji uległy zmianie <ul style="list-style-type: none"> ➡ Potwierdź zmieniony numer i spróbuj ponownie
Mimo postępowania zgodnie z instrukcją obsługi, żadna z operacji nie działa przy użytkowaniu posiadanego telefonu	<ul style="list-style-type: none"> • Linia Intercom nie została przechwycona. Przechwycona linia, po podniesieniu słuchawki, została zmieniona poprzez ustawienia osobiste  3.1.2 Ustawienia w trybie programowania <ul style="list-style-type: none"> ➡ W trybie ręcznym podniesienie słuchawki oznacza, że linia Intercom została przechwycona. Jeśli ustawienie zostało zmienione, naciśnij przycisk INTERCOM po podniesieniu słuchawki i postąp według instrukcji
Telefony o pojedynczych równoległych łączach nie dzwonią	<ul style="list-style-type: none"> • Można wybrać opcję Brak dźwięku. Ustaw tryb dzwonienia.  1.7.11. Ustawianie trybu dzwonienia w telefonie równoległym (telefon równoległy)

Problem	Jak usunąć
Telefon nie działa przy użyciu ustawień personalnych ani jakichkolwiek innych (jednotonowe wybieranie numeru, przekazywanie adresata itp.)	<ul style="list-style-type: none"> • Łącze wewnętrzne zostało zmienione. Poprzednie ustawienia telefonu nie zostały anulowane <ul style="list-style-type: none"> ➡ Anuluj ustawienia, a następnie zaprogramuj wybrane ustawienia.  1.7.13 Anulowanie ustawionych funkcji wewnętrznych (Anulowanie ustawień wewnętrznych), 3.1.1 Dostosowywanie telefonu do własnych potrzeb (Programowanie osobiste), 3.1.3 Dostosowywanie przycisków do własnych potrzeb
Mój telefon nie ma przycisku funkcji	<ul style="list-style-type: none"> • Niektóre modele nie posiadają przycisku funkcji <ul style="list-style-type: none"> ➡ Zmień elastyczny przycisk na wybrany przycisk  3.1.3 Dostosowywanie przycisków do własnych potrzeb ➡ Wprowadź numer określonej funkcji zamiast przycisku funkcji  1.1.1 Przed rozpoczęciem korzystania z telefonu
Słychać ton ponownego zgłoszenia lub też wyświetla się opcja Ograniczony	<ul style="list-style-type: none"> • Telefon jest zablokowany <ul style="list-style-type: none"> ➡ Odblokuj telefon.  Blokowanie dostępu do telefonu dla osób niepowołanych (Blokada wewnętrzna), 2.1.1 Kontrola wewnętrzna • Uaktywnione jest ograniczenie opłaty <ul style="list-style-type: none"> ➡ Skonsultuj się z kierownikiem lub sprzedawcą • Wymagany kod rachunku  1.2.7 Dzwonienie z ominięciem restrykcji, Użycie kodu rachunku (Wprowadzanie kodu rachunku) w 1.2.1 Wykonywanie połączeń – funkcje podstawowe
Nie mogę wykonać połączenia zewnętrznego przy użyciu przycisku jednotonowego wybierania numeru ani też szybkiego wybierania numeru	<ul style="list-style-type: none"> • Numer dostępu do łącza nie został zachowany w pamięci <ul style="list-style-type: none"> ➡ Aby wykonać połączenie zewnętrzne, należy podać numer dostępu do łącza  1.2.1 Wykonywanie podstawowych połączeń, 3.1.3 Dostosowywanie przycisków do własnych potrzeb
Nie mogę zapamiętać numerów funkcji	<ul style="list-style-type: none"> • ➡ Poproś sprzedawcę o zmianę numerów funkcji, aby zwiększyć wygodę użytkownika
Podczas rozmowy z osobą zewnętrzną następuje rozłączenie	<ul style="list-style-type: none"> • Limit czasu wyczerpał się.  1.4.1 Przekazywanie połączenia, 1.4.5 Rozmowa z wieloma osobami <ul style="list-style-type: none"> ➡ Aby przedłużyć limit, skonsultuj się ze sprzedawcą

4.1 Problemy

Problem	Jak usunąć
Ponowne wybieranie numeru nie działa	<ul style="list-style-type: none"> Zachowany w pamięci numer składał się z więcej niż 32 cyfr lub numeru wewnętrznego  1.2.3. Ponowne wybieranie numeru
Nieudana próba połączenia z komputerem osobistym i faksem	<ul style="list-style-type: none"> Połączenie mogło zostać zakłócone przez sygnał oczekiwania.  1.7.9 Zabezpieczenie łącza przed dźwiękami przychodzącymi (Bezpieczeństwo łącz transmisji danych).
Nie chcę, aby mój numer telefonu był wyświetlany na telefonie osoby dzwoniącej lub wywoływanej	<ul style="list-style-type: none">  Skonsultuj się z kierownikiem lub sprzedawcą
Chcę, aby mój numer telefonu był wyświetlany na telefonie osoby dzwoniącej lub wywoływanej	<ul style="list-style-type: none"> ( 1.7.4 Wyświetlanie twojego numeru telefonu na telefonie osoby dzwoniącej lub wywoływanej (Prezentacja identyfikacji abonenta dzwoniącego/wywoływanego – CLIP/ COLP)
Nie mogę wysłać tonu oczekiwania na wybrany numer wewnętrzny	<ul style="list-style-type: none"> Drugi abonent nie włączył funkcji Rozmowa oczekująca  Wysyłanie tonu powiadomienia o połączeniu oczekującym (połączenie oczekujące), 1.4.4 Odpowiadanie na połączenie oczekujące, 1.7.3 Odbieranie połączenia oczekującego (połączenie oczekujące/ Powiadomianie o połączeniu przy podniesionej słuchawce [OHCA]/Dyskretne OHCA) Drugi abonent włączył tryb Bezpieczeństwa linii danych  1.7.9. Ochrona Twojej linii przed tonami powiadamiającymi (zabezpieczenie linii do przesyłu danych)
Zapomniałem hasła	<ul style="list-style-type: none"> Poproś o pomoc kierownika  2.1.1 Kontrola numeru wewnętrznego
Nagle w tle włączyła się muzyka	<ul style="list-style-type: none">  Wyłącz muzykę  1.7.8 Włączanie muzyki w tle (BGM), 2.1.4 Włączanie zewnętrznego źródła muzycznego w tle (BGM)
Nie chciałem wyświetlać numeru, który jest przechowywany w pamięci	<ul style="list-style-type: none">  Ukryj numer  Przechowywanie nazw i numerów, 3.1.3 Dostosowywanie przycisków
Chcę potwierdzić mój numer wewnętrzny	<ul style="list-style-type: none">  Twój numer wewnętrzny w 1.1.1 Zanim zaczniesz używać telefonów
Data i czas nie są prawidłowe	<ul style="list-style-type: none"> Ustaw datę w programowaniu systemowym  Data i czas [000] w 3.3.2 Programowanie systemowe

Problem	Jak usunąć
Wyświetlacz nie działa prawidłowo	<ul style="list-style-type: none"><li data-bbox="831 331 1441 398">•  Zmień poziom kontrastu wyświetlacza  3.1.2 Ustawienia w trybie programowania
Chcę zróżnicować tony	<ul style="list-style-type: none"><li data-bbox="831 432 1441 548">•  Zróżnicować tony dzwonienia dla każdego z przycisków CO, INTERCOM lub Grupa ICD (wyłącznie systemowy telefon cyfrowy), 3.1.3 Dostosowywanie przycisków
Świeci się lampka przycisku MESSAGE	<ul style="list-style-type: none"><li data-bbox="831 571 1441 667">• Inny numer wewnętrzny zostawił Ci komunikat o oczekującej wiadomości, gdy rozmawiałeś przez telefon lub gdy nie było Cię przy biurku

4.2 Tablica numerów funkcji

4.2.1 Tablica numerów funkcji

Wymienione poniżej numery to ustawienia domyślne. Dzielią się one na elastyczne numery funkcji oraz stałe numery funkcji. Jeżeli zmienisz numery elastyczne, wpisz przydzielone przez Ciebie numery (nowe) na listę z myślą o przyszłych działaniach.

Funkcja (jaki ton wybierania słyszeć)	Domyślne (nowe)	Cyfry dodatkowe
1.2.1 Wykonywanie połączeń – operacje podstawowe		
Do operatora (połączenie z operatorem)	9/0 ()	
Automatyczny wybór linii zewnętrznej (Automatyczny dostęp do linii)	0/9 ()	zewnętrzny numer telefonu
Automatyczny wybór wolnej linii zewnętrznej w określonej grupie linii zewnętrznych	8 ()	numer grupy linii zewnętrznych (2 cyfry) + zewnętrzny numer telefonu
Wykonywanie połączenia z siecią prywatną (dostęp do linii TIE)	7 ()	prywatny numer telefonu
Używanie kodu rozliczeniowego (wpisywanie kodu rozliczeniowego)	*49 ()	kod rozliczeniowy + # + zewnętrzny numer telefonu
1.2.2 Łatwe wybieranie		
Używanie numerów przechowywanych w Twoim numerze wewnętrznym		
– Zapamiętanie	*30 ()	osobisty nr szybkiego wybierania (2 cyfry) + nr telefonu + #
– Wybieranie	* ()	* + osobisty nr szybkiego wybierania (2 cyfry)
Używanie numerów przechowywanych w centrali PBX (systemowe wybieranie szybkie)		
– Wybieranie	* ()	systemowy nr szybkiego wybierania (3 cyfry)
Wstępnie ustalony numer po podniesieniu słuchawki (gorąca linia)	*740 ()	
– Zapamiętanie		2 + nr telefonu + #
– Ustalenie		1
– Anulowanie		0
1.2.3 Ponowne wybieranie		
Ponowne wybieranie ostatniego numeru	# ()	

Funkcja (jaki ton wybierania słycać)	Domyślne (nowe)	Cyfry dodatkowe
<p>1.2.4 Gdy wybierana linia jest zajęta lub gdy nie ma odpowiedzi</p> <p>Anulowanie oddzwaniania (Anulowanie automatycznego oddzwaniania, gdy zajęty)/ Anulowanie (Anulowanie CCBS)</p> <p>Zostawianie komunikatu o wiadomości oczekującej/Oddzwanianie do abonenta, który zostawił komunikat (Wiadomość oczekująca)</p> <p>Dla dzwoniącego – Opuszczanie/anulowanie</p> <p>Dla wybranego wewnętrznego – aby oddzwonić – aby wykasować</p>	<p>×46 ()</p> <p>×70 ()</p>	<p>1/0+numer wewnętrzny</p> <p>2 0 + własny numer wewnętrzny</p>
<p>1.2.7 Dzwonienie z ominięciem restrykcji</p> <p>Wykorzystywanie Twoich uprawnień dzwonienia z innego numeru wewnętrznego (zdalny dostęp COS)</p> <p>Dzwonienie za pomocą kodu weryfikującego (Wpisywanie kodu weryfikującego)</p>	<p>×47 ()</p>	<p>numer wewnętrzny + PIN nr. wewnętrznego + nr telefonu</p> <p>× + kod weryfikujący + PIN kodu weryfikującego + nr telefonu</p>
<p>1.2.8 Uzyskiwanie dostępu do wewnętrznego abonenta bezpośrednio z zewnątrz (bezpośredni zewnętrzny dostęp do systemu [DISA])</p> <p>Dzwonienie za pośrednictwem DISA</p> <p>– Na numer wewnętrzny (tylko w trybie bezpieczeństwa całkowitego)</p> <p>– Do abonenta zewnętrznego (tylko w trybie bezpieczeństwa magistralowego/ bezpieczeństwa całkowitego)</p>		<p>Twój nr wewnętrzny //(× + kod weryfikujący) + PIN nr. wewnętrznego/PIN kodu weryfikującego + nr wewnętrzny</p> <p>Twój nr wewnętrzny ./(× + kod weryfikujący) + PIN nr. wewnętrznego/PIN kodu weryfikującego + nr zewnętrzny</p>
<p>1.2.9 Zmiana ustawień Twojego telefonu z innego numeru wewnętrznego lub za pośrednictwem DISA (zdalna zmiana ustawień)</p> <p>– Z innego numeru wewnętrznego</p> <p>– Za pośrednictwem DISA</p>		<p>Twój nr wewnętrzny + PIN nr. wewnętrznego + nr funkcji</p>
<p>1.3.3 Odpowiadanie na połączenie sygnalizowane dzwonkiem w innym telefonie (przechwytywanie połączeń)</p> <p>Odpowiadanie na połączenie z innego telefonu (przechwytywanie połączeń)</p> <p>– Grupowe</p>	<p>×40 ()</p>	<p>nr grupy (2 znaki)</p>

4.2 Tablica numerów funkcji

Funkcja (jaki ton wybierania słyszeć)	Domyślne (nowe)	Cyfry dodatkowe
– Skierowane	✖41 ()	nr wewnętrzny
Zakazywanie innym osobom podnoszenia Twoich połączeń (Zakaz podnoszenia połączeń)	✖720 ()	
– Zakaz		1
– Pozwolenie		0
1.3.4 Odbieranie połączenia za pośrednictwem zewnętrznego głośnika (odpowiedź magistralowa z dowolnej stacji [TAFAS])		
– Połączenia przez zewnętrzny głośnik	✖42 ()	KX–TDA100/KX–TDA200: nr głośnika (1 cyfra) KX–TDA30: 1
1.3.6 Identyfikacja abonentów złośliwych (identyfikacja połączeń złośliwych [MCID])	✖7✖3 ()	
1.4.1 Przekazywanie rozmowy (transfer rozmowy)		
Przekazywanie połączenia za pośrednictwem Usługi ISDN (Przekazywanie połączenia [CT] – przez ISDN)	✖62 ()	nr telefonu
1.4.2 Zawieszanie połączenia		
Zawieszanie/odwieszanie połączenia	✖50 ()	
Odwieszanie połączenia		
– Połączenia zewnętrzne	✖53 ()	nr zawieszony linii zewnętrznej (3 cyfry)
– Połączenia interkomowe	✖51 ()	nr wewnętrzny posiadający zawieszony połączenie
Zawieszanie w systemowej strefie parkowania (parkowanie połączenia)	✖52 ()	
– Ustawianie		nr strefy parkowania (2 cyfry)/
– Odwieszanie		nr strefy parkowania zawierającej zawieszony połączenie (2 cyfry)
1.4.4 Odpowiadanie na rozmowę oczekującą		
Odpowiadanie na rozmowę oczekującą w centrali PBX	✖50 ()	
Odpowiadanie na rozmowę oczekującą zgłaszaną przez operatora telekomunikacyjnego	✖60 ()	

Funkcja (jaki ton wybierania słycać)	Domyślne (nowe)	Cyfry dodatkowe
1.4.5 Połączenie konferencyjne Dodawanie abonentów podczas konwersacji, korzystając z usługi ISDN (konferencja trójstronna przez ISDN – [3PTY])	*62 ()	nr telefonu + 3
1.5.1 Przekierowywanie połączeń Przekierowywanie Twoich połączeń (1.7.2 Odrzucanie połączeń przychodzących)		
– Obydwa rodzaje połączeń	*710 ()	0 (Anulowanie)
– Połączenia zewnętrzne	*711 ()	1 (Nie przekszadzać [DND])
– Połączenia interkomowe	*712 ()	2 (Wszystkie połączenia) + nr telefonu + # 3 (Zajęty) nr telefonu + # 4 (Brak odpowiedzi) + nr telefonu + # 5 (Zajęty/Brak odpowiedzi) + nr telefonu + # 7 (Podążaj za mną) + nr telefonu + # 8 (Podążaj za mną anulowanie) + Twój nr wewnętrzny
– Ustawianie czasu oczekiwania dla opcji Brak odpowiedzi lub Zajęty/brak odpowiedzi	*713 ()	00–99 (sekund)
Ustawianie/anulowanie przekierowywania połączeń dla Twojej grupy dystrybucji połączeń przychodzących		
– Obydwa rodzaje połączeń	*714 ()	1 (Ustaw) + nr wewnętrzny grupy ICD + nr telefonu + #/0 (anuluj) + nr wewnętrzny grupy ICD
– Połączenia zewnętrzne	*715 ()	
– Połączenia interkomowe	*716 ()	
Przekierowywanie Twoich połączeń za pośrednictwem usługi ISDN (Przekierowywanie połączeń [CF] – przez ISDN)	*7*5 ()	
– Ustawianie		nr linii zewnętrznej + # + numer MSN + # + 2 (Bezwarunkowo)/ 3 (Zajęty)/ 4 (Brak odpowiedzi) + nr telefonu + #
– Anulowanie		nr linii zewnętrznej + # + numer MSN + # + 0
– Potwierdzanie		nr linii zewnętrznej + # + numer MSN + # + 1

4.2 Tablica numerów funkcji

Funkcja (jaki ton wybierania słycać)	Domyślne (nowe)	Cyfry dodatkowe
1.5.2 Prezentacja wiadomości na wyświetlaczu telefonu osoby dzwoniącej (komunikat o nieobecności) – Ustawianie – Anulowanie	*750 ()	1–9 (+ parametr) + # 0
1.5.3 Zapobieganie używaniu Twojego telefonu przez inne osoby (blokada numeru wewnętrznego) – Zablokowanie – Odblokowanie	*77 ()	1 0+PIN nr. wewnętrznego
1.6.1 Paging Przywołanie grupowe	*33 ()	nr grupy przywoławczej (2 cyfry)
1.6.2 Odpowiadanie na ogłoszenie/zakaz odbioru ogłoszeń – Odpowiadanie – Zakazywanie – Zezwalanie	*43 () *721 ()	1 0
1.6.3 Przywołanie wielu abonentów jednocześnie i utworzenie połączenia konferencyjnego – Aby zadzwonić i ustanowić połączenie	*32 ()	nr grupy przywoławczej (1 cyfra)
1.7.1 Ustawianie alarmu (monity czasowe) – Ustawianie – Anulowanie	*760 ()	12h: 1 + godzina/minuta + 0 (AM) + 1 (PM) + 0 (jednorazowo)/ 1 (codziennie) 24h: 1 + godzina/minuta + 0 (jednorazowo)/ 1 (codziennie) 0
1.7.3 Odbieranie połączeń oczekujących (połączenie oczekujące/ powiadamianie o rozmowie przy podniesionej słuchawce [OHCA]/dyskretne OHCA) – Połączenia interkomowe (Brak połączenia/Ton/OHCA/Dyskretne OHCA) – Połączenia zewnętrzne (Brak tonu/ton)	*731 () *732 ()	(brak połączenia)/1 (ton)/2 (OHCA)/ 3 (Dyskretne OHCA) 0 (brak tonu)/1 (ton)

Funkcja (jaki ton wybierania słyszeć)	Domyślne (nowe)	Cyfry dodatkowe
1.7.4 Wyświetlanie Twojego numeru telefonu w telefonie abonenta wybranego oraz w telefonie dzwoniącego (prezentacja numeru abonenta wywołującego/dołączonego [CLIP/COLP]) – Publiczny – Twój numer wewnętrzny	*7*2 ()	1 2
1.7.5 Zapobieganie wyświetlaniu Twojego numeru telefonu w telefonie dzwoniącego (blokada prezentacji numeru abonenta dołączonego [COLR]) – Pokaż – Zabroń	*7*0 ()	0 1
1.7.6 Zapobieganie wyświetlaniu Twojego numeru telefonu w telefonie abonenta wywoływanego (blokada prezentacji numeru abonenta wywołującego [CLIR]) – Pokaż – Zabroń	*7*1 ()	0 1
1.7.7 Zakaz dołączania innych abonentów do Twojej rozmowy (zakaz omijania zajętości) – Zabroń – Zezwól	*733 ()	1 0
1.7.8 Włączanie muzyki w tle (BGM) – Wybierz – Anuluj	*751 ()	KX-TDA100/KX-TDA200: Nr BGM (1 cyfra) KX-TDA30: 0 0
1.7.9 Ochrona Twojej linii przed tonami powiadamiającymi (zabezpieczenie linii do przesyłu danych) – Ustawianie – Anulowanie	*730 ()	1 0
1.7.11 Włączanie dzwonienia w telefonie równoległym (telefon sprzężony) – Dzwoni – Nie dzwoni	*39 ()	1 0

4.2 Tablica numerów funkcji

Funkcja (jaki ton wybierania słyszeć)	Domyślne (nowe)	Cyfry dodatkowe
1.7.12 Równoległe korzystanie z aparatu bezprzewodowego DECT (AP) oraz telefonu przewodowego (bezprzewodowy tryb równoległy XDP) – Ustawianie – Anulowanie	*48 ()	1+ numer podłączonego równoległe aparatu przewodowego 0
1.7.13 Kasowanie funkcji włączonych dla Twojego numeru wewnętrznego (kasowanie ustawień numeru wewnętrznego)	*790 ()	
1.8.1 Opuszczanie grupy dystrybucji połączeń przychodzących (zalogowanie/wylogowanie, podsumowywanie) Zalogowanie Wylogowanie Wchodzenie w tryb braku gotowości/opuszczanie go	*736 () *735 ()	1 + nr wewnętrzny grupy ICD 0 + nr wewnętrzny grupy ICD/ 1 (Brak gotowości)/ 0 (Gotowość)
*2 1.8.2 Monitorowanie i kontrolowanie statusu połączeń w grupie dystrybucji połączeń przychodzących (monitor grupy dystrybucji połączeń przychodzących)	*739 ()	nr wewnętrzny grupy ICD

Funkcja (jaki ton wybierania słycać)	Domyślne (nowe)	Cyfry dodatkowe
1.9.1 Gdy podłączony jest domofon/urządzenie do otwierania drzwi Połączenie domofonowe Otwieranie drzwi (Otwórz drzwi)	*31 () *55 ()	nr domofonowy (2 cyfry) nr domofonowy (2 cyfry)
1.9.2 Gdy podłączona jest centrala PBX – host Dostęp do funkcji zewnętrznych (EFA)	*60 ()	kod usługi
1.9.3 Gdy podłączony jest system przetwarzania głosu Przekierowywanie połączeń na pocztę głosową (integracja poczty głosowej) <ul style="list-style-type: none"> – Obydwa rodzaje połączeń – Połączenia zewnętrzne – Połączenia interkomowe 	*710 () *711 () *712 ()	0 (Anuluj) 2 (Wszystkie połączenia) 3 (Zajęte) 4 (Brak odpowiedzi) 5 (Zajęte/Brak odpowiedzi) + nr wewnętrzny poczty głosowej + #
1.10.1 Zachowywanie ustawień z poprzedniego numeru wewnętrznego	*727 ()	Twój poprzedni numer wewnętrzny + PIN nr. wewnętrznego
2.1.1 Kontrola numeru wewnętrznego *1 Blokowanie/odblokowanie innych numerów wewnętrznych (zdalne blokowanie numeru wewnętrznego) <ul style="list-style-type: none"> – Odblokowanie – Zablokowanie 	*782 () *783 ()	numer wewnętrzny numer wewnętrzny
*1 2.1.2 Tryb sterowania usługą czasu – Dzień/Noc/Lunch/Przerwa	*780 ()	0/1/2/3

4.2 Tablica numerów funkcji

Funkcja (jaki ton wybierania słyszeć)	Domyślne (nowe)	Cyfry dodatkowe
<p>*1 2.1.4 Włączanie zewnętrznego źródła muzycznego w tle (BGM)</p> <p>– Uruchom</p> <p>– Zatrzymaj</p>	<p>✳35 ()</p>	<p>KX-TDA100/KX-TDA200: nr pagera zewnętrznego (1 cyfra)/ + nr BGM (1 cyfra)</p> <p>KX-TDA30: 11</p> <p>KX-TDA100/KX-TDA200: nr pagera zewnętrznego (1 cyfra)/ + 0</p> <p>KX-TDA30: 10</p>
<p>*1 2.1.5 Rejestrowanie wiadomości wychodzących (OGM)</p> <p>– Rejestrowanie</p> <p>– Odtwarzanie</p> <p>– Rejestrowanie z zewnętrznego portu BGM (MOH)</p> <p>– Kasowanie</p>	<p>✳36 ()</p>	<p>1 + elastyczny nr wewnętrzny OGM</p> <p>2 + elastyczny nr wewnętrzny OGM</p> <p>KX-TDA100/KX-TDA200: 3 + nr portu BGM (1 cyfra) + elastyczny nr wewnętrzny OGM</p> <p>KX-TDA30: 31 + elastyczny nr wewnętrzny OGM</p> <p>0 + elastyczny nr wewnętrzny OGM</p>
<p>3.1.1 Dostosowywanie Twojego telefonu (programowanie osobiste)</p> <p>Przypisywanie PIN numeru wewnętrznego Twojemu numerowi wewnętrznemu (PIN [Osobisty Numer Identyfikacyjny] numeru wewnętrznego)</p> <p>– Ustawianie</p> <p>– Anulowanie</p>	<p>✳799 ()</p>	<p>1 + PIN nr. wewnętrznego + # + ten sam PIN nr. wewnętrznego + #</p> <p>0 + zapamiętany PIN nr. wewnętrznego</p>

*1 Tylko kierownik

*2 Tylko nadzorujący

Funkcja (kiedy zajęte, nie ma odpowiedzi lub gdy słycać ton wybierania)	Domyślne
1.2.4 Gdy wybierana linia jest zajęta lub gdy nie ma odpowiedzi Wysyłanie tonu powiadomienia o połączeniu oczekującym (połączenie oczekujące) Na numer wewnętrzny odrzucający połączenie (ominięcie DND)	1
Dołączanie do istniejącego połączenia (wykonawcze ominięcie zakazu dołączania)	3
Zostawianie komunikatu o oczekującej wiadomości/oddzwanianie do abonenta, który zostawił wiadomość oczekującą (wiadomość oczekująca) – Zostawianie	4
Monitorowanie innego numeru wewnętrznego (monitor połączeń)	5
Rezerwacja zajętej linii (Automatyczne oddzwanianie gdy zajęty)/ustawianie oddzwaniania na linii ISDN (Kończenie połączeń z zajęтым abonentem [CCBS])	6
1.2.6 Zmiana metody informowania o rozmowie (warianty przywoływania – dzwonek/głos)	

Funkcja (w trakcie wybierania lub rozmowy)	Ustalony numer
1.4.5 Połączenie wielostronne Dołączanie kolejnych abonentów w trakcie rozmowy (konferencja)	3
1.9.1 Gdy podłączony jest domofon/urządzenie do otwierania drzwi Z dowolnego numeru wewnętrznego w trakcie rozmowy przez domofon	5

4.3 Co oznacza ten ton?

4.3.1 Co oznacza ten ton?

Słuchawka na widełkach

Tony dzwonienia

Przedstawione poniżej tony są programowalne – umożliwiają rozróżnianie typów połączeń (zewnętrzne, interkomowe lub domofonowe).

Ton 1



Ton 2



Ton 3



Ton 4



Słuchawka podniesiona

Tony wybierania

Ton 1

Normalny



Ton 2

W Twoim numerze wewnętrznym co najmniej jedna funkcja ma ustawienie inne niż domyślne.

- Wiadomość na czas nieobecności
- Muzyka w tle
- Przekazanie połączenia
- Zakaz odbioru zdalnego
- Rozmowa oczekująca
- Nie przeszkadzać
- Zablokowanie wewnętrznych numerów
- Zakaz włączenia się do rozmowy na trzeciego
- Blokada numeru wewnętrznego

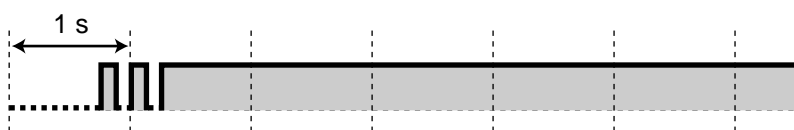
**Tone**

- Po naciśnięciu przycisku RANSFER lub Recall/widełek w celu tymczasowego zawieszenia połączenia (np. w ramach rozszczepiania połączenia)
- W trakcie poszukiwania wywołanego aparatu bezprzewodowego DECT (AP)
- Gdy wprowadzany jest kod konta
- W trakcie odpowiadania na monit czasowy bez komunikatu

**Ton 4**

Otrzymano powiadomienie o oczekującej wiadomości.

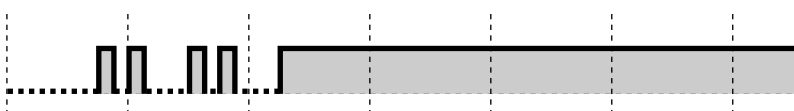

Gdy wykonujesz połączenia

Ton zajętości



Ton ponownego wyboru

Linia zewnętrzna, którą próbowałeś przechwycić, nie jest przydzielona lub zakazana.



Ton oddzwania 1

Normalny ton oddzwania.

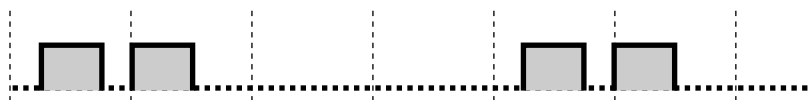

Ton oddzwania 2

Specjalny ton oddzwania dla połączenia DISA.



Ton Nie przeszkadzać (DND)

Wybrany numer wewnętrzny odmawia przyjmowania połączeń przychodzących.



Słuchawka podniesiona

Tony powiadamiania

Ton 1

Ton połączenia oczekującego.

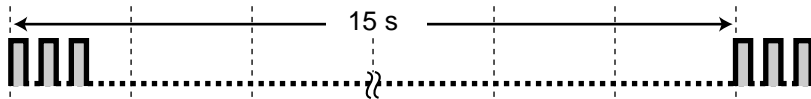

Ton 2

Połączenie oczekuje dłużej, niż się spodziewano.



W trakcie rozmowy z abonentem zewnętrznym

Ton ostrzegawczy

Ten ton jest wysyłany na 15, 10 oraz 5 sekund przed określonym momentem rozłączenia.

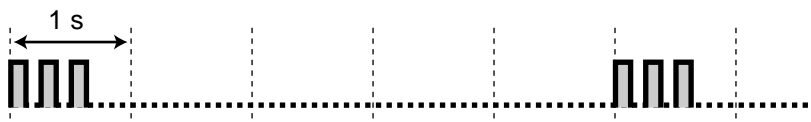

W trakcie ustawiania funkcji lub programowania

Tony potwierdzające

Ton 1

Konfigurowanie funkcji zakończyło się powodzeniem.

**Ton 2**

Poprzedza otrzymanie ogłoszenia przez głośnik zewnętrzny.

**Ton 3**

Poprzedza aktywację następujących funkcji:

- Przywracanie połączenia zawieszonoego
- Podnoszenie innego połączenia
- Przywołanie/ odpowiadanie na ogłoszenie pagingowe
- Odpowiadanie na połączenie za pośrednictwem głośnika.

**Ton 4**

Ustanawianie lub opuszczanie konferencji.

**Ton 5**

Połączenie zostało zawieszono.

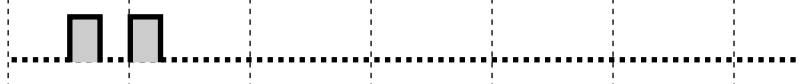

4.4 Historia udoskonaleń

4.4.1 KX–TDA100/KX–TDA200 wersja 1.1

Nowe właściwości

- 1.4.5 Połączenie konferencyjne
Dodano możliwość nawiązywania połączeń konferencyjnych przy wykorzystaniu usługi ISDN (konferencja trójstronna przez ISDN – [3PTY])
- 1.6.3 Wykonywanie przywołań grupowych i ustanawianie połączeń konferencyjnych (broadcasting).

Zmienione właściwości

- 1.1.1 Zanim zaczniesz używać telefonów
Korzystanie z telefonu systemowego Panasonic
– Klawisz FLASH/RECALL
- 1.2.4 Kiedy wybierany numer jest zajęty lub nie odpowiada
Pozostawianie wiadomości oczekującej/oddzwanianie do osoby, która pozostawiła wiadomość oczekującą.
– Kasowanie wiadomości oczekującej z Twojego numeru wewnętrznego
- 1.11.1 Korzystanie z rejestru połączeń
– Dzwonienie z wykorzystaniem rejestru połączeń przychodzących
– Dzwonienie z wykorzystaniem rejestru połączeń wychodzących
- 1.11.2 Korzystanie z książek telefonicznych
– Dzwonienie z wykorzystaniem książki telefonicznej
– Zapamiętywanie numerów i nazw
– Wprowadzanie znaków

4.4.2 KX–TDA30 wersja 1.1

Nowe właściwości

- 1.4.5 Połączenie konferencyjne
Dodano możliwość nawiązywania połączeń konferencyjnych przy wykorzystaniu usługi ISDN (konferencja trójstronna przez ISDN – [3PTY])
- 1.6.3 Wykonywanie przywołań grupowych i ustanawianie połączeń konferencyjnych (broadcasting)

Zmienione właściwości

- 1.11.1 Korzystanie z rejestru połączeń
 - Dzwonienie z wykorzystaniem rejestru połączeń przychodzących
 - Dzwonienie z wykorzystaniem rejestru połączeń wychodzących
- 1.11.2 Korzystanie z książek telefonicznych
 - Dzwonienie z wykorzystaniem książki telefonicznej
 - Zapamiętywanie numerów i nazw
 - Wprowadzanie znaków

4.5.1 Deklaracja zgodności (KX–TDA100)

D04–PCNF–D001–2–01
O10287

Panasonic Communcations Co., Ltd.
Hakata–ku, Fukuoka, Japan

Deklarujemy z pełną odpowiedzialnością, że produkt:

Centrala telefoniczna
Model: KX–TDA100CE

Zasilacze:
KX–TDA0108XJ (PSLP1206), KX–TDA0104XJ (PSLP1207)

Karty rozbudowy linii miejskich:
KX–TDA0180X, KX–TDA0181X, KX–TDA0184XJ, KX–TDA0188XJ,
KX–TDA0284XJ, KX–TDA0288XJ, KX–TDA0290CJ, KX–TDA0484XJ,
KX–TDA0189XJ, KX–TDA0193XJ

Karty rozbudowy linii wewnętrznych:
KX–TDA0143XJ, KX–TDA0144XJ, KX–TDA0170XJ, KX–TDA0171XJ,
KX–TDA0172XJ, KX–TDA0173XJ, KX–TDA0174XJ, KX–TDA0175XJ

Karty dodatkowych opcji:
KX–TDA0196XJ, KX–TDA0161XJ, KX–TDA0164XJ,
KX–TDA0166XJ, KX–TDA0190XJ, KX–TDA0191XJ,
KX–TDA0410XJ, KX–TDA0105XJ

Znak handlowy Panasonic.

Których dotyczy niniejsza deklaracja są w zgodności z następującymi standardami lub innymi normatywnymi dokumentami:

EN 60950:2000, EN300 386 V1.3.1(2001–09)

zgodnie z dyrektywami Parlamentu Europejskiego i Rady Unii Europejskiej.

1999/5/EC

Dostawca: Panasonic Polska Sp. z o.o.
Al. Krakowska 4/6,
02–284 Warszawa

4.5.2 Deklaracja zgodności (KX-TDA200)

D04-PCNF-D001-2-02
O10288

Panasonic Communications Co., Ltd.
Hakata-ku, Fukuoka, Japan

Deklarujemy z pełną odpowiedzialnością, że produkt:

Centrala telefoniczna
Model: KX-TDA200CE

Zasilacze:
KX-TDA0104XJ (PSLP1207), KX-TDA0103XJ (PSLP1208)

Karty rozbudowy linii miejskich:
KX-TDA0180X, KX-TDA0181X, KX-TDA0184XJ, KX-TDA0188XJ,
KX-TDA0284XJ, KX-TDA0288XJ, KX-TDA0290CJ, KX-TDA0484XJ,
KX-TDA0189XJ, KX-TDA0193XJ

Karty rozbudowy linii wewnętrznych:
KX-TDA0143XJ, KX-TDA0144XJ, KX-TDA0170XJ, KX-TDA0171XJ,
KX-TDA0172XJ, KX-TDA0173XJ, KX-TDA0174XJ, KX-TDA0175XJ

Karty dodatkowych opcji:
KX-TDA0196XJ, KX-TDA0161XJ, KX-TDA0164XJ,
KX-TDA0166XJ, KX-TDA0190XJ, KX-TDA0191XJ,
KX-TDA0410XJ, KX-TDA0105XJ

Znak handlowy Panasonic.

Których dotyczy niniejsza deklaracja są w zgodności z następującymi standardami lub innymi normatywnymi dokumentami:

EN 60950:2000, EN300 386 V1.3.1(2001-09)

zgodnie z dyrektywami Parlamentu Europejskiego i Rady Unii Europejskiej.

1999/5/EC

Dostawca: Panasonic Polska Sp. z o.o.
Al. Krakowska 4/6,
02-284 Warszawa

4.5.3 Deklaracja zgodności (KX–TDA30)

D04–PCNF–D003–2–04
O10744

Panasonic Communcations Co., Ltd.
Hakata–ku, Fukuoka, Japan

Deklarujemy, że produkt:

Centrala telefoniczna
Model: KX–TDA30CE

Zasilacz:
KX–A236XJ (PSLP1244)

Karty rozbudowy linii miejskich:
KX–TDA3180X, KX–TDA3193XJ, KX–TDA3280XJ, KX–TDA3480XJ

Karty rozbudowy linii wewnętrznych:
KX–TDA3171XJ, KX–TDA3172XJ, KX–TDA3173XJ, KX–TDA3174XJ

Karty dodatkowych opcji:
KX–TDA3161XJ, KX–TDA3162J, KX–TDA3166XJ,
KX–TDA3105X, KX–TDA3168XJ, KX–TDA3191XJ,
KX–TDA3196XJ

Znak handlowy Panasonic.

Których dotyczy niniejsza deklaracja są w zgodności z następującymi standardami lub innymi normatywnymi dokumentami:

EN 60950–1:2001, EN300 386 V1.3.1:2001

zgodnie z dyrektywami Parlamentu Europejskiego i Rady Unii Europejskiej.

1999/5/EC

Dostawca: Panasonic Polska Sp. z o.o.
Al. Krakowska 4/6,
02–284 Warszawa

Panasonic Communications Co., Ltd.

1-62, 4-chome, Minoshima, Hakata-ku, Fukuoka 812-8531, Japan

Ochrona prawa autorskiego:

Niniejsza instrukcja jest własnością Panasonic Communications Co., Ltd. (PCC).

Instrukcja ta może być drukowana i używana z egzemplarzem centrali telefonicznej. W związku z ochroną prawną niniejsza instrukcja nie może być reprodukowana z żadnej innej formie, w części lub w całości, bez uzyskania wcześniejszej pisemnej zgody PCC.

© 2003 Panasonic Communications Co., Ltd. Wszystkie prawa zastrzeżone.

Importer:

Panasonic Polska Sp. z o.o.

Al. Krakowska 4/6

02-284 Warszawa, Polska

<http://www.panasonic.pl>

Tel.: (22) 338 11 00, Faks: (22) 338 12 00

Infolinia: 0 801 351 903

Dane techniczne mogą ulec zmianie bez powiadomienia. Błędy w druku zastrzeżone.